

Архитектура

Формы,
конструкции,
детали

Иллюстрированный
справочник



СПРАВОЧНИК

Энтони Уайт, Брюс Робертсон

Архитектура

ФОРМЫ, КОНСТРУКЦИИ, ДЕТАЛИ

Иллюстрированный справочник

Москва
АСТ
Астрель
2005

Содержание

- 5** Таблицы
- 47** Словарь
- 97** Хронология стилей
- 102** Краткие сведения об архитекторах
- 106** Места расположения важнейших архитектурных памятников

Таблицы

Раздел 1: Сооружения

- | | |
|---|--|
| 1.01 Античные дом и храм:
планировка | 1.07 Средневековые замок и крепость |
| 1.02 Античные бани и театры:
планировка | 1.08 Элементы внешней разработки храма |
| 1.03 Античный храм: фасад,
типы колоннад,
планировка | 1.09 Внутренняя планировка храма |
| 1.04 Классические ордера:
колонны | 1.10 Убранство храма |
| 1.05 Классические ордера:
элементы колонны | 1.11 Окна храма |
| 1.06 Древневосточные,
античные и средневековые
колонны и капители | 1.12 Стены храма |
| | 1.13 Средневековый дом |
| | 1.14 Типовой городской дом |
| | 1.15 Современный дом |

Раздел 2: Конструкции

- | | |
|------------------------------|-----------------------------|
| 2.01 Каменные стены | 2.10 Деревянные конструкции |
| 2.02 Кирпичная кладка 1 | 2.11 Лестницы |
| 2.03 Кирпичная кладка 2 | 2.12 Элементы арки |
| 2.04 Деревянные стены | 2.13 Типы арок |
| 2.05 Типы крыши | 2.14 Элементы окна |
| 2.06 Купола | 2.15 Типы окон |
| 2.07 Своды | 2.16 Элементы двери |
| 2.08 Кровля | 2.17 Типы дверей |
| 2.09 Несущие элементы кровли | |

Раздел 3: Декор

- | | |
|-----------------------------------|-----------------------------------|
| 3.01 Архитектурные обломы 1 | 3.08 Геральдическая эмблематика 2 |
| 3.02 Архитектурные обломы 2 | 3.09 Геральдическая эмблематика 3 |
| 3.03 Орнаментальные мотивы 1 | 3.10 Чертежные проекции |
| 3.04 Орнаментальные мотивы 2 | |
| 3.05 Эмблемы 1 | |
| 3.06 Эмблемы 2 | |
| 3.07 Геральдическая эмблематика 1 | |

Предисловие

«Архитектура: Формы, конструкции, детали» — иллюстрированный справочник, предоставляющий читателю возможность как идентифицировать изображенные объекты (их наименование и назначение), так и получить наглядное представление о предмете, известном лишь по названию.

В этой книге читатель найдет изображение и название наиболее распространенных и интересных типов архитектурных сооружений, их элементов и декоративных мотивов, встречающихся в зодчестве со времен классической древности до наших дней.

Работу с книгой можно начинать и с таблиц, и со словаря терминов — либо, просмотрев иллюстрированную таблицу, выбрать термин и справиться о нем в алфавитном словаре, либо, наоборот, обратиться к термину или названию, при котором, в большинстве случаев, имеется ссылка на его номер в таблице.

На иллюстрированных таблицах, сгруппированных по типам сооружений, конструкций, декора, схематично изображаются важнейшие конструктивные и декоративные элементы архитектуры — светской, культовой, оборонной, — при этом особое внимание уделяется орнаментальным мотивам, эмблематике, геральдике.

Словарь, представляющий собой своего рода малую архитектурную энциклопедию, содержит около 1500 статей с кратким описанием типов сооружений и их конструкций, разнообразных архитектурных элементов, декоративных деталей, а также 160 кратких очерков о ведущих стилях архитектуры и знаменитых зодчих. Словарь дополнен схематичными изображениями самых выдающихся сооружений.

Хронологическая таблица стилей представляет историю развития западной архитектуры и распространение архитектурных стилей в десяти странах и регионах.

Хронологический раздел дополнен картами распространения основных архитектурных стилей и направлений — античного, романского, готического и Ренессанса.

1.01

Сооружения

Античные дом и храм: планировка

A Римский городской дом

- 1 Вестибюль
- 2 Фауцес
- 3 Целла
- 4 Кубикула
- 5 Атрий
- 6 Имплювий
- 7 Алы
- 8 Таблинум
- 9 Апотека
- 10 Андрон
- 11 Триклиний
- 12 Перистиль
- 13 Кубикула
- 14 Экседра
- 15 Экус
- 16 Латрина
- 17 Кулина

В Греческий храм

- 18 Опистодом
- 19 Адитон
(святилище)
- 20 Культовая статуя
- 21 Наос (целла)
- 22 Пронаос
- 23 Крепидома
- 24 Перистиль
- 25 Акротерий

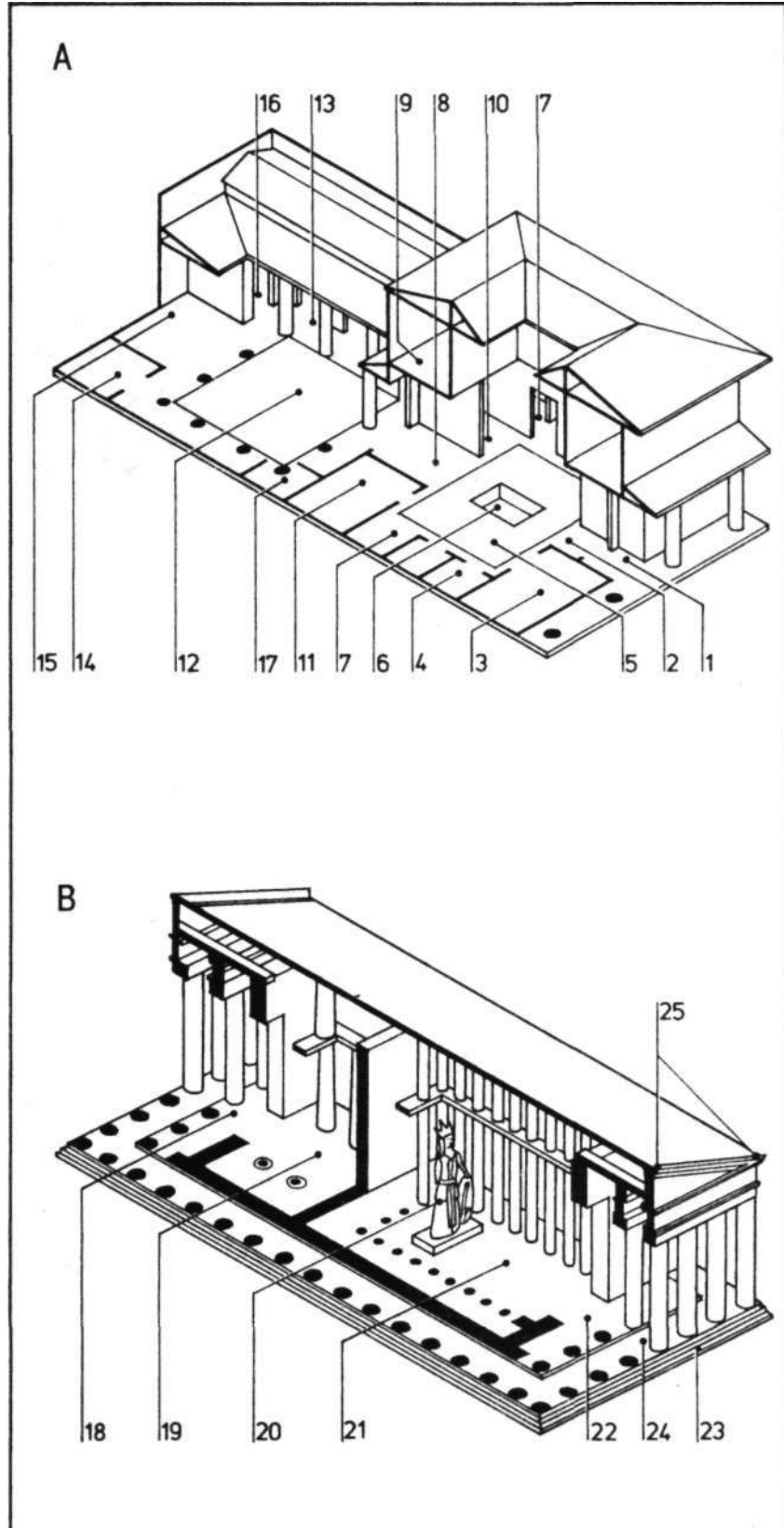

1.02

Сооружения

Античные бани и театры: планировка

A Публичные бани (термы)

(a) Главное здание

- 1 Фригидарий
- 2 Вестибюль
- 3 Аподитерий
- 4 Центральный зал
- 5 Эфебий
- 6 Анфилада
ванных комнат
- 7 Тепидарий
- 8 Калидарий
(калдарий)

(b) Окружающий комплекс

- 9 Экседра
- 10 Главный вход
- 11 Комнаты отдыха
- 12 Библиотека
- 13 Театр

B Театр

- 14 Диазома
- 15 Куний
- 16 Пародос
- 17 Логейон (логеум)
- 18 Сцена
- 19 Зрительный зал
(аудитория)
- 20 Гипосценион
- 21 Просцениум
(проскений)

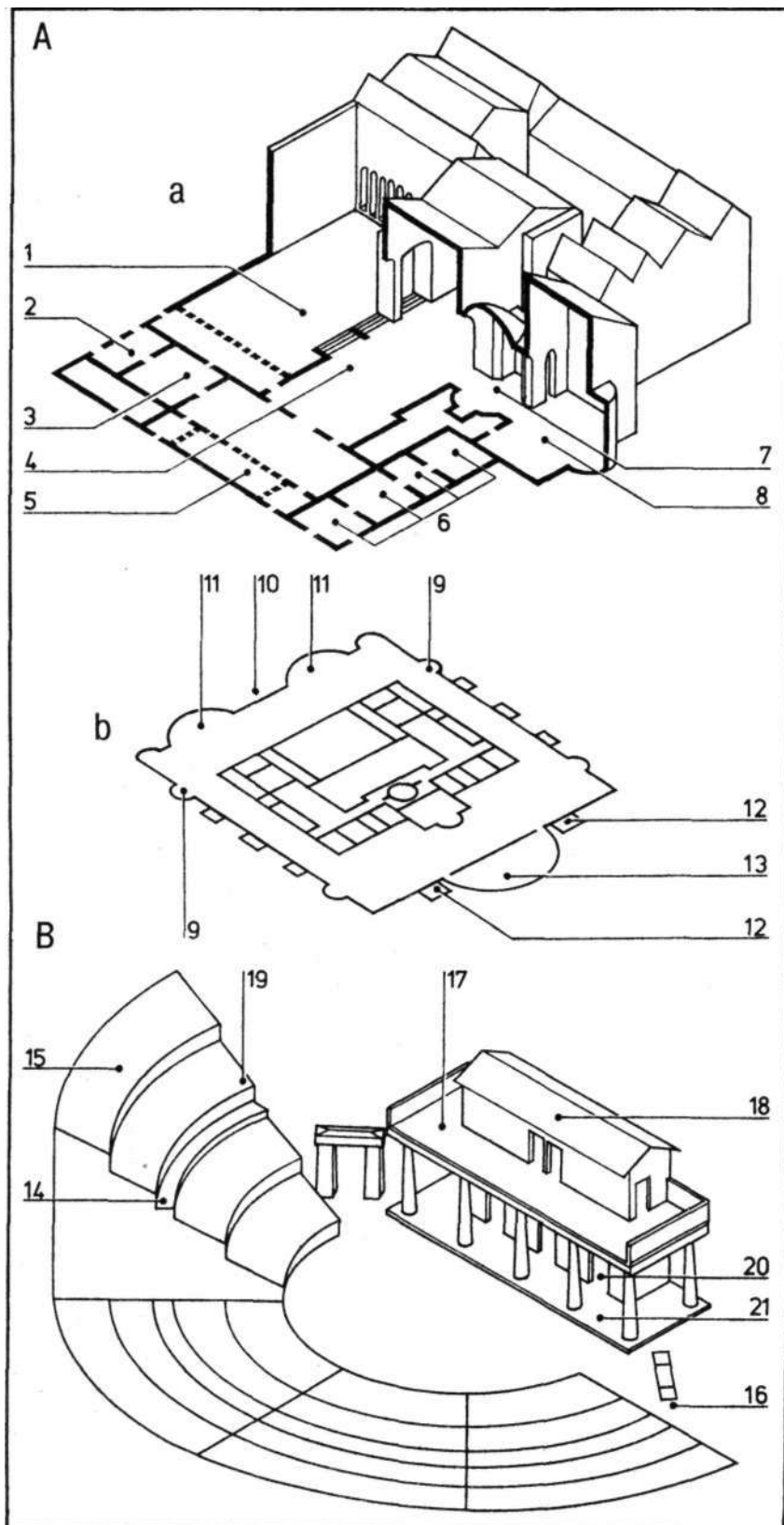

1.03

Сооружения

Античный храм: фасад, типы колоннад, планировка

A Элементы фасада

- 1 Тимпан
- 2 Акротерий
- 3 Триглиф
- 4 Метопы
- 5 Тения
- 6 Регула
- 7 Гутты (капли)
- 8 Абака (абак)
- 9 Эхин
- 10 Поясок
- 11 Стилобат
- 12 Капитель
- 13 Фронтон
- 14 Карниз
- 15 Фриз
- 16 Архитрав
- 17 Антаблемент
- 18 Ствол (стержень) колонны
- 19 Энтазис
- 20 Колонна
- 21 Стереобат

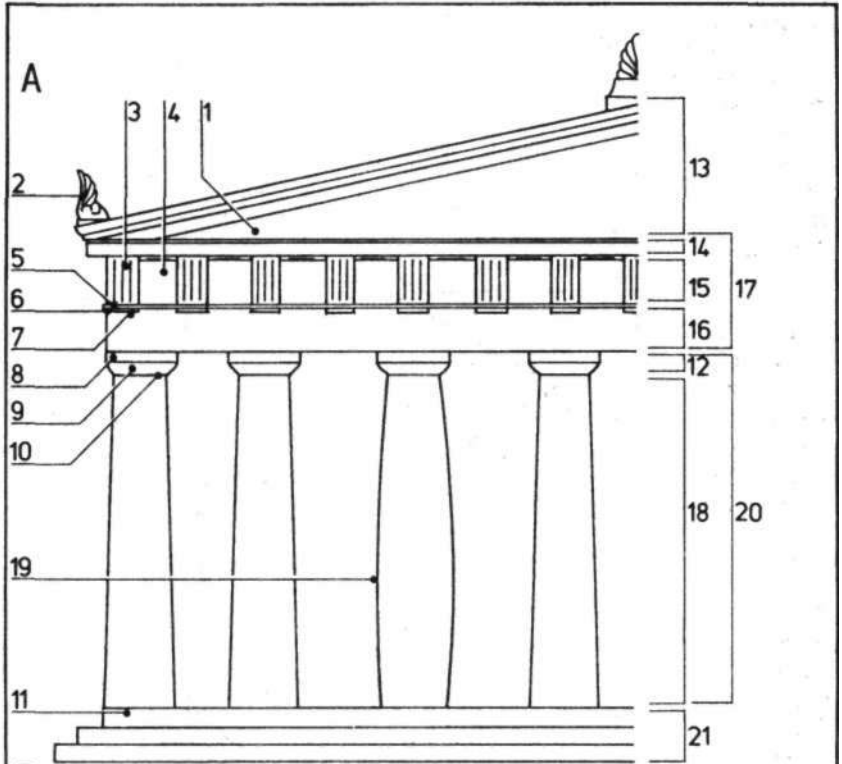

B Типы колоннад

- 22 Геностиль
- 23 Дистиль
- 24 Тристиль
- 25 Тетрастиль
- 26 Пентастиль
- 27 Гексастиль
- 28 Гептастиль
- 29 Октастиль
- 30 Эннеастиль
- 31 Декастиль
- 32 Додекастиль

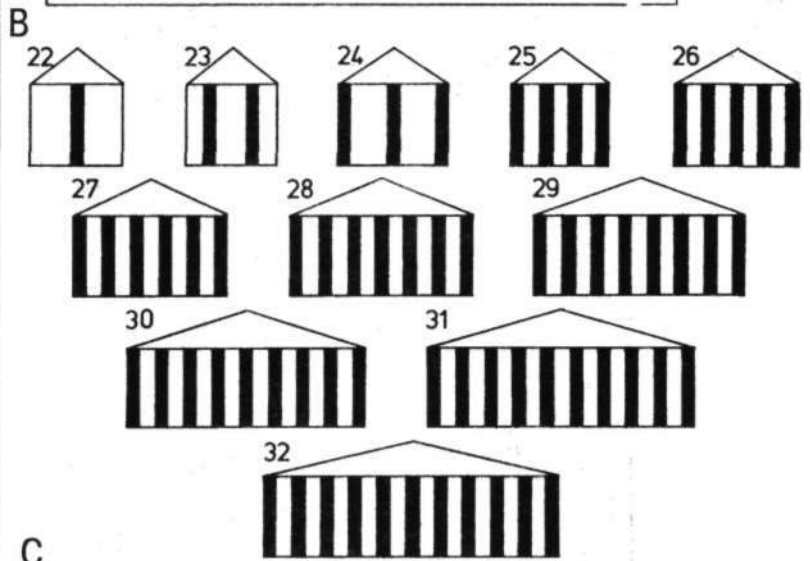

C Планировка

- 33 Дистиль в антах
- 34 Амфипростиль
- 35 Периптер
- 36 Псевдопериптер
- 37 Диптер
- 38 Псевдодиптер
- 39 Птерома
- 40 Птерон

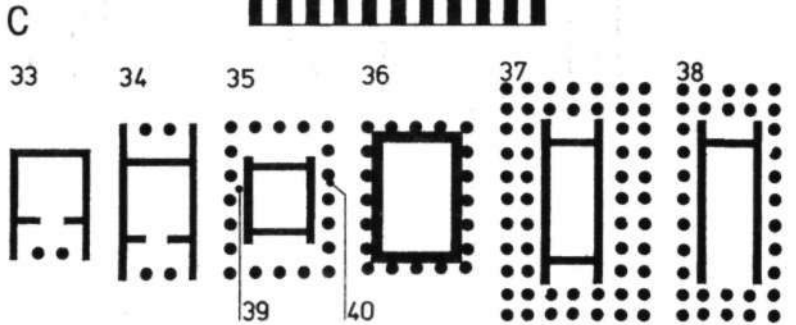

1.04

Сооружения Классические ордера: колонны

A Классические ордера

- 1 Дорический
- 2 Ионический
- 3 Коринфский

B Производные ордера

- 4 Тосканский
- 5 Римский дорический
- 6 Композитный

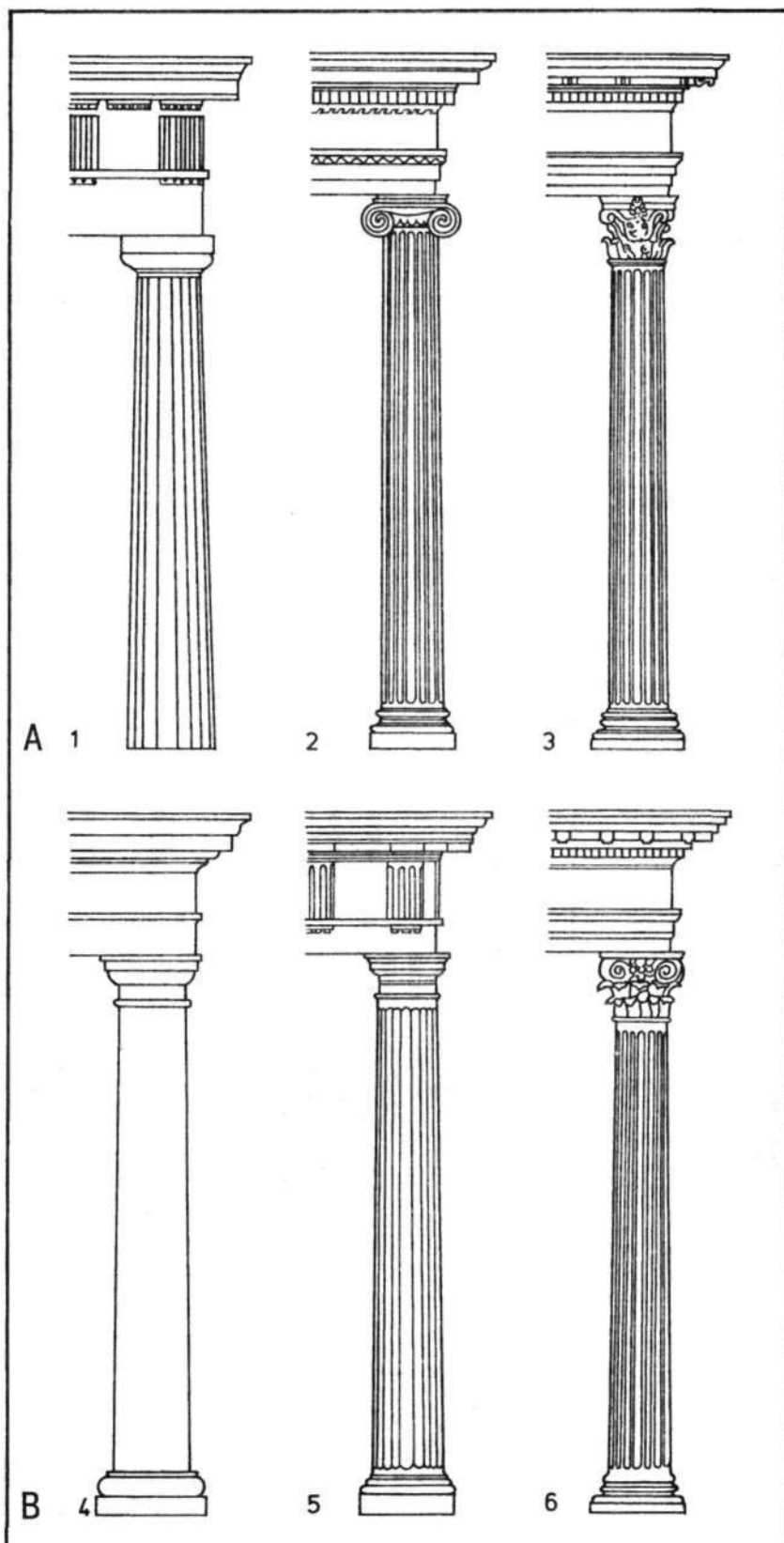

1.05

Сооружения Классические ордера: элементы колонны

- A Дорический ордер**
- 1 Мугула
 - 2 Триглиф
 - 3 Гулы (капли)
 - 4 Шейка (трахелий)
 - 4a Гипотрахелий
 - 5 Астралгал
- B Ионический ордер**
- 6 Плоский фриз
 - 7 Рельефный фриз
 - 8 Волюты, расположенные диагонально
- C Коринфский ордер**
- 9 Модильон (модульон)
 - 10 Дентикула (зубчик, сухарик)
 - 11 Листья аканта, декорирующие колокол капители
- D Пьедестал**
- 12 Торус
 - 13 Скоция
 - 14 Плинт
 - 15 Цоколь
 - 16 База
 - 17 Пьедестал (аттическая база)
- E Интерколумний**
- 18 Пикностиль
 - 19 Систиль
 - 20 Эустиль
 - 21 Диастиль
 - 22 Ареостиль

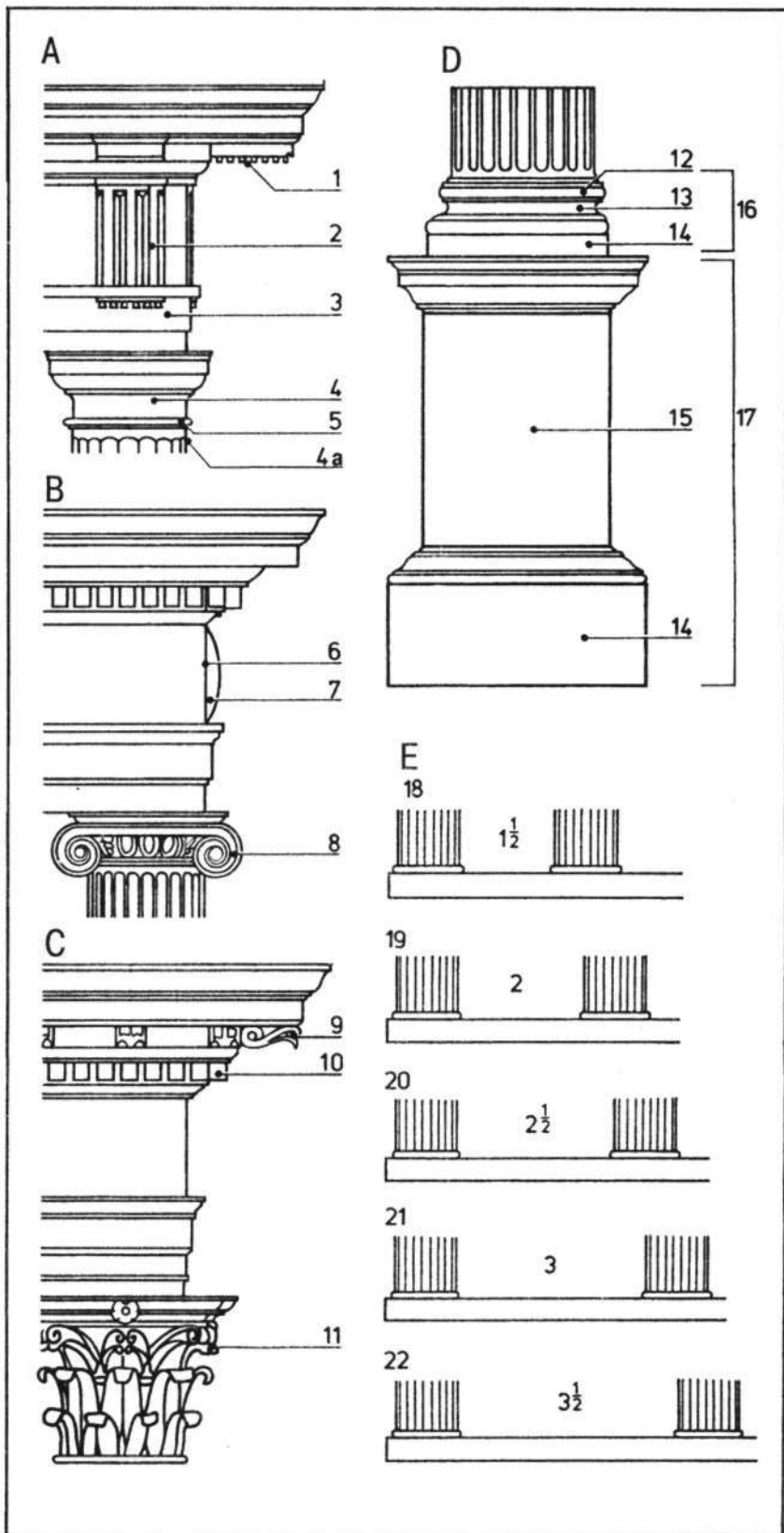

1.06

Сооружения Древневосточные, античные и средневековые колонны и капители

A Элементы колонны

- 1 Капитель
- 2 Абака (абак)
- 3 Ствол (стержень)
- 4 База
- 5 Валик
- 6 Шейка
- 7 Апофиг

B Варианты колонн

- 8 Кариатида
- 9 Атлант (теламон)
- 10 Каннелированная
- 11 Колонна со спиральными каннелюрами
- 12 Рустованная
- 13 Соломонова

C Типы капителей

- 14 Бутон (лотос)
- 15 Колокол (папирус)
- 16 Волютная капитель
- 17 Пальмовая капитель
- 18 Капитель в виде быка
- 19 Лиственная капитель
- 20 Кубическая капитель
- 21 Раковиннообразная капитель
- 22 Капитель с листообразным орнаментом
- 23 Капитель с листовным орнаментом
- 24 Капитель с орнаментом в виде сухого листа

D Типы колонн

- 25 Пучковая
- 26 Октагональная
- 27 Профилированная
- 28 Составная
- 29 Пучковая (из полуколонн)
- 30 Стволовое кольцо
- 31 Валик
- 32 Пилястра (пилястр)
- 33 Полуколонна

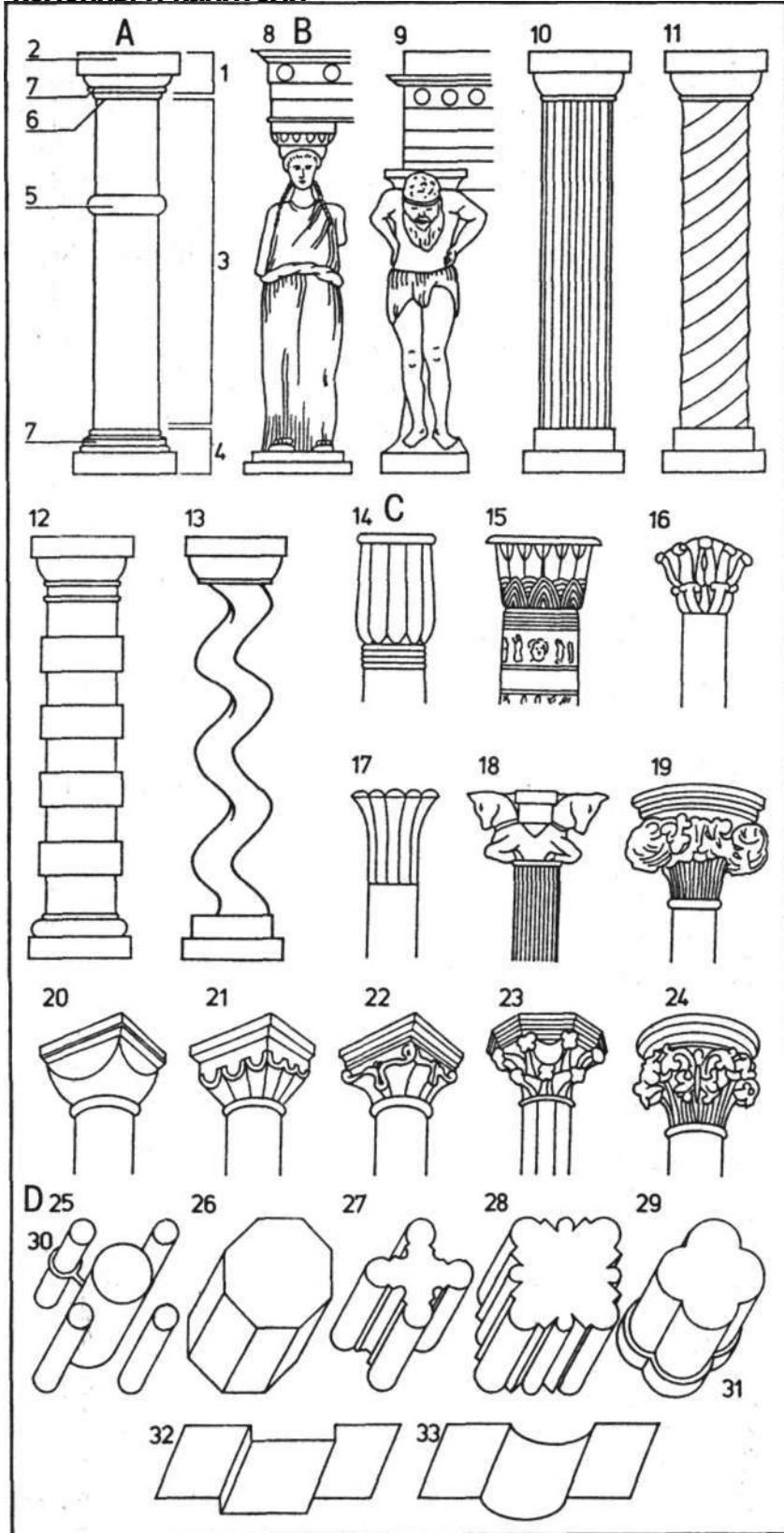

1.07

Сооружения Средневековые замок и крепость

A Замок

- 1 Барбакан
- 2 Гать (дамба)
- 3 Частокол
- 4 Ров с водой
- 5 Дозорная башня
- 6 Подъемный мост
- 7 Боковой ход
- 8 Эскарп
- 9 Наружная крепостная стена
- 10 Подъемная решетка
- 11 Донжон (главная башня)
- 12 Внутренний двор
- 13 Дальний двор
- 14 Караульня
- 15 Бойница
- 16 Угловая башня
- 17 Боковая башня
- 18 Бастион крепостной стены
- 19 Зубчатый парпет крепостной стены
- 20 Часовня
- 21 Помещение для туалета

B Стены (зубчатые)

- 22 Машикули
- 23 Деревянное перекрытие бруствера (крыша)
- 24 Амбразура
- 25 Зубец крепостной стены
- 26 Внешний крытый проход
- 27 Бруствер
- 28 Кронштейн

C Крепостной бастион

- 29 Скат
- 30 Терплен
- 31 Банкетты
- 32 «Перечница» (сторожевая башенка)
- 33 Ров
- 34 Контрэскарп
- 35 Крытый ход
- 36 Траверс
- 37 Равелин
- 38 Гласис

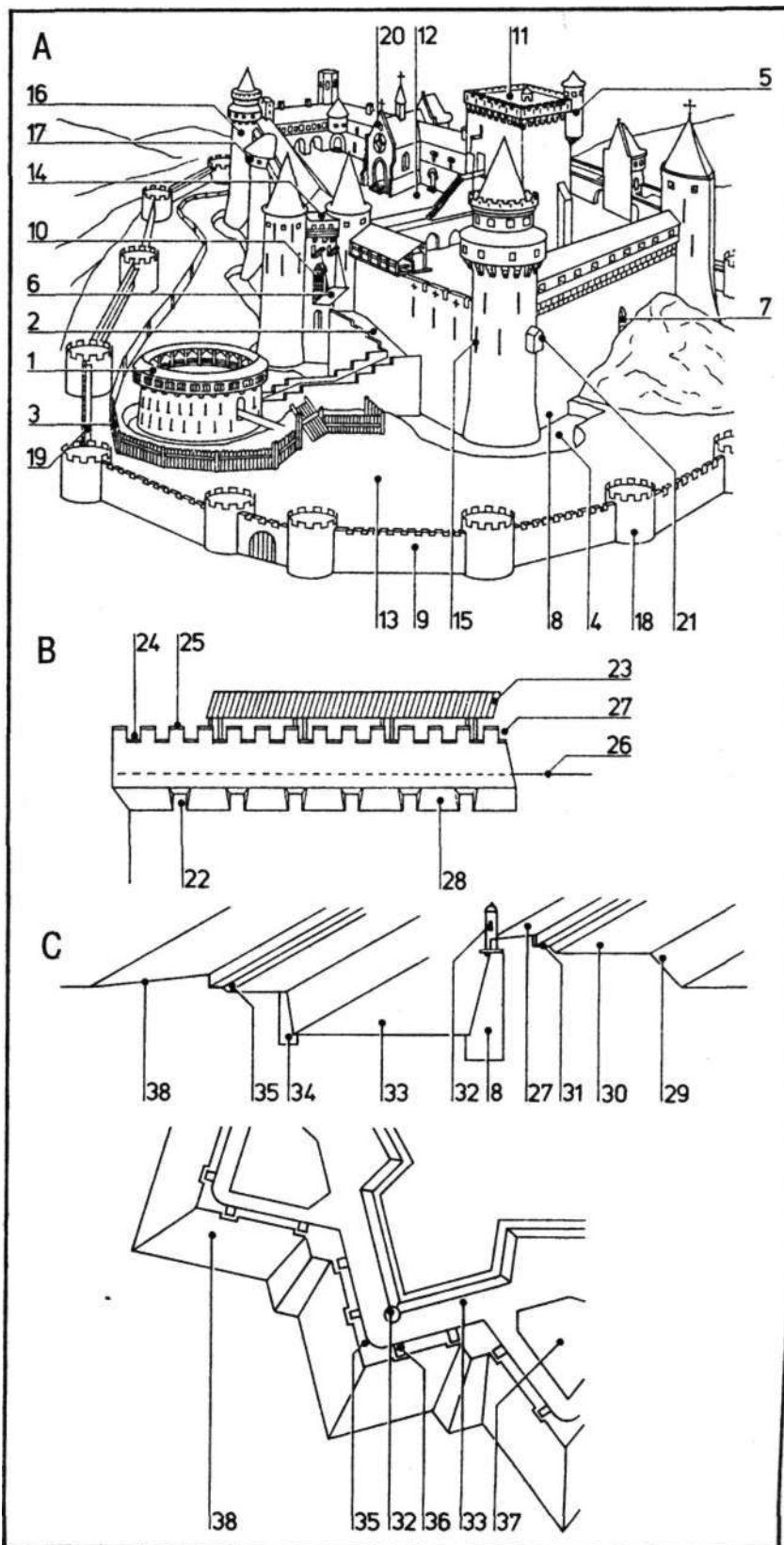

А Покрытие

- 1 Фронтон
- 2 Звонницы
- 3 Бартизан
- 4 Башня
- 5 Зубчатка
- 6 Пинакль
- 7 Флеш
- 8 Шпиль
- 9 Пирамидальный шпиль
- 10 Игольчатый шпиль
- 11 Флюгер
- 12 Октагональный шпиль
- 13 Шлем
- 14 Кампанила (колокольня)
- 15 Жалюзийное окно
- 16 Звонница
- 17 Праздничный колокол
- 18 Краббы

В Элементы разработки фасадов храма

- 18 Контрфорс
- 19 Аркбутан
- 20 Портик
- 21 Гаргулья
- 22 Водосток
- 23 Цоколь
- 24 Окна хоров
- 25 Баптистерий
- 26 Карликовая галерея

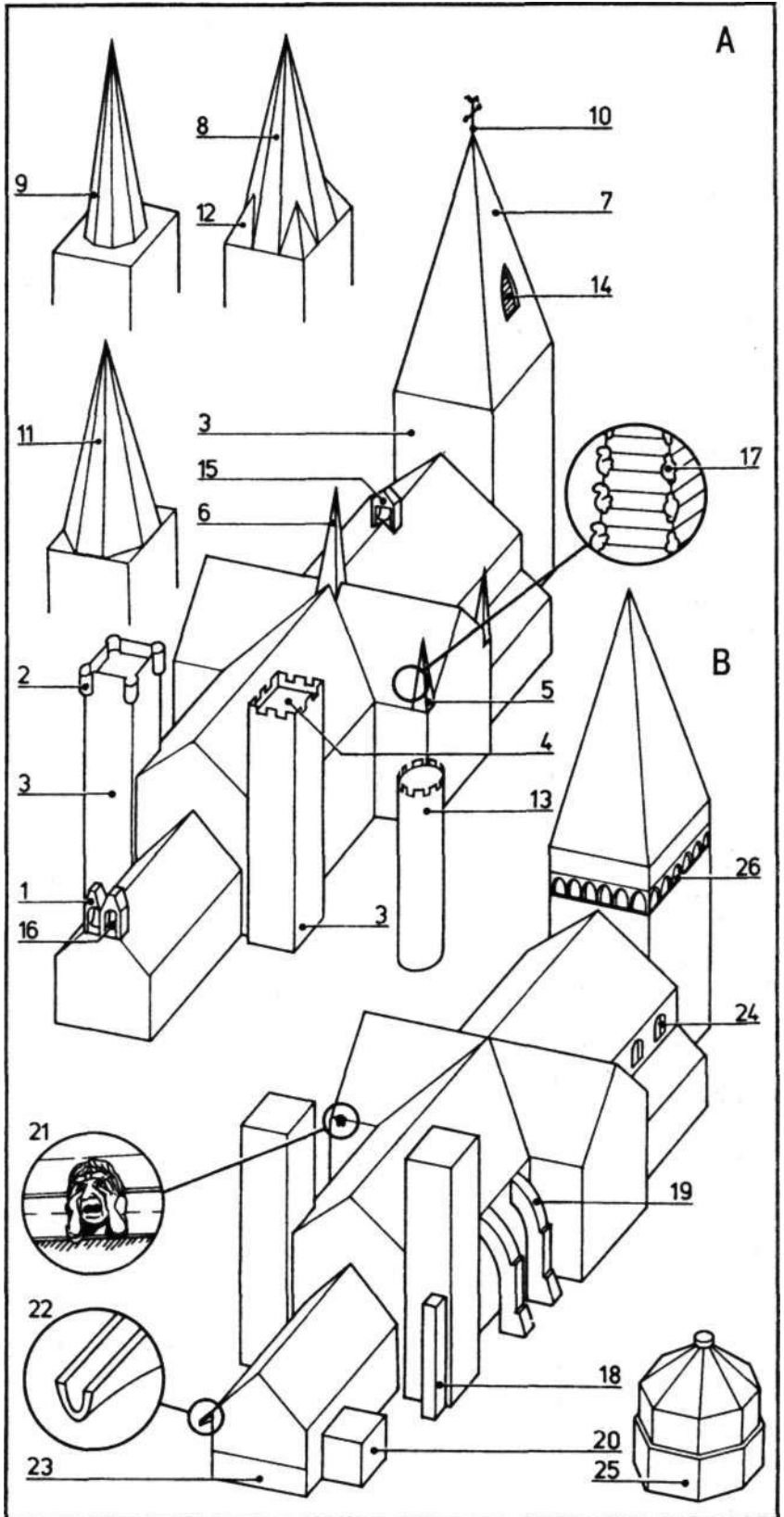

1.09

Сооружения

Внутренняя планировка храма

А Базилика

- 1 Капелла
- 2 Амбулаторий
- 3 Алтарь
- 4 Хор (алтарный)
- 4а Крипта (под хором)
- 5 Средокрестие
- 6 Неф
- 7 Капелла
- 8 Трансепт
- 9 Корабль (центральный неф)
- 10 Боковые капеллы
- 11 Нефы (боковые)
- 12 Портик
- 13 Богородичная капелла
- 14 Пресвитерий (санктуарий)
- 15 Сакристия (ризница)
- 16 Соборная
- 17 Клуатр
- 18 Галилея
- 19 Предалтарная преграда
- 20 Алтарная преграда
- 21 Крытая галерея

В Планировка в форме греческого креста (византийская)

- 22 Атрий (атриум)
- 23 Нартекс
- 24 Параклесий
- 25 Апсида (абсида)
- 26 Амвон
- 27 Иконостас
- 28 Кафедра
- 29 Пастрофорий

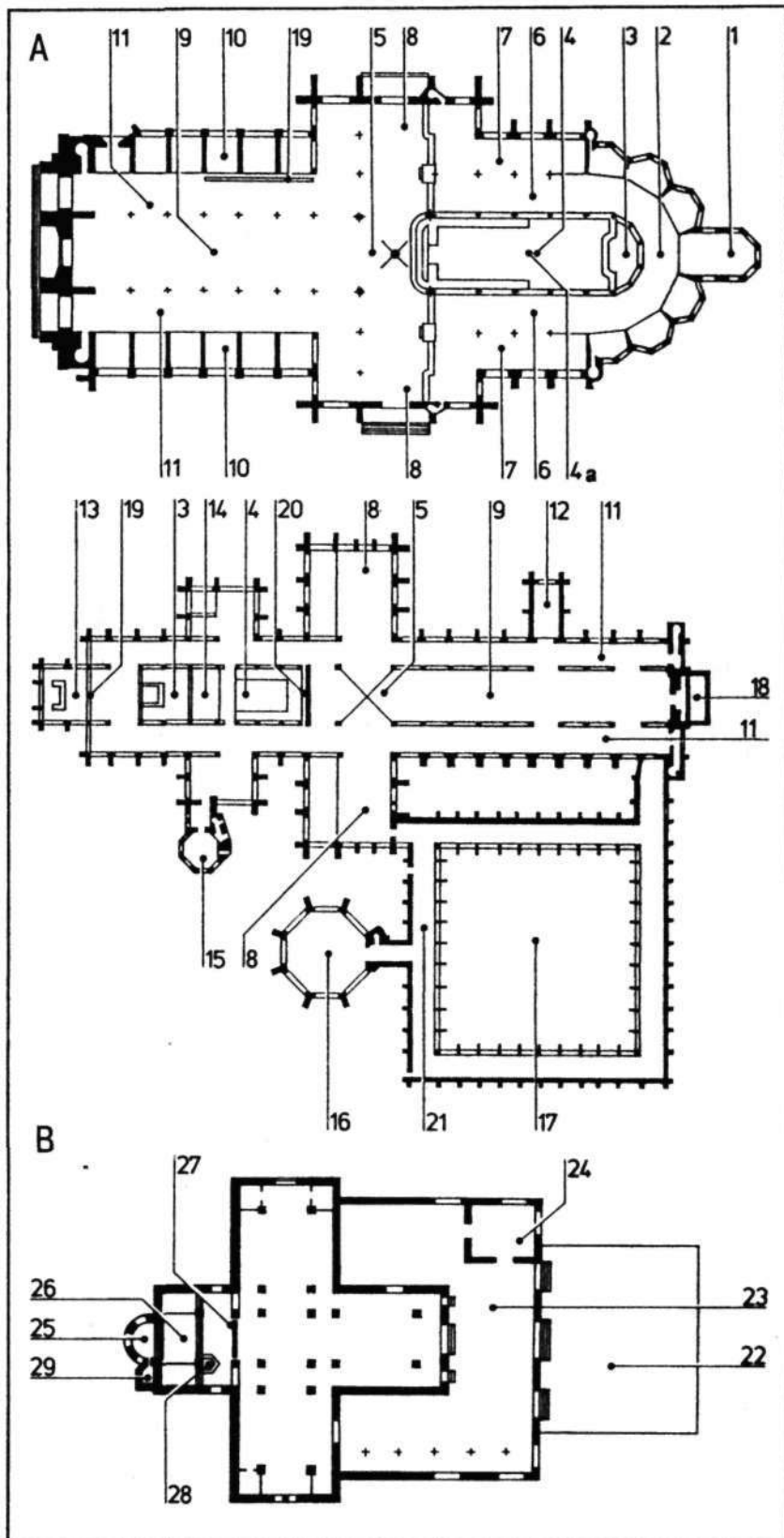

1.10

Сооружения Убранство храма

- 1 Алтарь и алтарная преграда
- 2 Омбрий
- 3 Брассы
- 4 Верхние окна хоров
- 5 Пасхальная гробница
- 6 Купель
- 7 Мемориальные доски
- 8 Гаргулья
- 9 Аналой
- 10 Мизерикорд
- 11 Церковные скамьи
- 12 Писцина
- 13 Кафедра (амвон)
- 14 Запрестольный экран
- 15a Распятие
- 15b Крестная перегородка
- 16 Молоток дверей санктуария
- 17 Ниша для чаши со святой водой
- 18 Седилия
- 19 Арочный проем перед хорами
- 20 Трифорий
- 21 Агиоскоп
- 22 Гробница (саркофаг)
- 23 Перегородка хора
- 24 Креденца

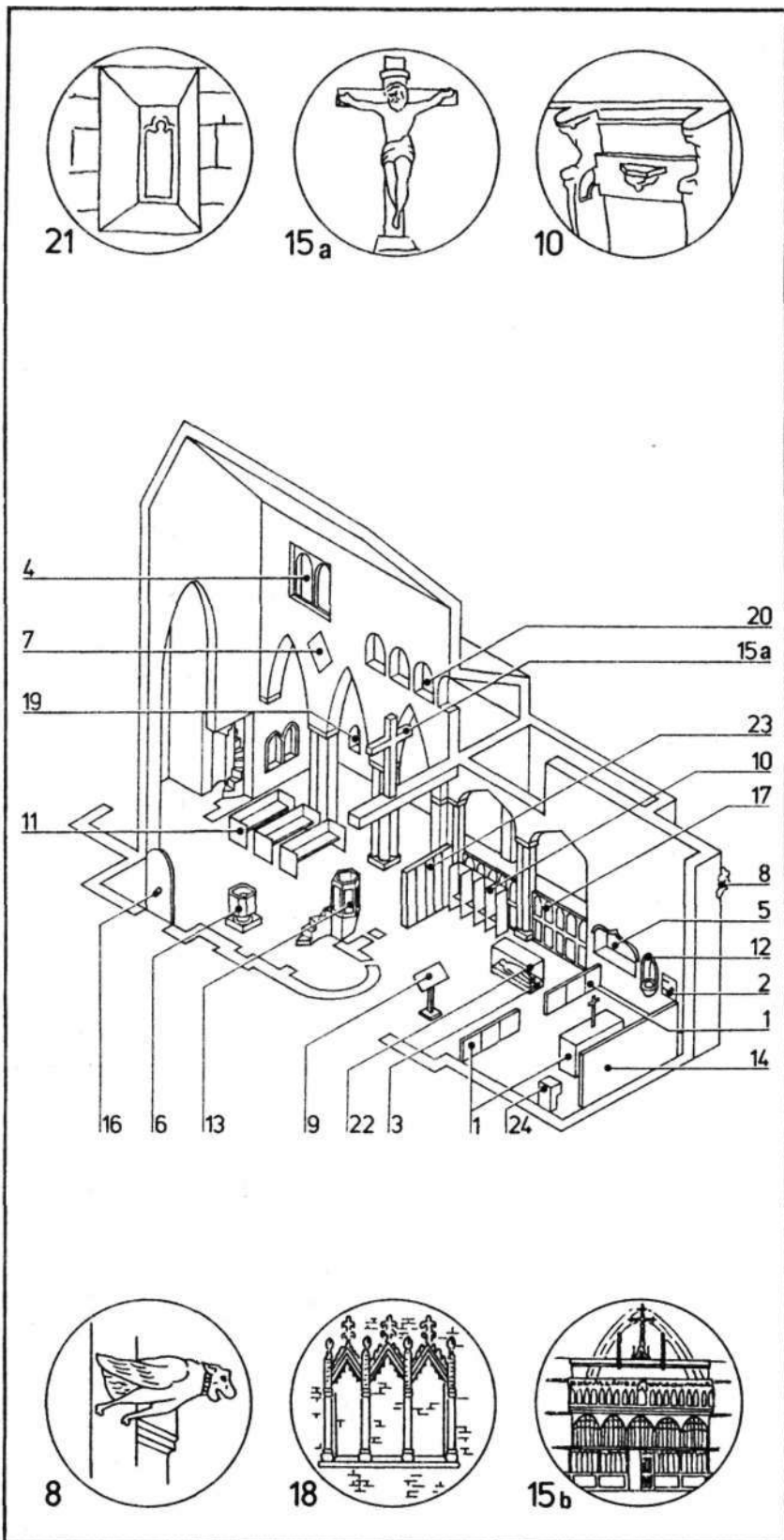

1.11

Сооружения Окна храма

А Типы окон

- 1 Верхний свет
- 2 Застекленная часть
- 3 Средник
- 4 Поперечина оконного переплета
- 5 Ланцетное окно
- 6 Ажурный переплет
- 7 Ажурный переплет из цельного камня
- 8 Вырез лепестка
- 9 Лепесток
- 10 Проекция пересечения криволинейных элементов
- 11 Кинжал
- 12 «Рыбий пузырь»
- 13 Трифолий (трилистник)
- 14 Квадрифолий
- 15 Пятилистник
- 16 Роза

В Типы ажурных переплетов

- 17 Геометрический
- 18 Пересекающийся
- 19 Филенчатый
- 20 Сетчатый
- 21 Криволинейный («пламенеющий»)

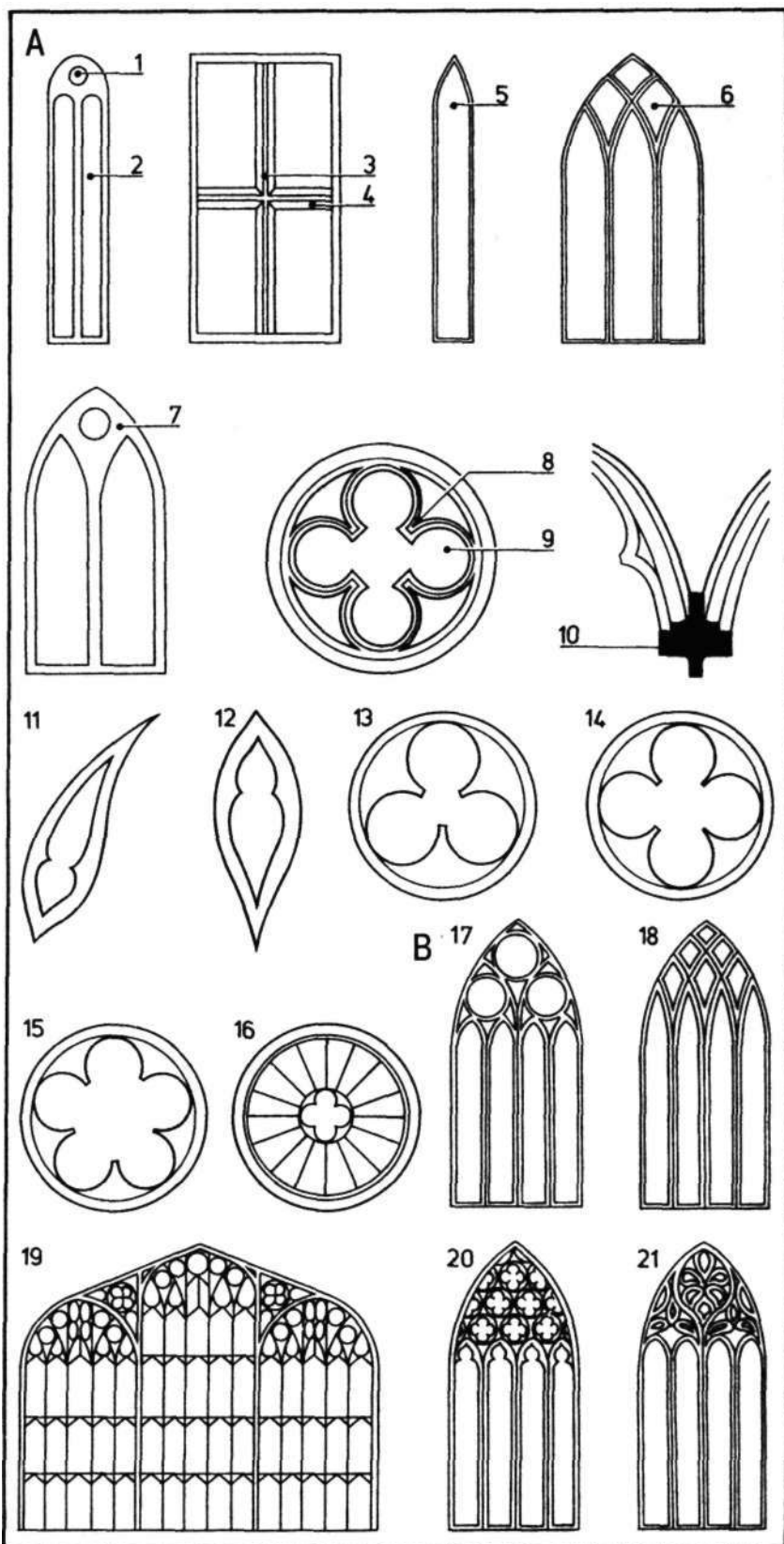

1.12

Сооружения Стены храма

А Поверхность стены

- 1 Опорный камень фронтона
- 2 Поясок карниза
- 3 Аркада
- 4 Подоконный карниз
- 5 Архивольт
- 6 Фаска
- 6а Фаска, переходящая в острое ребро
- 7 Декоративная кладка
- 8 Тычково-ложковая кладка
- 9 Паряплетная плита
- 10 Пустотелая стена (стена облегченной кладки)
- 11 Карниз
- 12 Подоконник
- 13 Консоль
- 14 Опорный камень
- 15 Ниша
- 16 Переглетенные арки
- 17 Пазуха

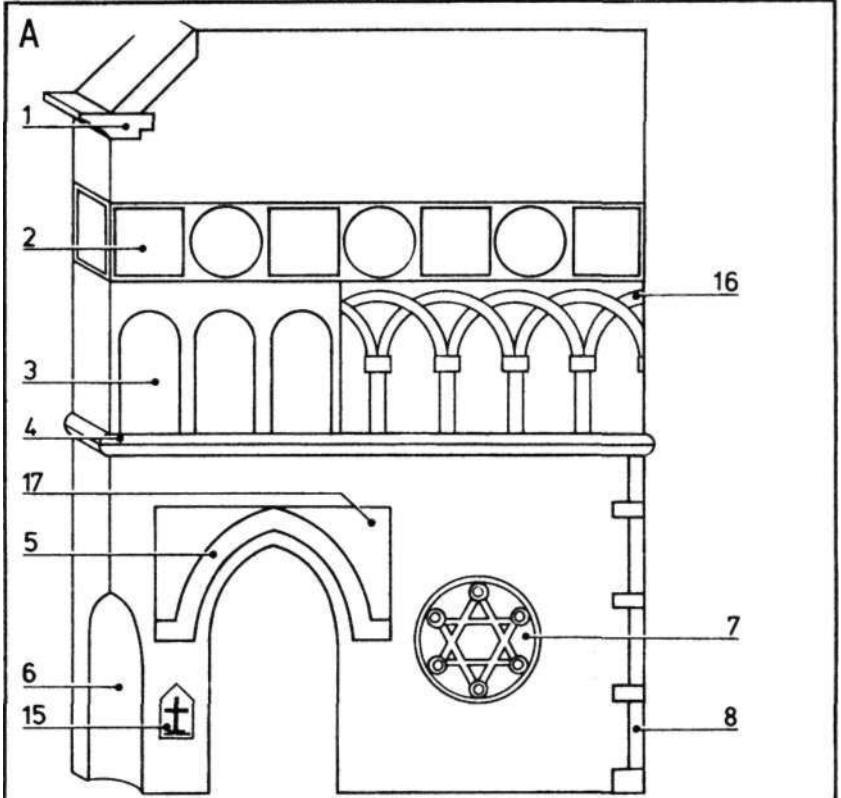

В Контрфорсы

- 18 Контрфорс
- 19 Аркбутан
- 20 Ступенчатый контрфорс
- 21 Устой
- 22 Диагональный контрфорс

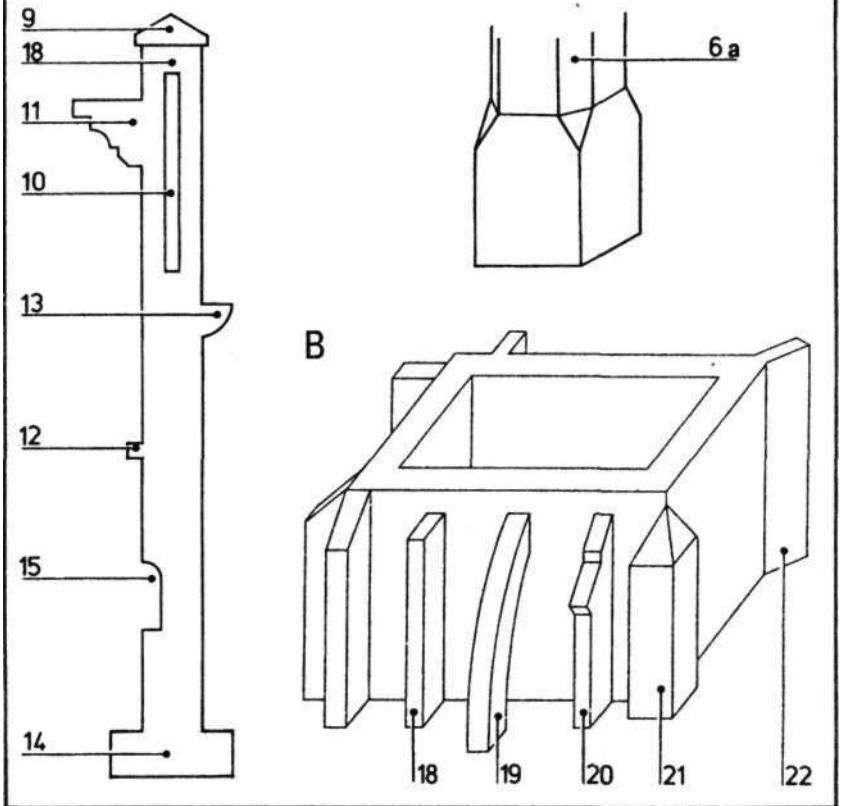

1.13

Сооружения Средневековый дом

А Верхний этаж (второй)

- 1 Светлица
- 2 Лестничная площадка
- 3 Приставная лестница в верхнюю спальню
- 4 Верхняя спальня
- 5 Крыша
- 6 Дымовая труба

В Нижний этаж (первый)

- 7 Кладовая
- 8 Зал
- 9 Место для очага
- 10 Ступени
- 11 Парадная дверь
- 12 Кухня
- 13 Коридор
- 14 Кладовая для продуктов
- 15 Буфетная
- 16 Уборная

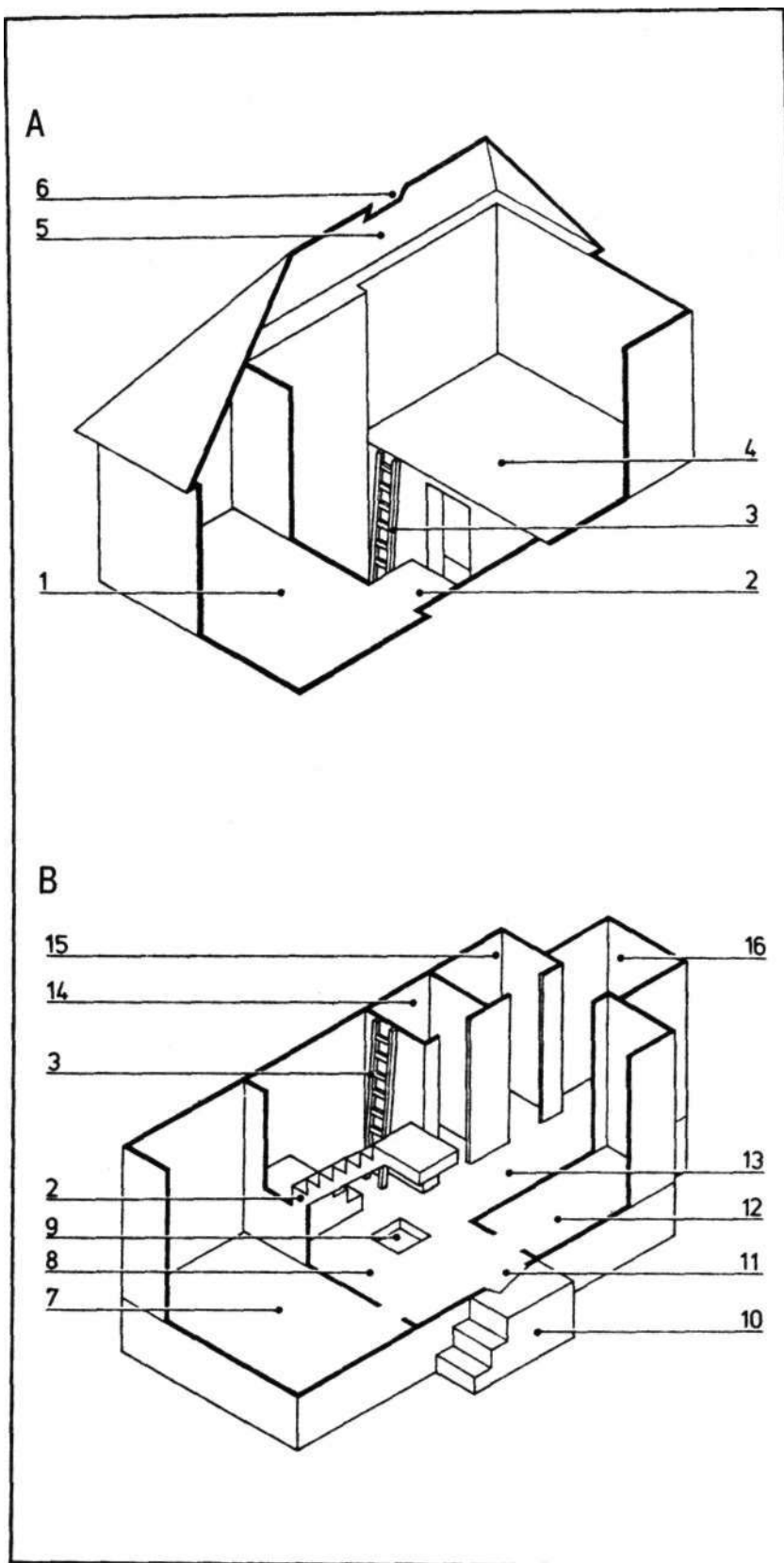

1.14

Сооружения Типовой городской дом

A Третий этаж (мансарда)

- 1 Помещение для прислуги
- 2 Отдельная комнатка

B Второй этаж

- 3 Мужская спальня
- 4 Мужская гардеробная
- 5 Дамская спальня
- 6 Будуар (дамская гардеробная)
- 7 Детская
- 8 Ванная и туалет
- 9 Лестничная площадка
- 10 Гостевая спальня
- 11 Лестница

C Первый этаж

- 12 Прихожая
- 13 Кабинет
- 14 Парадная столовая
- 15 Кухня
- 16 Буфетная
- 17 Кладовая
- 18 Утренняя столовая (комната для завтраков)
- 19 Гостиная
- 20 Туалет
- 21 Библиотека / курительная
- 22 Парадный вход
- 23 Оранжерея
- 24 Музыкальный салон

D Цокольный этаж

- 25 Винный погреб
- 26 Складское помещение
- 27 Чулан для угля
- 28 Подвальная лестница

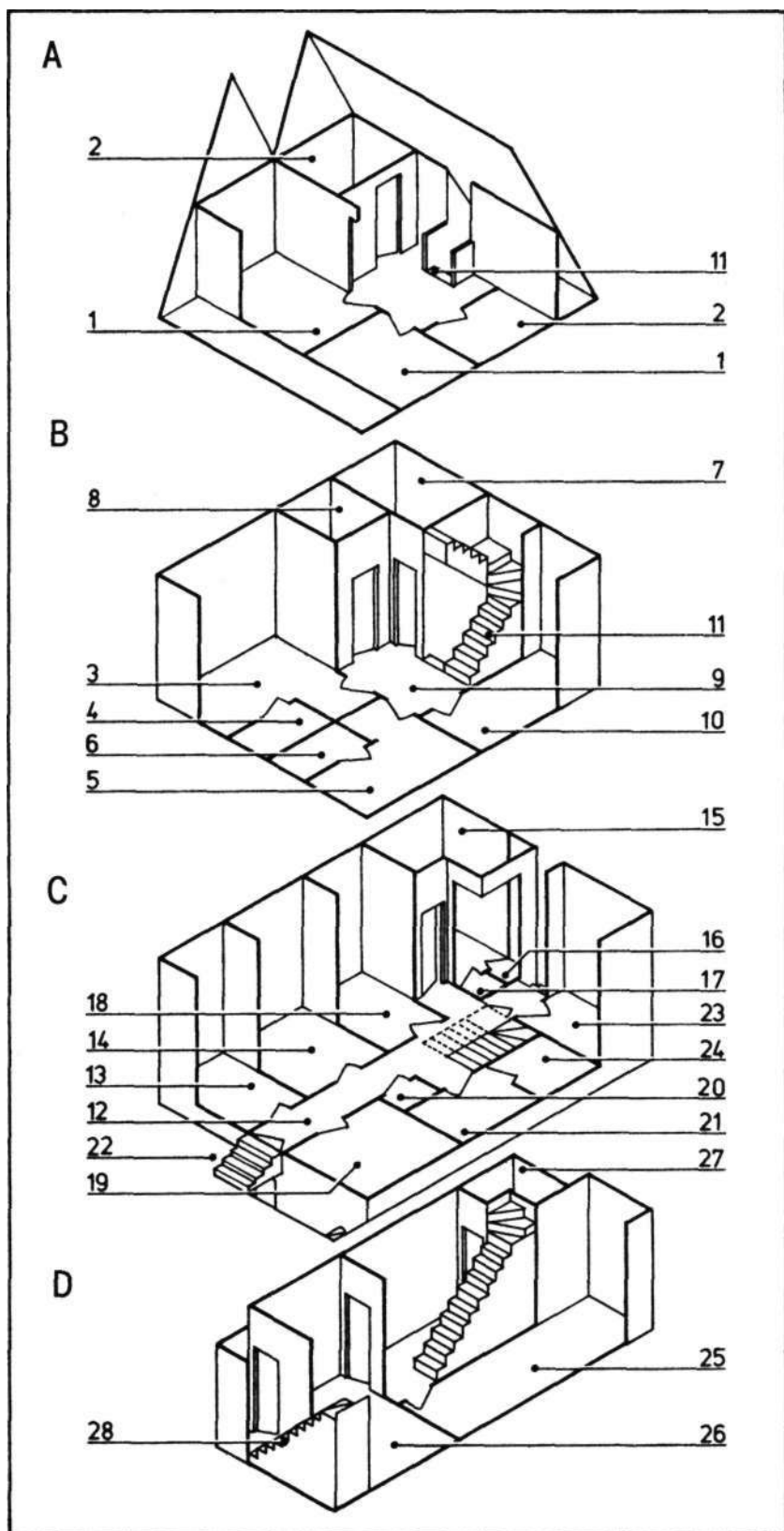

1.15

Сооружения Современный дом

А Чердак

(мансарда)

1 Чердачный люк

В Второй этаж

- 2 Хозяйская спальня
- 3 Декоративный камин
- 4 Смежная ванная
- 5 Ванная и туалет
- 6 Детская
- 7 Вторая спальня
- 8 Гостиная спальня
- 9 Лестничная площадка
- 10 Лестница на первый этаж

С Первый этаж

- 11 Лестница на второй этаж
- 12 Парадная дверь
- 13 Прихожая
- 14 Гостиная
- 15 Камин
- 16 Столовая
- 17 Оранжерея
- 18 Бар для завтрака
- 19 Кухня
- 20 Черный ход
- 21 Буфетная
- 22 Туалет
- 23 Дверь и лестница на цокольный этаж

Д Цокольный этаж / подвал

- 24 Лестница на первый этаж
- 25 Коридор
- 26 Прачечная
- 27 Гараж
- 28 Мастерская
- 29 Винный погреб
- 30 Чулан
- 31 Гаражная дверь

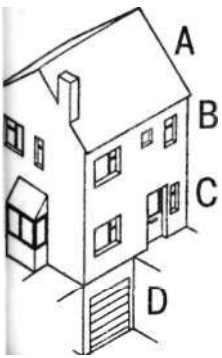
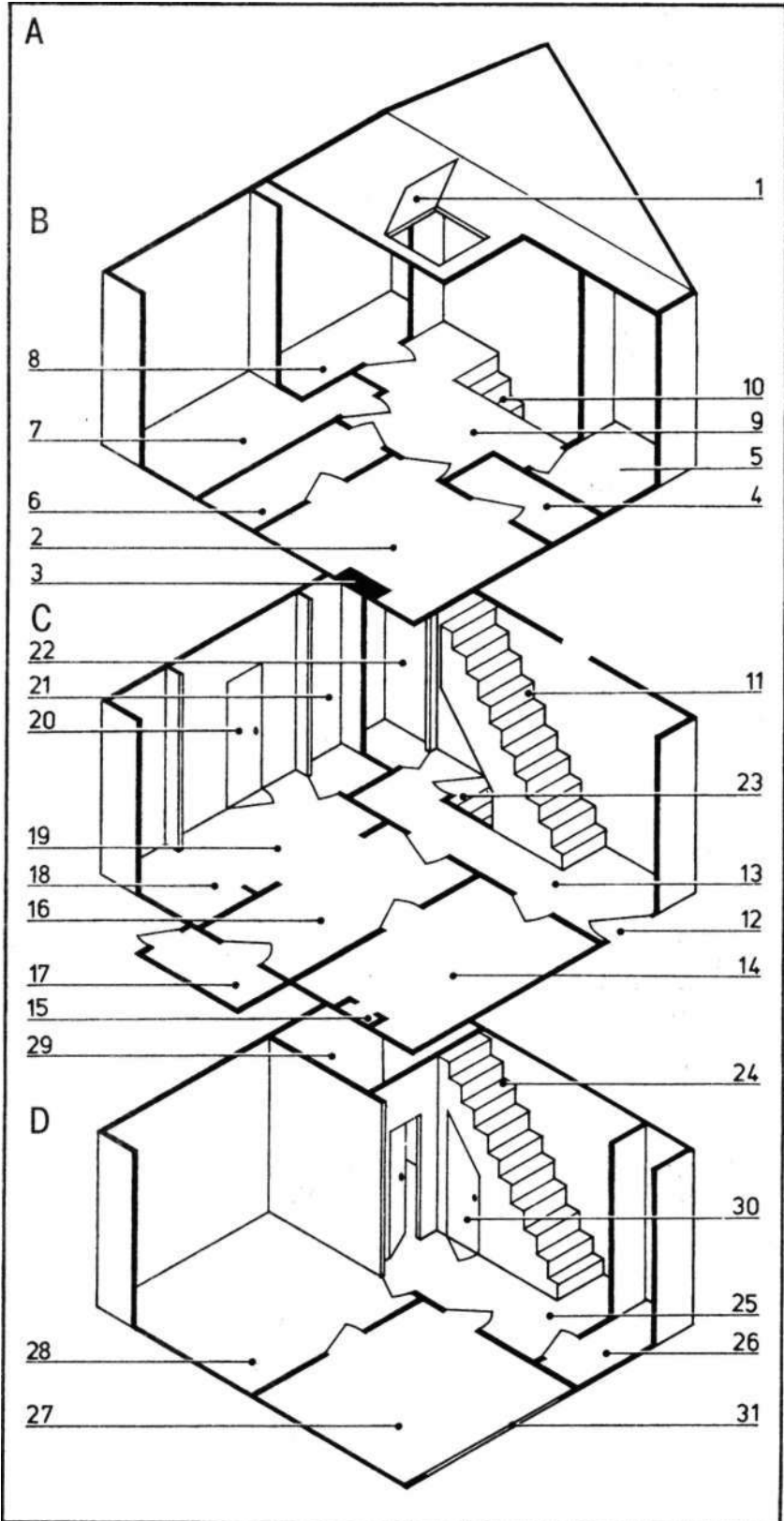

2.01

Конструкции Каменные стены

A Основные типы каменной кладки (древние)

- 1 Бутовая булыжная (сухая каменная кладка)
- 2 Бутовая слоистая
- 3 Квадровая из тесаного камня (регулярная)
- 4 Циклопическая

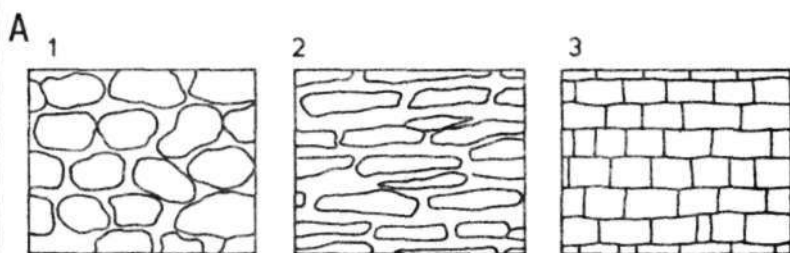

B Основные типы каменной кладки (современные)

- 5 Произвольная нерядовая
- 6 Произвольная рядовая
- 7 Рваная
- 8 Нерегулярная

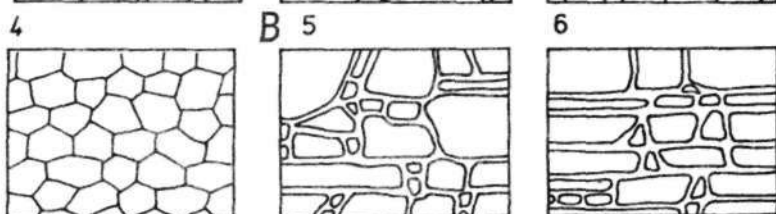

C Римская кладка

- 9 Полигональная
- 10 Opus incertum (инцерт)
- 11 Opus reticulatum (ретикулат)
- 12 Opus testaceum

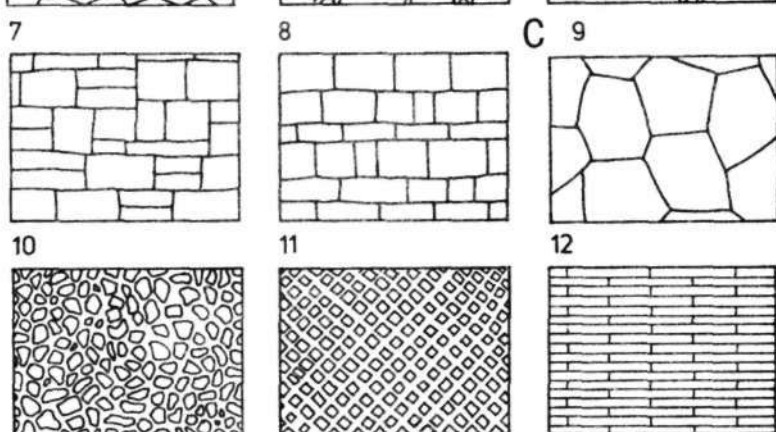

D Фактура камня

- 13 Точечная
- 14 Надфильная
- 15 Руст
- 16 «Барашек»

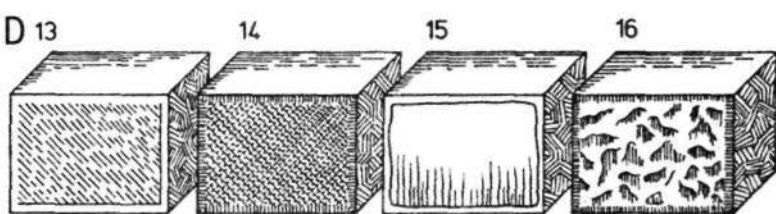

E Положение камня

- 17 Естественное
- 18 Торцовое
- 19 Лицевое
- 20 Шахматное

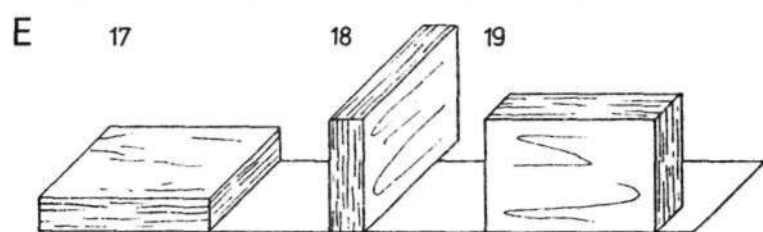

F Каменный бордю

- 21 Цокольный
- 22 Угловой
- 23 Паряпетный

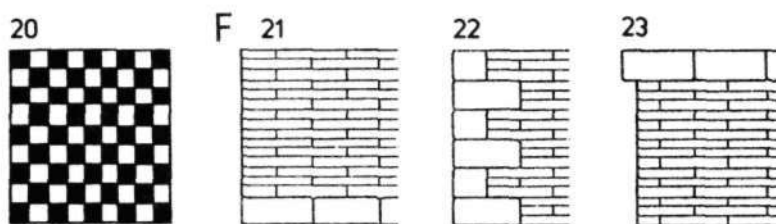

2.02

Конструкции Кирпичная кладка 1

A Виды и детали кирпича

- 1 Постель
- 2 Желобок
- 3 Лицо
- 4 Ложок
- 5 Торец
- 6 Тычок
- 7 Половняк
- 8 Трехчетвертка
- 9 Четвертка
- 10 Королевский
- 11 Клинообразный
- 12 Плитка («мыло»)

B Положение

- 13 Ложковый ряд
- 14 Тычковый ряд
- 15 Вертикальный торцовый ряд
- 16 Вертикальный лицевой ряд
- 17 Тычок
- 18 Цокольный ряд

C Разновидности

- 19 Строительный
- 20 Пустотелый
- 21 Полосатый
- 22 Лекальный
- 23 Калиброванный
- 24 Норманнский

D Толщина стены

- 25 Трехдвоймовая
- 26 Четырехдвоймовая
- 27 13 1/2
- 28 Девятидвоймовая
- 29 131/2
- 30 Девятидвоймовая

E Расшивка швов

- 31 Односрезная
- 32 Вогнутая
- 33 Двухсрезная
- 34 Выпуклая
- 35 Выпуклая с бусиной
- 36 Треугольная двухсрезная
- 37 Прямоугольная впаздку
- 38 Заглубленная
- 39 Скошенная
- 40 Прямоугольная заглубленная

F Металлические стяжки

- 41 Хомут
- 42 Развернутая скоба
- 43 Регулируемая скоба
- 44 Сетка
- 45 Гофр
- 46 Бабочка

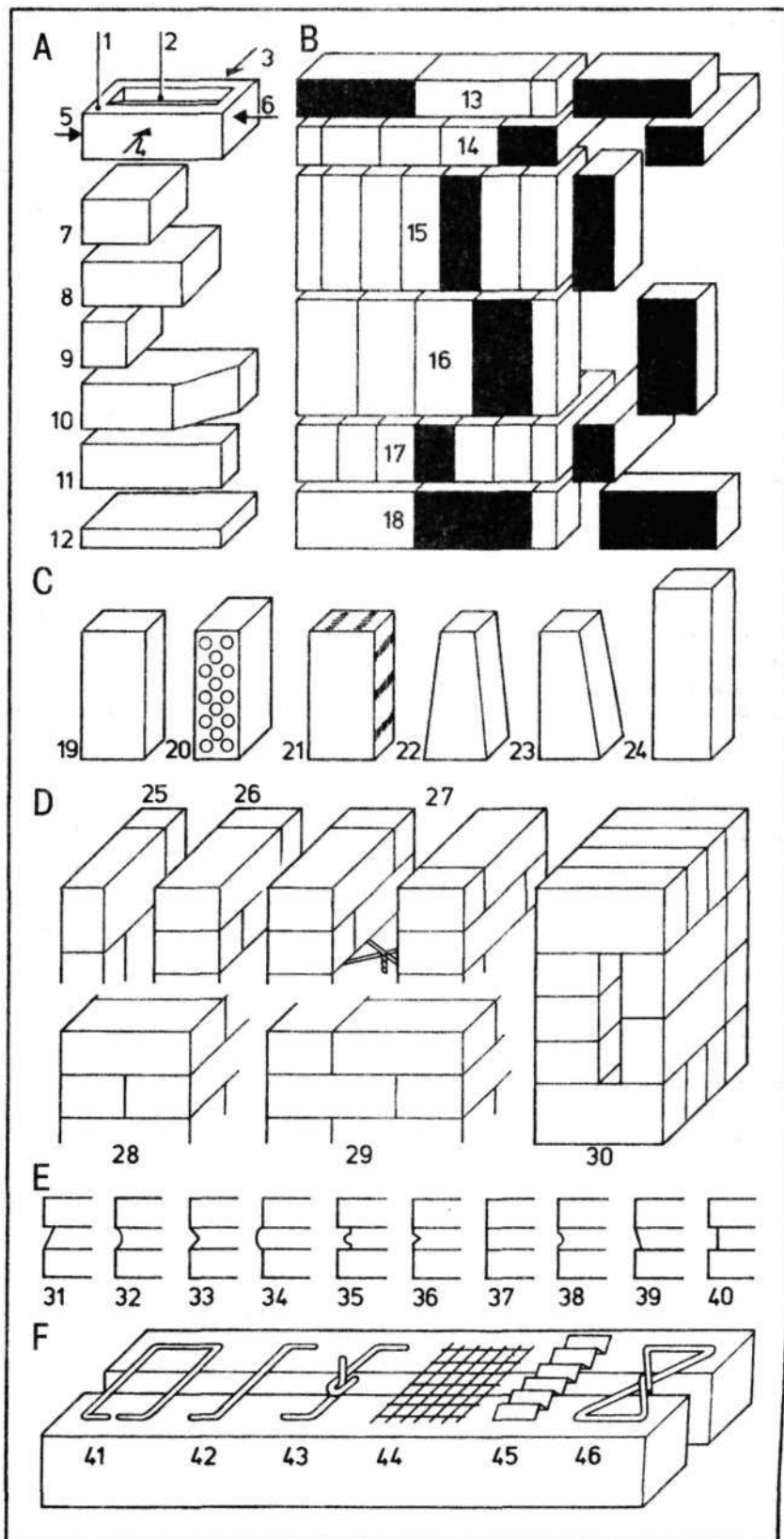

2.03

Конструкции Кирпичная кладка 2

- 1 Однорядная (цепная) перевязка
- 2 1/3 однорядная перевязка
- 3 Многорядная
- 4 Американская (шотландская, английская) изгородь
- 5 Английская перевязка
- 6 Фламандская (голландская) перевязка
- 7 Простая (шестой ряд тычковый)
- 8 Простая (шестой ряд фламандский тычковый)
- 9 Фламандская спиральная
- 10 Фламандская крестовая
- 11 Фламандская диагональная
- 12 Фламандская двойная тычковая
- 13 «Крысоловка»
- 14 Фламандская изгородь
- 15 Английская крестовая (перевязка в виде креста Св. Андрея)
- 16 Елочка
- 17 Диагональная однорядная перевязка
- 18 Плетенка (паркетная перевязка)

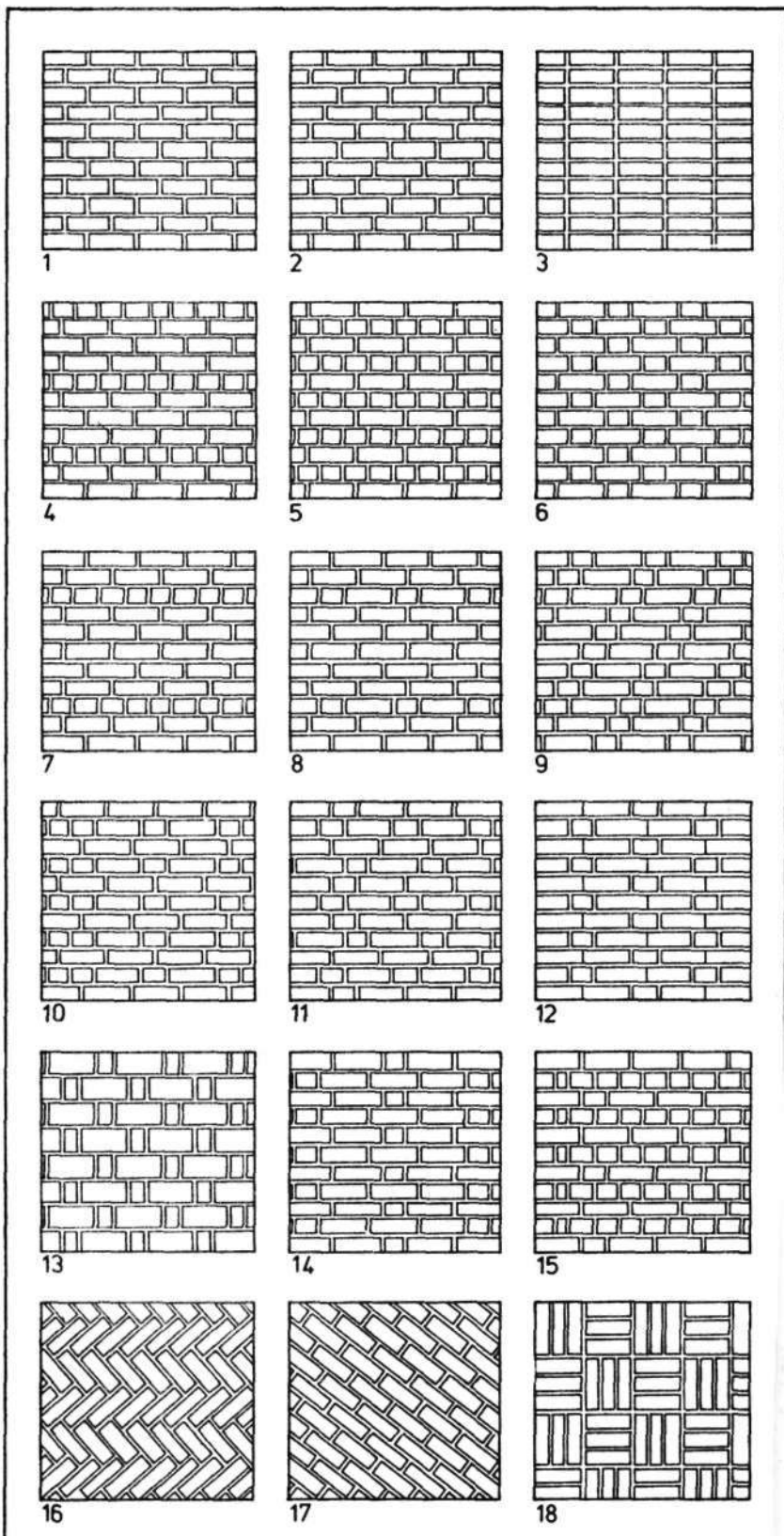

2.04

Конструкции Деревянные стены

А Деревянная стена

- 1 Щитовая
- 2 Панель
- 3 Обшивочная доска с клинообразным сечением
- 4 Гонт
- 5 Деревянный сруб

В Рисунок дерева

- 6 Шахматный
- 7 Бриллиантовый
- 8 Чешуйчатый
- 9 Ромбовидный
- 10 Зубчатый

С Дощатая обшивка

- 11 Сплачивание с перекрытием
- 12 Вертикальная со штапиками
- 13 В паз и гребень
- 14 Внахлест
- 15 В паз и гребень со скосом нижней кромки
- 16 В четверть со скосом кромки
- 17 Ригельная

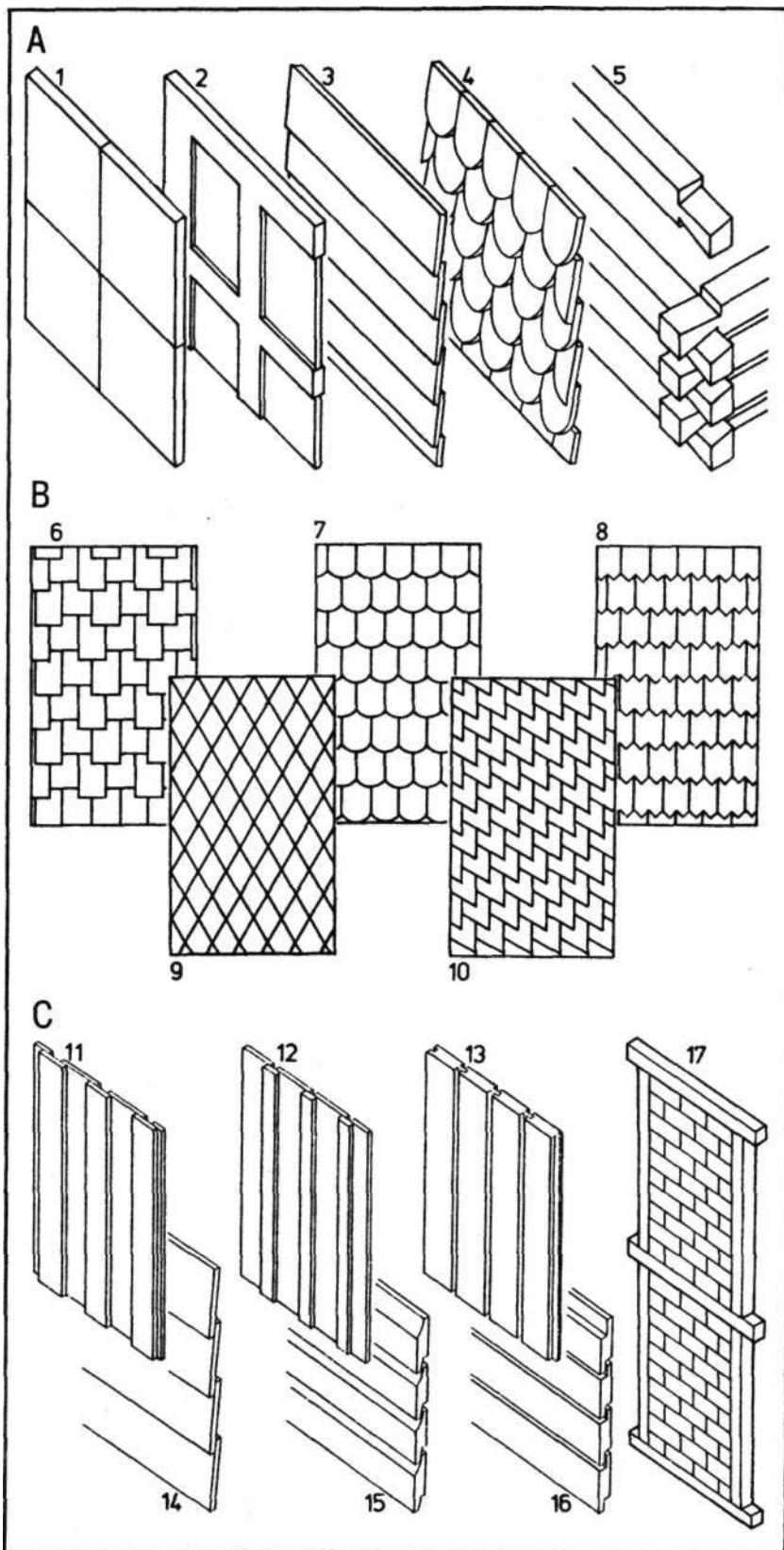

2.05

Конструкции Типы крыши

A Части крыши

- 1 Край крыши у фронтона
- 2 Свес крыши
- 3 Конек
- 4 Фронтон (щипец)
- 5 Вальма
- 6 Разжелобок (ендова)
- 7 Слуховое (мансардное) окно
- 8 Декоративный фронтон
- 9 Световой фонарь

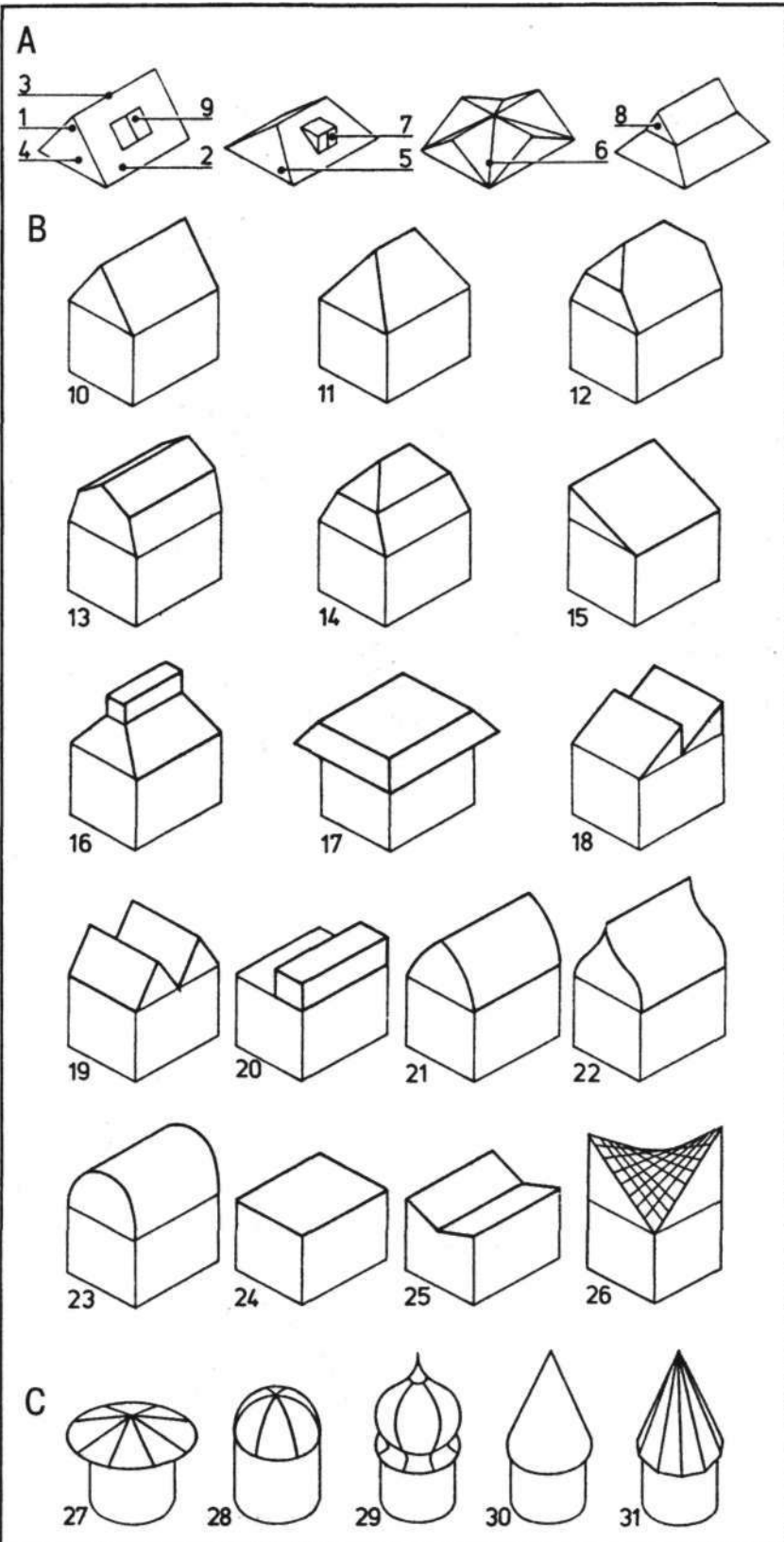

B Типы крыши

- 10 Двускатная (остроконечная)
- 11 Вальмовая
- 12 Полувальмовая
- 13 Гамбрель (США), мансардная с фронтоном (Великобритания)
- 14 Мансардная
- 15 Односкатная
- 16 Со световым фонарем
- 17 Плоская со скатами
- 18 Шедовая
- 19 М-образная с ендовой
- 20 Пентхаус
- 21 Дугообразная
- 22 Стрельчатая (килевидная)
- 23 Цилиндрическая
- 24 Плоская
- 25 Вилообразная
- 26 Гиперболический параболоид

C Типы башенок

- 27 Ротонда
- 28 Купольная
- 29 Империял
- 30 Коническая шатровая
- 31 Пирамидальная (шатровая)

2.06

Конструкции Купола

A Типы куполов

- 1 Купол
- 2 Парусный купол
- 3 Купол на барабане
- 4 Вспарушенный купол
- 5 Восьмигранный купол
- 6 Зонтичный купол

B Опоры

- 7 Подпружные арки
- 8 Консольная кладка
- 9 Паруса

C Элементы

- 10 Фонарь (лантерна)
- 11 Купол
- 12 Барабан
- 13 Парус

D Особые детали

- 14 Окулус (опейон)
- 15 Кессон
- 16 Аттиковый ярус

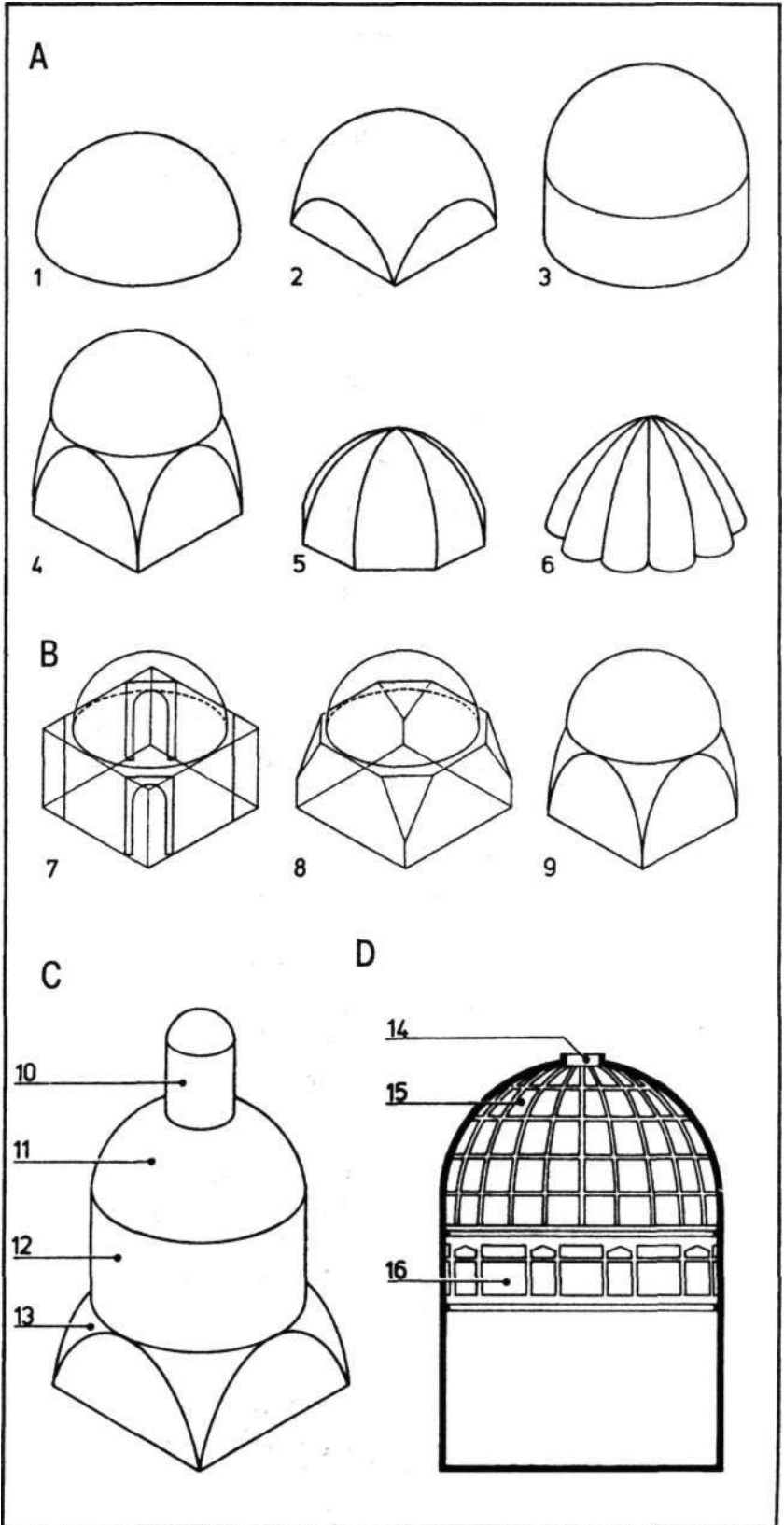

2.07

Конструкции Своды

- 1 Цилиндрический (коробовый)
- 2 Цилиндрический с распалубками
- 3 Крестовый
- 4 Нервюрный (стрельчатый)
- 5 Лиерна
- 6 Ожива
- 7 Поперечная замковая нервюра
- 8 Тьерсерон
- 9 Парус
- 10 Шестидольный (шестилотковый)
- 11 Звездчатый
- 12 Неврюра
- 13 Веерный
- 14 Замковый камень
- 15 Парус

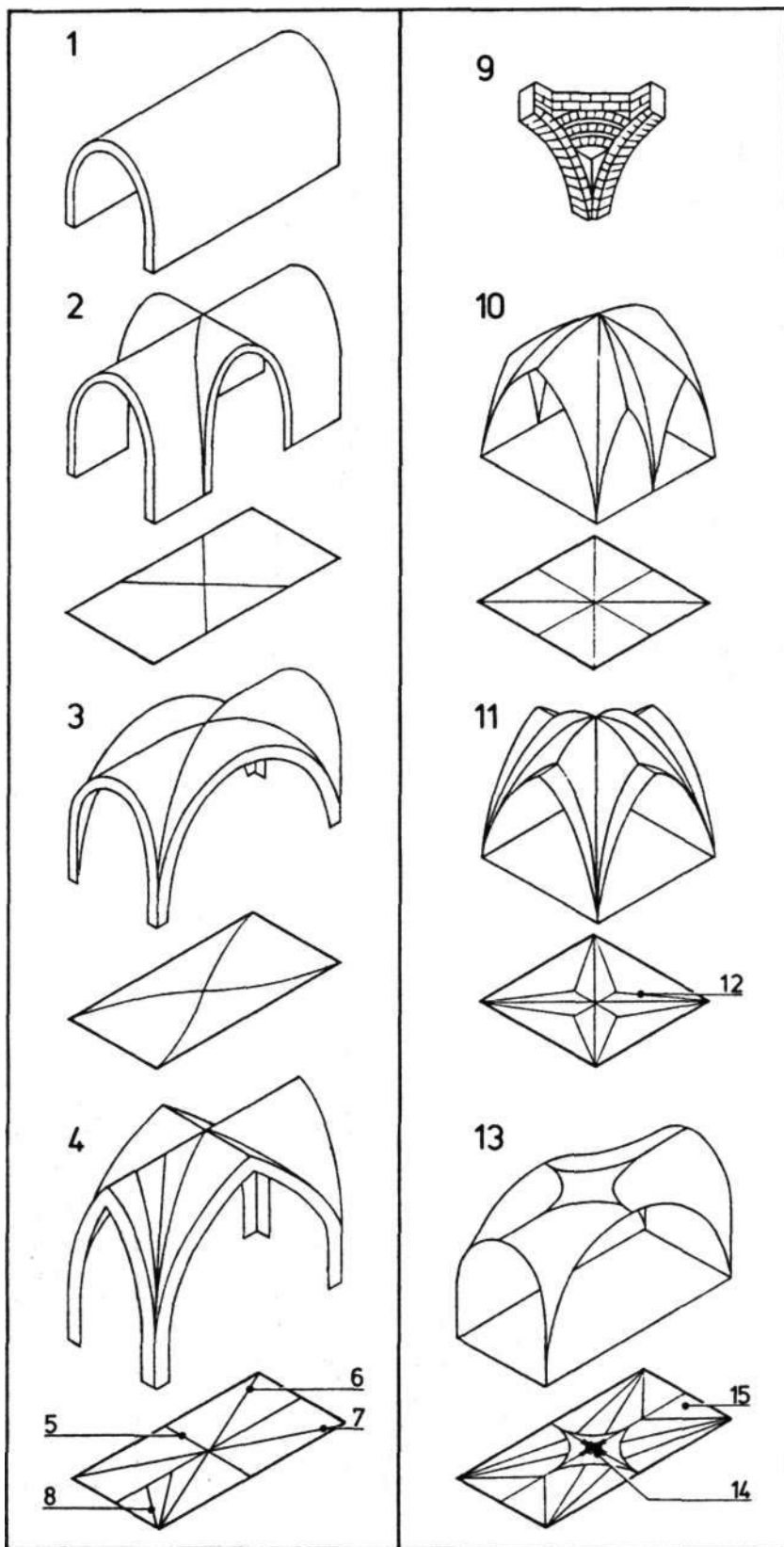

2.08

Конструкции Кровля

А Типы кровли

- 1 Соломенные маты
- 2 Простая черепица
- 3 Пазовая черепица
- 4 Испанская черепица
- 5 Шифер
- 6 Гудронная
- 7 Гофр
- 8 Черепица внахлест
- 9 Рубероид (пергамин)

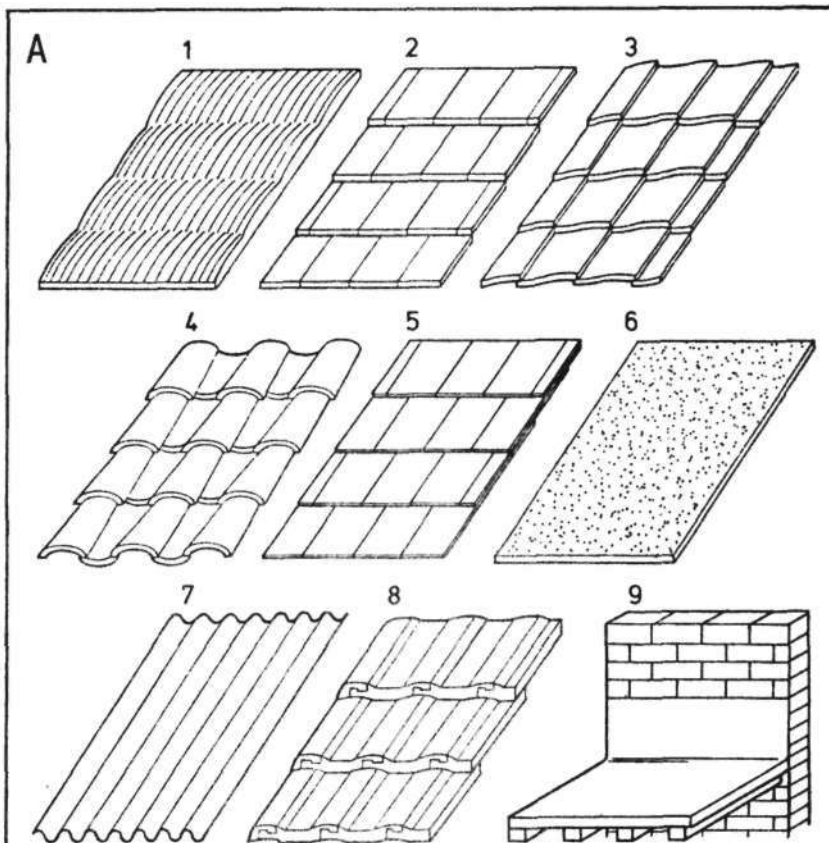

В Элементы крыши

- 10 Карниз
- 11 Тимпан
- 12 Флерон
- 13 Фиал
- 14 Дымоход (общий)
- 15 Дымовая труба
- 16 Зонт над дымовой трубой
- 17 Боковая стенка дымохода
- 18 Ступенчатый фартук
- 19 Коньковая черепица
- 20 Черепичное ребро ската
- 21 Модильоны
- 22 Чешуйчатая черепица
- 23 Водосточный желоб под карнизом
- 24 Кровельный разжелобок
- 25 Водосточная труба
- 26 Фронтон
- 27 Фигурный фронтон
- 28 Голландский фронтон
- 29 Декоративная штукатурка

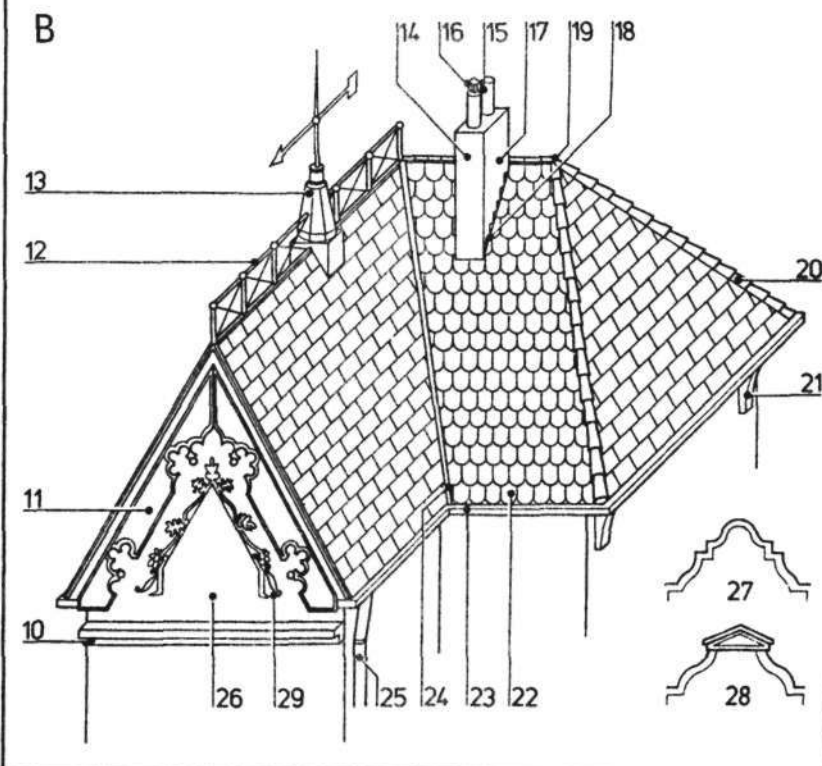

2.09

Конструкции Несущие элементы кровли

A Параболические арки

- 1 Полная
- 2 Базовая
- 3 Приподнятая
- 4 Серединная
- 5 Верхняя

B Стропильные фермы (традиционные)

- 6 Анкерная балка
- 7 Одностоечная ферма
- 8 Двухстоечная ферма
- 9 Подвеска (бабка) висячих стропил
- 10 Консольная балка
- 11 Арочная балка
- 12 Перекрестная балка

C Стропильные фермы (современные)

- 13 Ферма Пратта (с сжатыми стойками и растянутыми раскосами)
- 14 Ферма Уоррена (с решеткой из треугольников)
- 15 Бельгийская (треугольная)
- 16 С перекрестными подкосами
- 17 Ферма под верхний свет

D Основные элементы кровли

- 18 Конек крыши
- 19 Стропило
- 20 Балка
- 21 Стропило
- 22 Мауэрлат
- 23 Стойка
- 24 Нарожник стропил
- 25 Раскос (диагональная связь)
- 26 Консоль
- 27 Ригель
- 28 Подбалочник

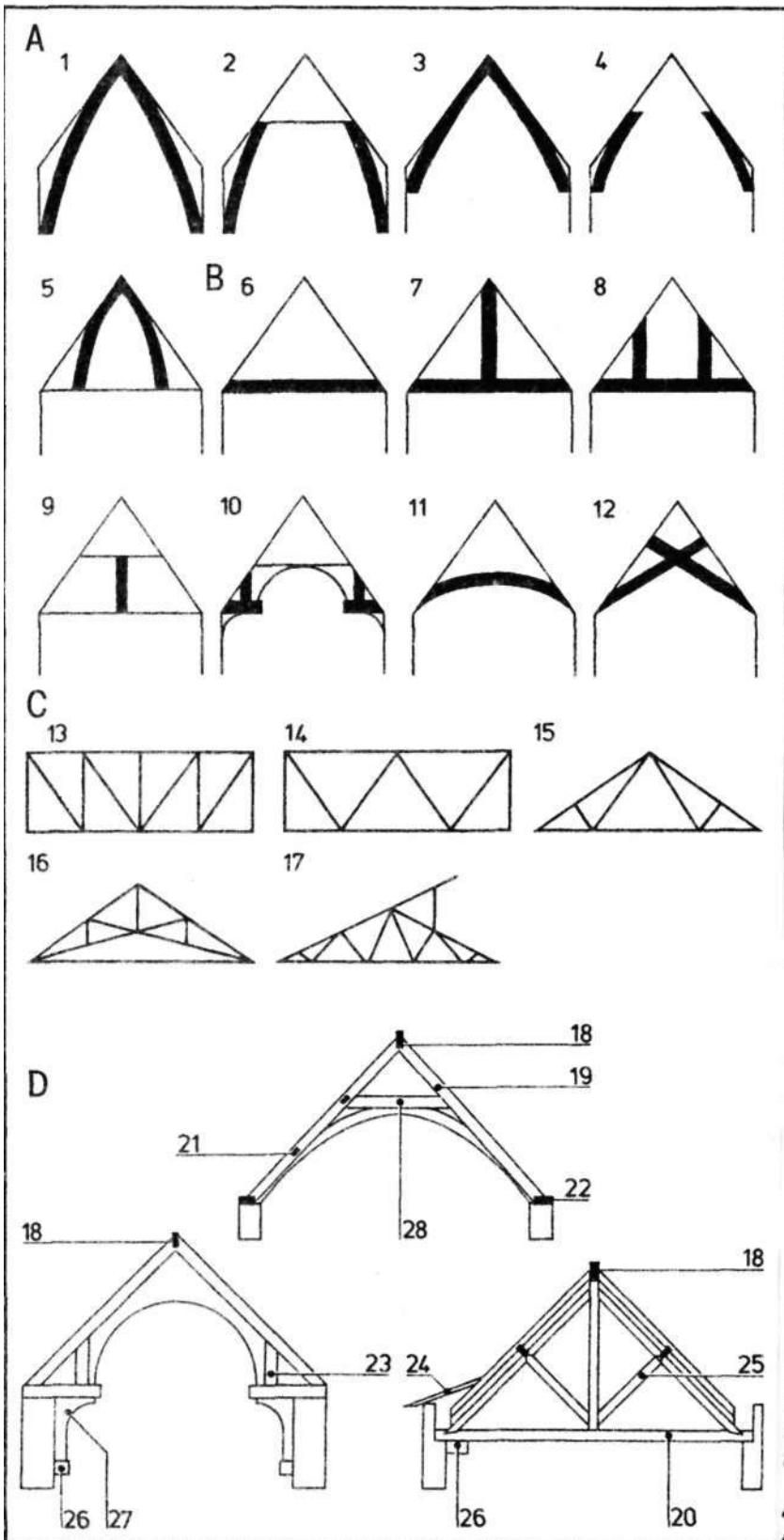

2.10

Конструкции Деревянные конструкции

А Отделка стены

- 1 Карниз
- 2 Профиль
- 3 Панель
- 4 Бортик цоколя
- 5 Панель цоколя
- 6 Плинтус

В Рисунок паркета

- 7 Английский
- 8 Бегунок
- 9 Венгерский
- 10 Бриксон (елочка)
- 11 Наборный ассамбляж
- 12 Мозаичный

С Элементы деревянной каркасной конструкции

- 13 Коньковый брус
- 14 Двойной ригель
- 15 Двойная накatina (стропильная нога)
- 17 Ригельное стропило
- 18 Крайнее стропило
- 19 Опорная стойка фронтона
- 20 Потолочная балка
- 21 Балка
- 22 Стойка
- 23 Поперечина
- 24 Брус половой
- 25 Насадка
- 26 Диагональная связь (раскос)
- 27 Неразрезная стойка
- 28 Деревянный брус
- 29 Цоколь
- 30 Лежень
- 31 Неразрезная поперечная балка
- 32 Обшивка
- 33 Угловой столб
- 34 Диагональный настил пола
- 35 Лаги перемычки
- 36 Нижний костыль
- 37 Подоконник
- 38 Обвязочная балка
- 39 Противопожарная преграда
- 40 Верхний костыль
- 41 Оконная рама

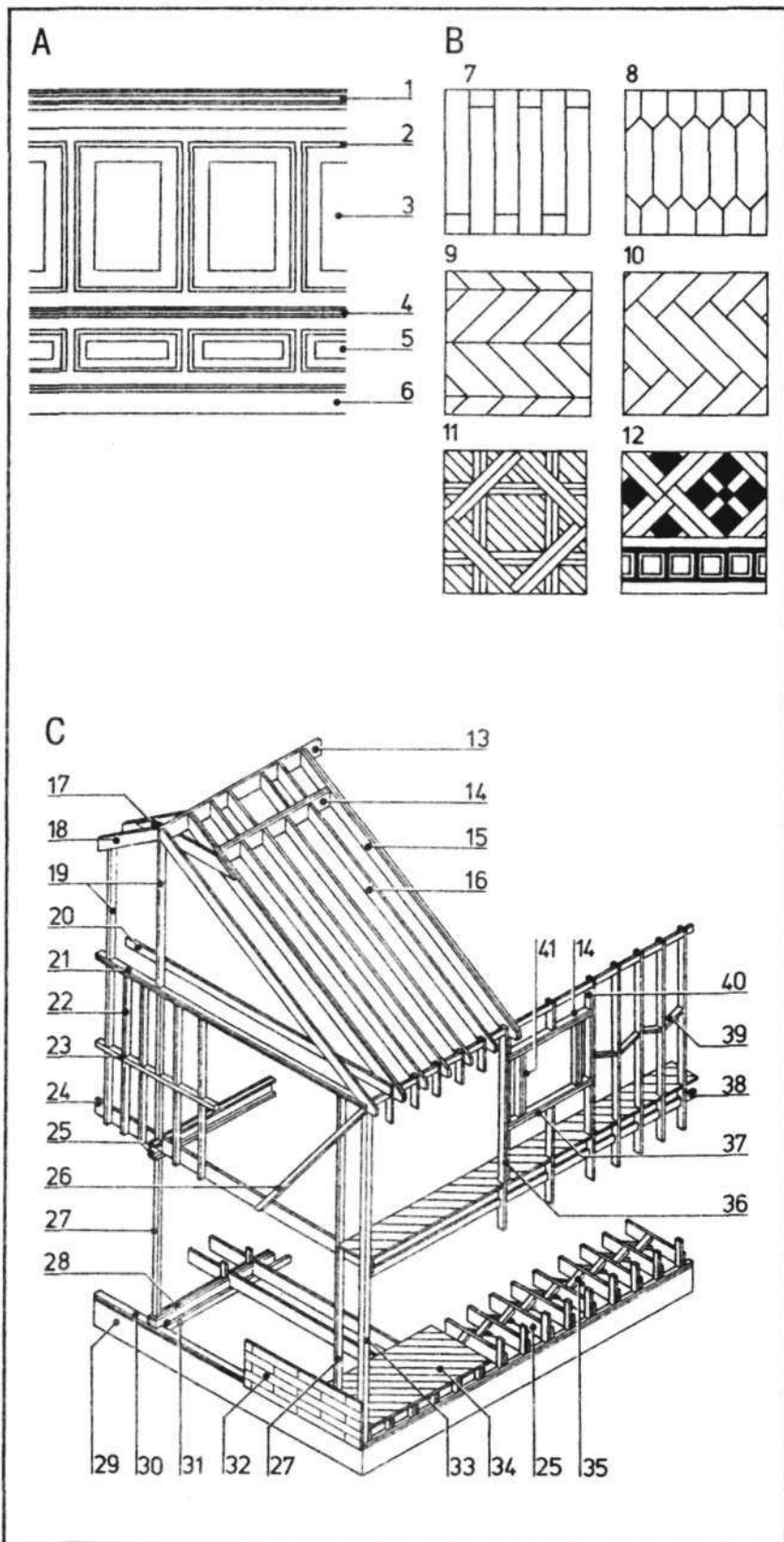

2.11

Конструкции Лестницы

А Элементы лестницы

- 1 Стойка перил в конце лестничного марша
- 2 Балясина
- 3 Поручень перил
- 4 Лестничная площадка
- 5 Бортик
- 6 Тетива (косоур)
- 7 Перехват
- 8 Лестничный марш
- 9 Проступь
- 10 Подступенок
- 11 Оковка
- 12 Нижняя ступень

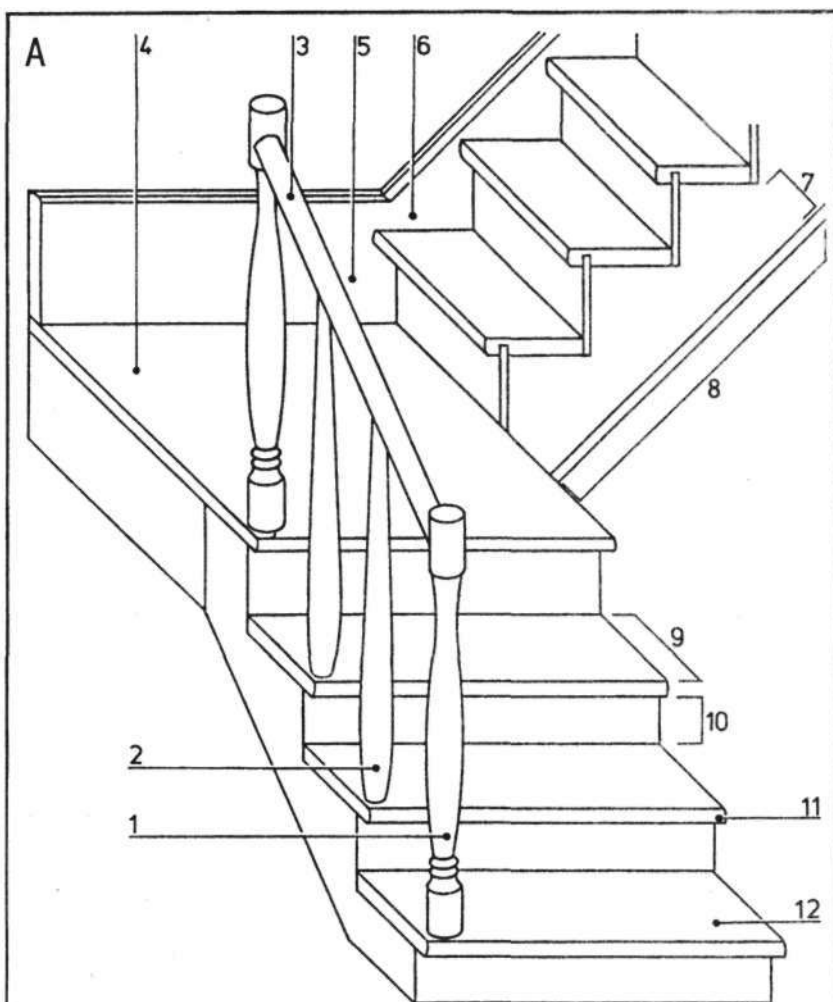

В Типы лестниц

- 13 Спиральная (полукруглая)
- 14 Червертьоборотная
- 15 Четвертьоборотная витая
- 16 Винтовая
- 17 Прямой лестничный марш
- 18 Двухмаршевая
- 19 Геометрическая
- 20 Двойная возвратная

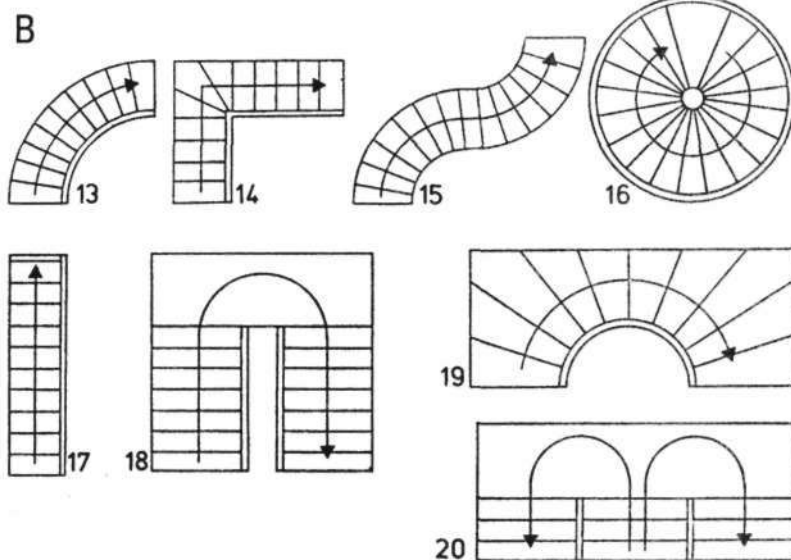

2.12

Конструкции Элементы арки

A Геометрия

- 1 Стрела подъема (провес)
- 2 Линия пят
- 3 Пролет
- 4 Центр
- 5 Аксис
- 6 Шельга
- 7 Полудужье
- 8 Завершающее украшение

8 Детали

- 9 Замковый камень
- 10 Клиноватый (сводчатый) камень
- 11 Импост
- 12 Опорная стена
- 13 Экстрада
- 14 Софит (интрадос)
- 15 Толщина

C Сегментная (лучковая) арка

- 16 Заплечник
- 17 Пята (пятовый камень)
- 18 Выпуклость арки

D Сводчатая арка

- 19 Замковый камень
- 20 Сводчатый камень
- 21 Гирька
- 22 Тимпан

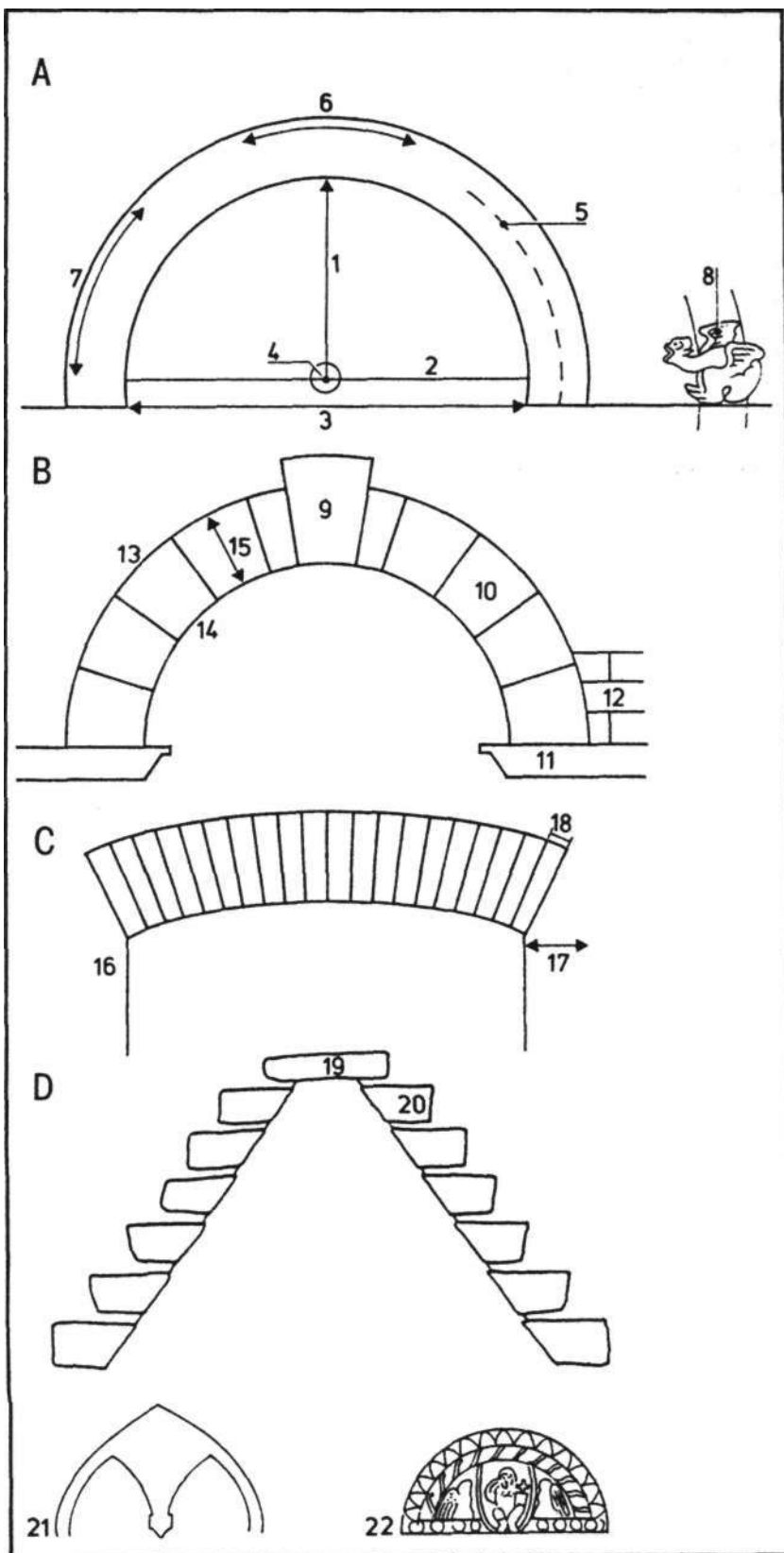

2.13

Конструкции Типы арок

А Круглые арки

- 1 Полуциркулярная (полуциркулярная)
- 2 Полуциркулярная возвышенная
- 3 Сегментная (лучковая)
- 4 Круглая подковообразная
- 5 Подковообразная
- 6 Трехцентровая
- 7 Трехцентровая пониженная
- 8 Эллиптическая
- 9 Параболическая
- 10 Круглая в виде трилистника
- 11 Круглая, украшенная трилистником
- 12 Псевдотрехцентровая
- 13 Арка с заплечиками
- 14 Венецианская
- 15 Флорентийская
- 16 Возвышенная

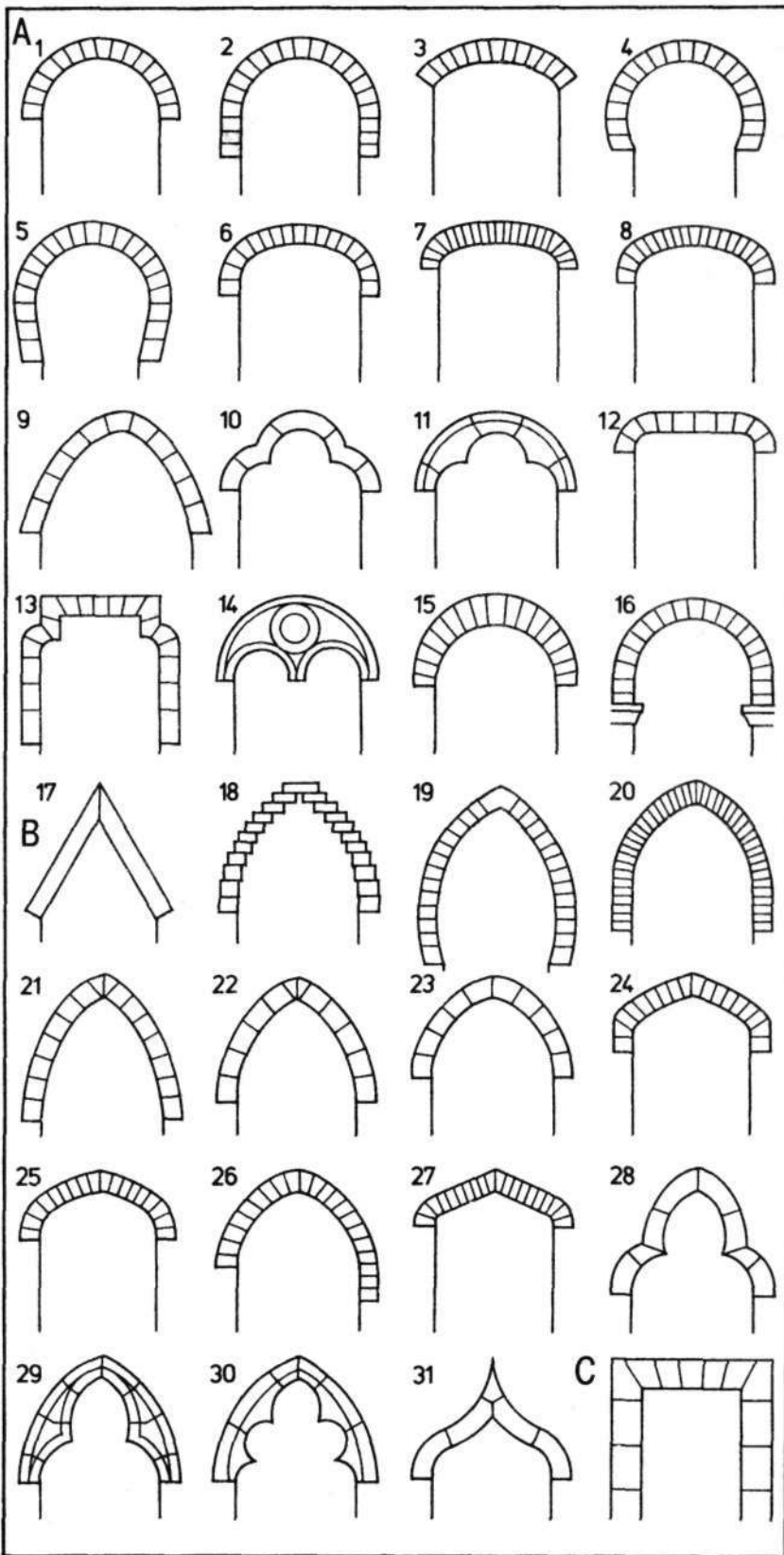

В Стрельчатые арки

- 17 Треугольная
- 18 Ступенчатая
- 19 Стрельчатая подковообразная
- 20 Стрельчатая сарацинская
- 21 Ланцет ообразная
- 22 Равносторонняя
- 23 Стрельчатая сжатая
- 24 Стрельчатая сегментная
- 25 Четырехцентровая («тюдор»)
- 26 Ползучая
- 27 Псевдочетырехцентровая
- 28 Стрельчатая в виде трилистника
- 29 Стрельчатая, украшенная трилистником
- 30 Пятилистная
- 31 Килевидная

С Плоская арка

2.14

Конструкции Элементы окна

A Выступающие окна

- 1 Коробчатое
- 2 Эркерное
- 3 Полукруглое
эркерное
- 4 Бочарное

B Окна на крыше

- 5 Слуховое окно
- 6 Слуховое окно
типа «летучая
мышь»
- 7 Вальмовое
слуховое окно
- 8 Башенное
слуховое окно
- 9 Эркерное верхнее
окно

C Детали окна

- 10 Козырек
- 11 Подоконник
- 12 Верхняя
перемычка
- 13 Косяк
- 14 Навесная
вертикальная
обвязка
- 15 Оконное стекло
- 16 Горбылек
- 17 Водоотливная
доска
- 18 Средник
- 19 Оконная рама
(переплет)
- 20 Ставни типа
жалюзи
- 21 Фрамуга

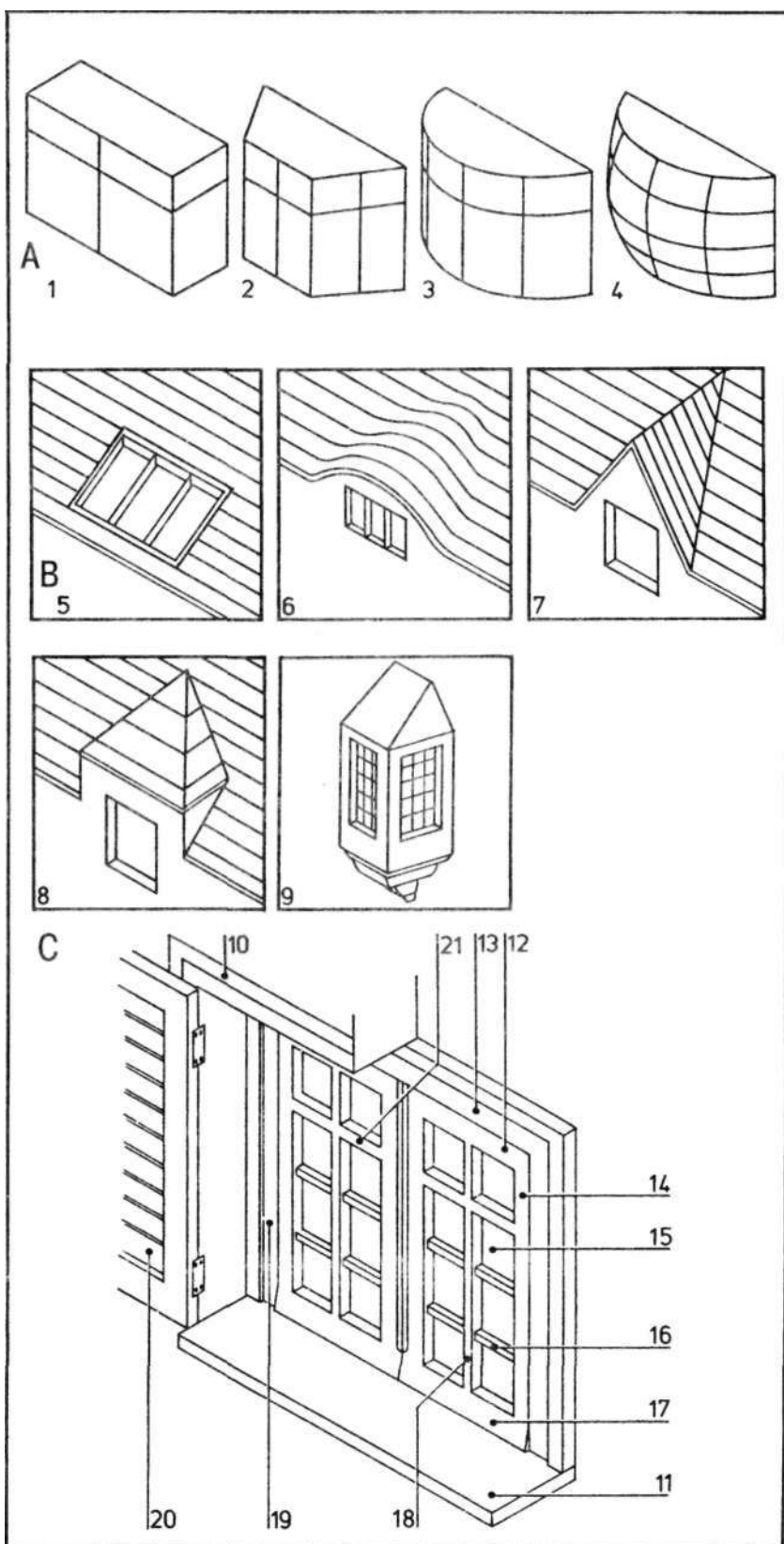

2.15

Конструкции Типы окон

- 1 Глухое
- 2 Трехстворчатое
- 3 Подъемное
- 4 Раздвижное
- 5 Створчатое
- 6 Французское
- 7 Поворотное (горизонтальное)
- 8 Поворотное (вертикальное)
- 9 Окно-аккордеон
- 10 Складное
- 11 Окно с нижней подвесной фрамугой
- 12 Жалюзийное
- 13 Комбинированное
- 14 Выступающее
- 15 Оцинцованное
- 16 Верхнеподвесное
- 17 Зарешеченное

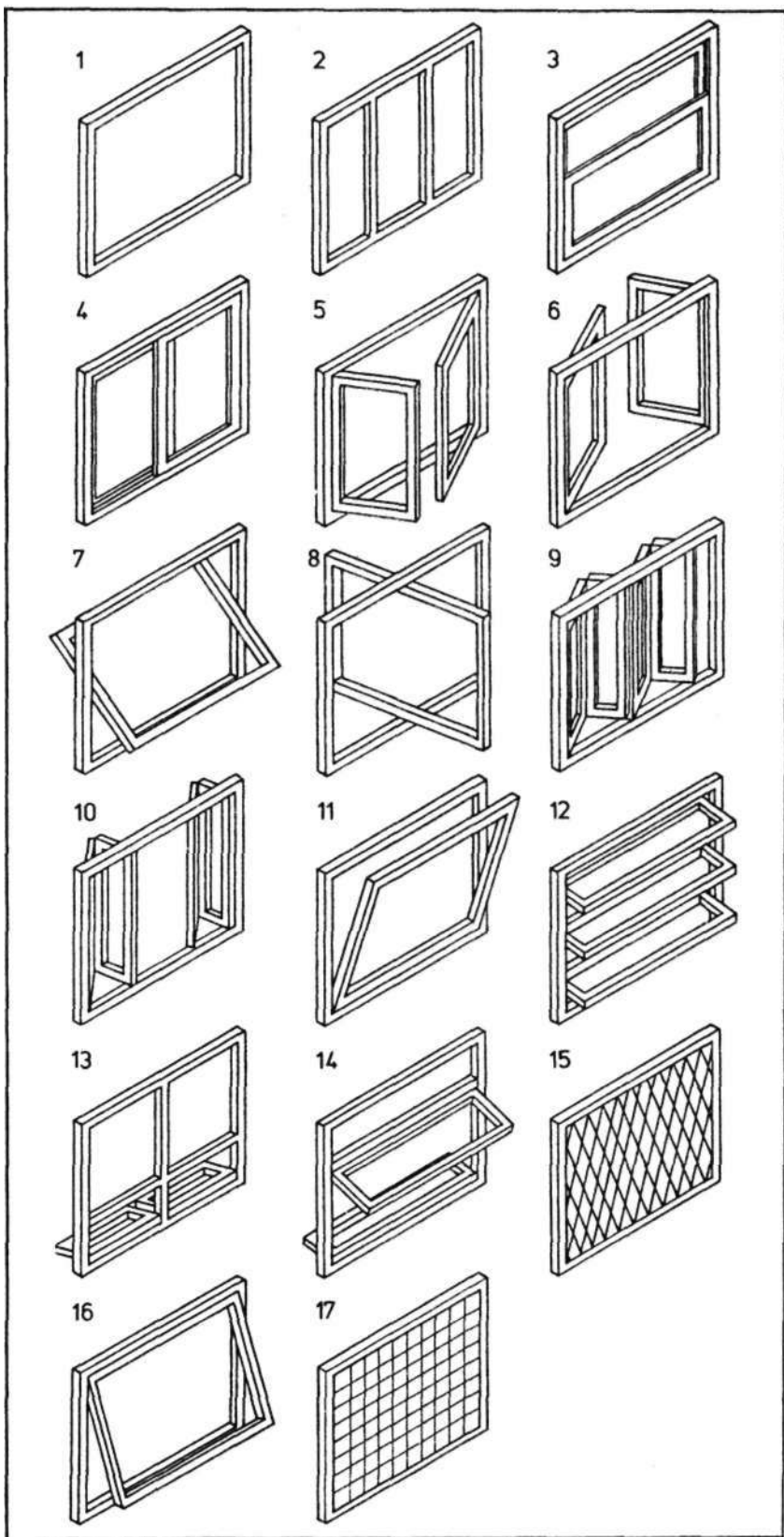

2.16

Конструкции Элементы двери

А Дверные приборы

- 1 БОЛТ запорный
- 2 Замок с цепочкой
- 3 Замочная скважина
- 4 Щечолда
- 5 Поворотная ручка
- 6 Дверная ручка
- 7 Петля
- 8 Глазок
- 9 Дверная дощечка

В Детали двери

- 10 Архитрав
- 11 Верхняя обвязка дверного полотна
- 12 Запорная вертикальная обвязка
- 13 Навесная вертикальная обвязка
- 14 Верхняя филенка
- 15 Средник
- 16 Горизонтальная обвязка
- 17 Средняя филенка
- 18 Нижняя филенка
- 19 Нижняя обвязка

С Детали двери

- 20 Карниз
- 20а Притолока
- 21 Верхняя перекладина дверной рамы
- 22 Косяк
- 23 Петля
- 24 Водоотливная доска
- 25 Порог

Д Портал

- 26 Пилоны входа
- 27 Изогнутые консоли
- 28 Парадная лестница
- 29 Деревянная балюстрада
- 30 Цокольный уступ
- 31 Веерное окно
- 32 Козырек

Е Навеска дверей (33-36)

Ф Профили притворных стыков (37-39)

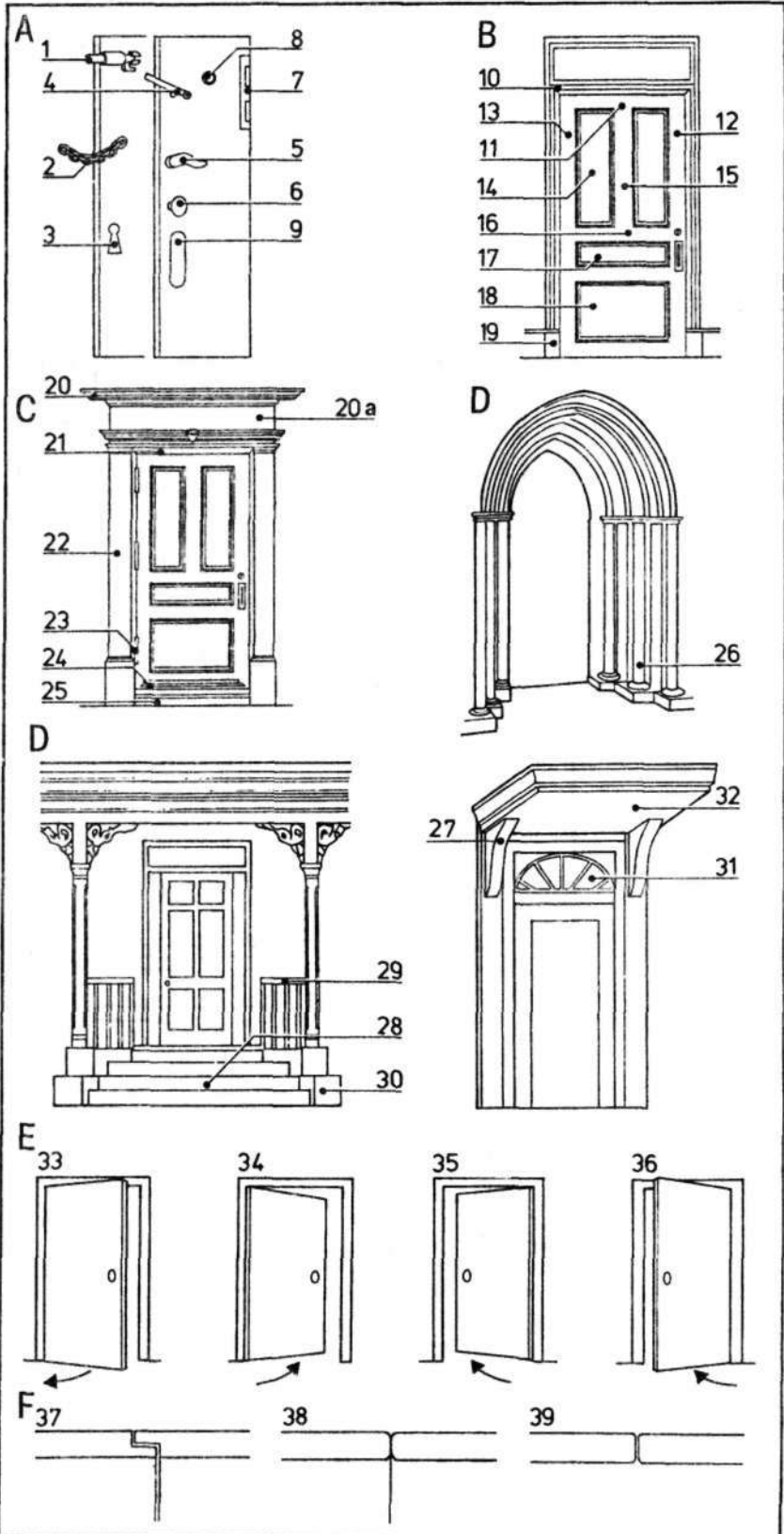

2.17

Конструкции Типы дверей

- 1 Гладкая
- 2 Филенчатая
- 3 Стеклопанельная
- 4 Плотничная
- 5 Голландская
- 6 Дверь-ширма
- 7 Жалюзийная
- 8 Французская
- 9 Подвесная
- 10 Вращающаяся
- 11 Одностворчатая
- 12 Двухстворчатая
- 13 Скользящая («купе»)
- 14 Раздвижная
- 15 Дверь-гармошка
- 16 Складная
- 17 Подъемная
- 18 Турникет

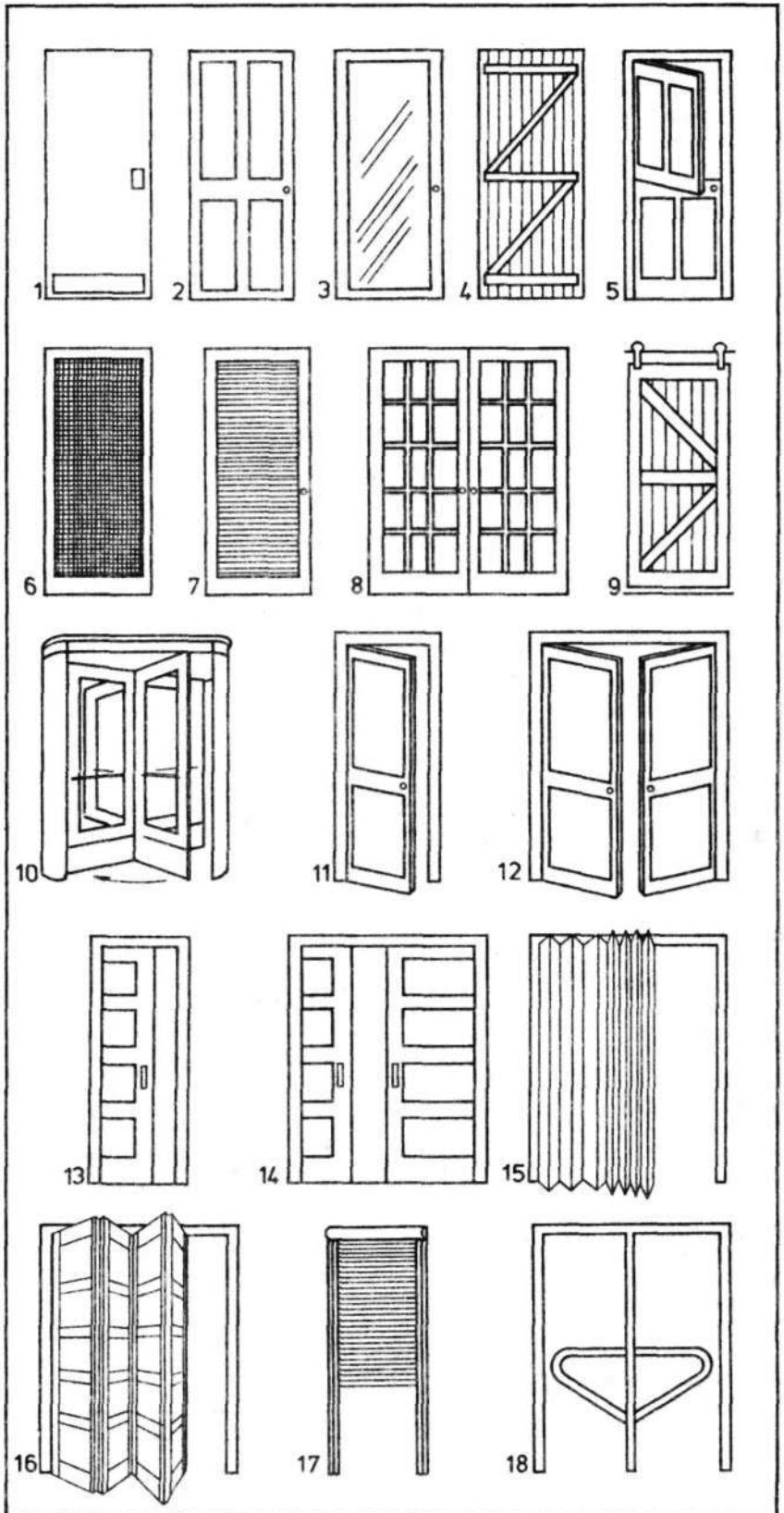

3.01

Декор Архитектурные обломы 1

- 1 Листель прямой
- 2 Листель обратный
- 3 Астрагал (багет)
- 4 Торус
- 5 Выкружка обратная
- 6 Скоция
- 7 Полочка с выкружкой
- 8 Четвертной валик
- 9 Валик
- 10 Гусек (обратный)
- 11 Каблук
- 12 Клювик
- 13 Ноготок
- 14 Фасция
- 15 Фаска
- 16 Галтель
- 17 Скос
- 18 Полувалик с выступом

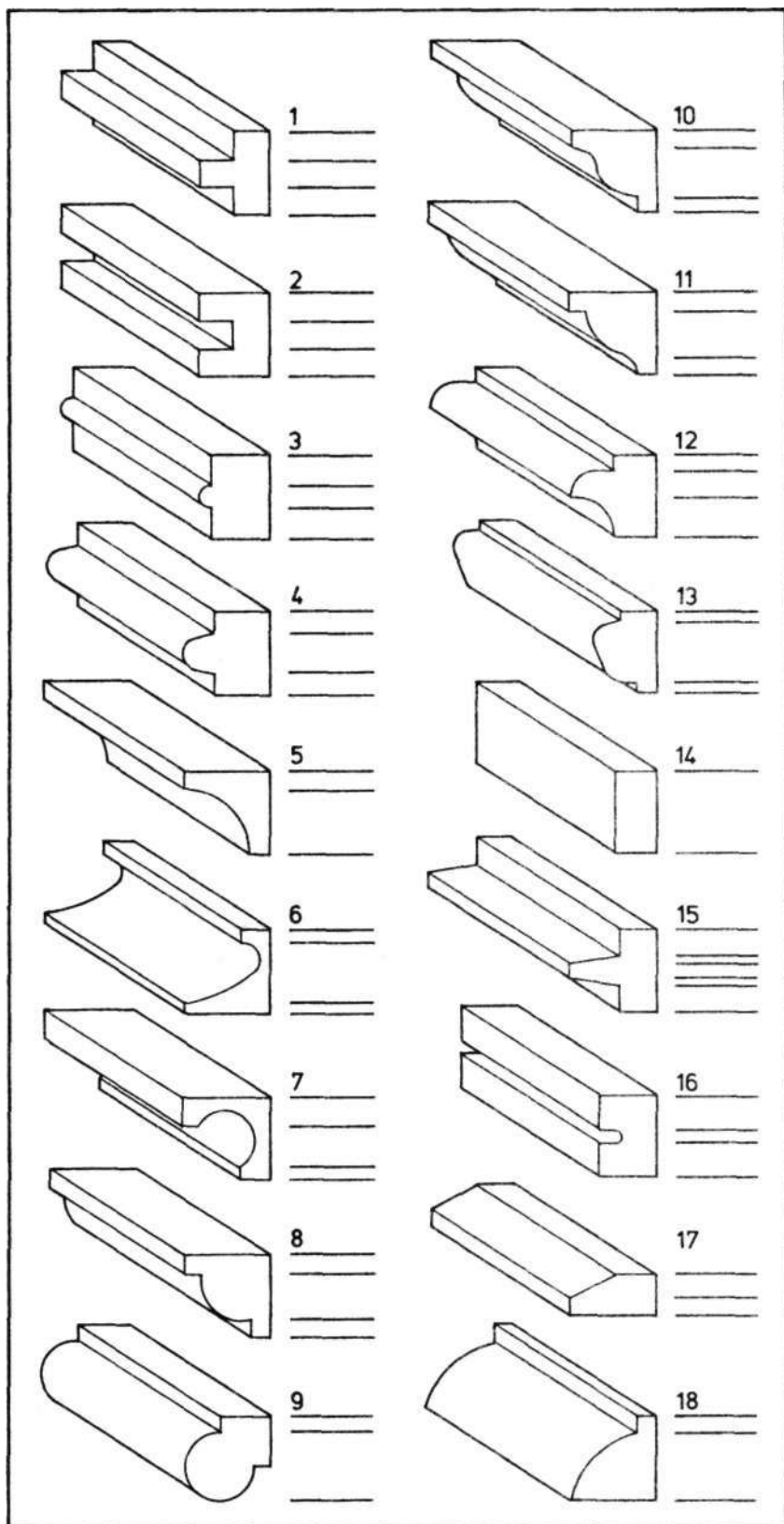

3.02

Декор Архитектурные обломы 2

- 1 Полувалик с полочкой
- 2 Шнуровой валик
- 3 Каннелированный валик
- 4 Соломенный валик
- 5 Соломка с перевязкой
- 6 Обратная капелька
- 7 Дентикула (зубчик, сухарик)
- 8 Утопленная капелька
- 9 Завиток
- 10 Киль
- 11 Шляпка гвоздя
- 12 Каблучок
- 13 Гусек
- 14 Корона
- 15 Биллет
- 16 Бусы с катушкой
- 17 Бусы
- 18 Небула

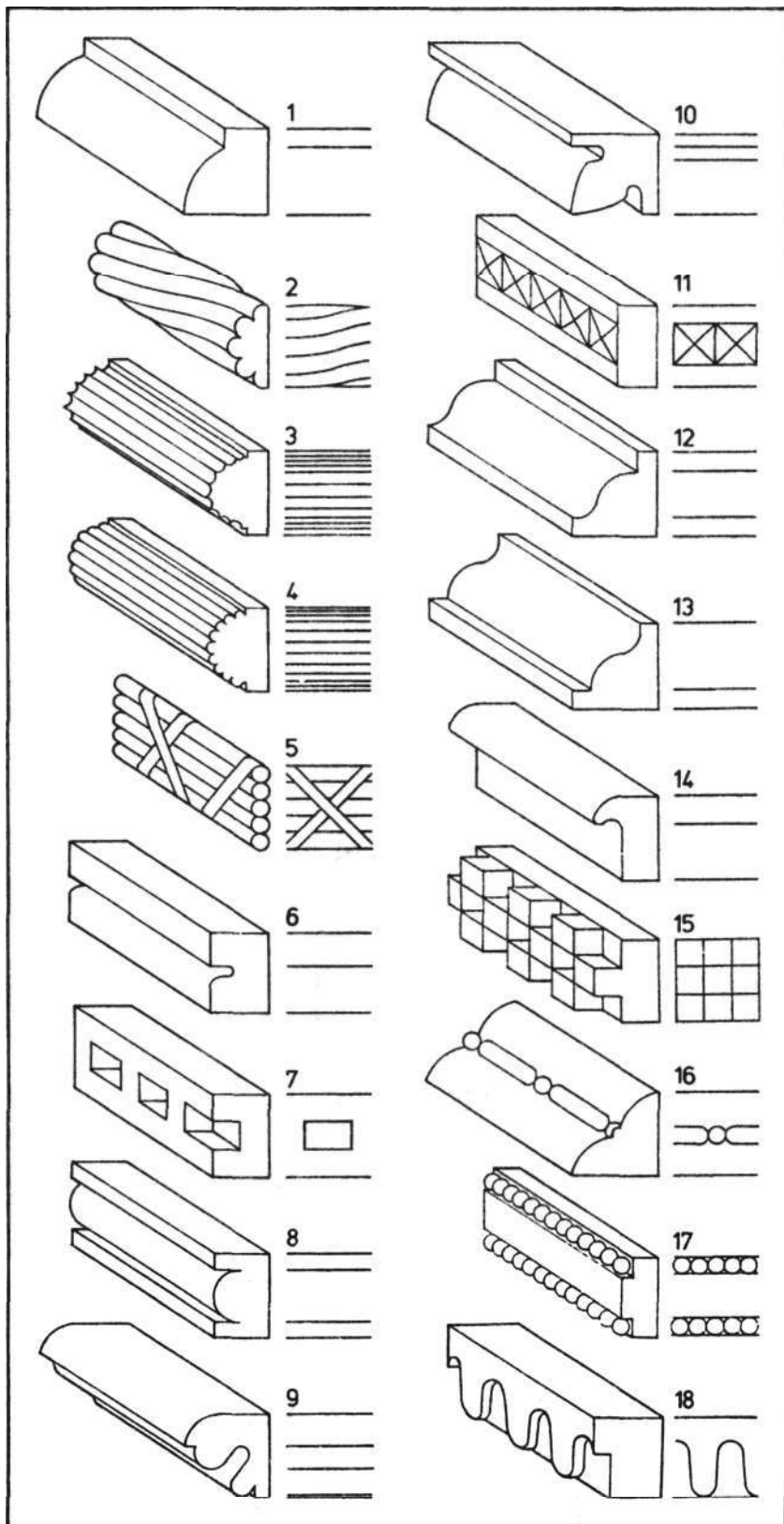

3.03

Декор Орнаментальные мотивы 1

- 1 Соломка
- 2 Бороздка
- 3 Фалды
- 4 Прямоугольный меандр
- 5 Меандр
- 6 Меандр
- 7 Спиральный завиток
- 8 Дентикула (зубчик, сухарик)
- 9 Квадратный билет
- 10 Круглый билет
- 11 Шеврон
- 12 Шеврон
- 13 Зигзаг
- 14 Подвески
- 15 Волнообразный
- 16 Волнообразный
- 17 Двойной конус
- 18 Бусы
- 19 Катушка
- 20 Бусы с катушкой
- 21 Чечевичка
- 22 Виноградина
- 23 Гулы
- 24 Овы
- 25 Ионики
- 26 Шляпка гвоздя
- 27 «Собаачьи зубы»
- 28 Цветочная чашечка

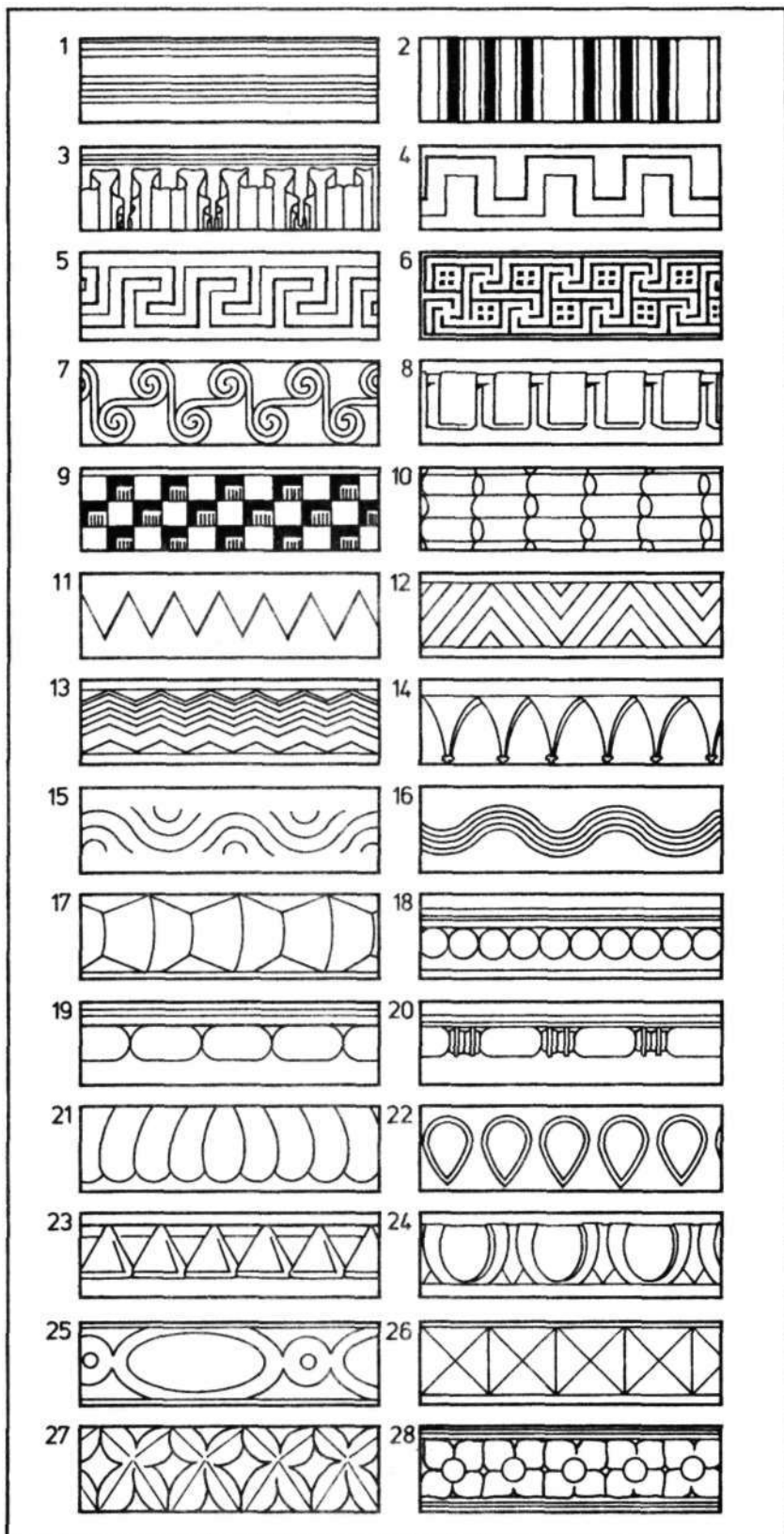

3.04

Декор Орнаментальные мотивы 2

- 1 Елочка
- 2 Ромб
- 3 Цепочка
- 4 Бутон
- 5 Розетка
- 6 Птичья голова
- 7 Шнур
- 8 Лавровая гирлянда
- 9 Спиральный шнур с перышком
- 10 Завиток Витрувия
- 11 Гильош
- 12 Гильош
- 13 Гильош
- 14 Завиток (лиственный)
- 15 Завиток(лист и роза)
- 16 Виньетка
- 17 Папирус
- 18 Гирлянда
- 19 Кувшинка с язычком
- 20 Кувшинка со стрелой
- 21 Люнет
- 22 Лотос
- 23 Лотос с папирусом
- 24 Антемион
- 25 Акант
- 26 Антемион с пальметтой
- 27 Антемион с пальметтой
- 28 Волюта

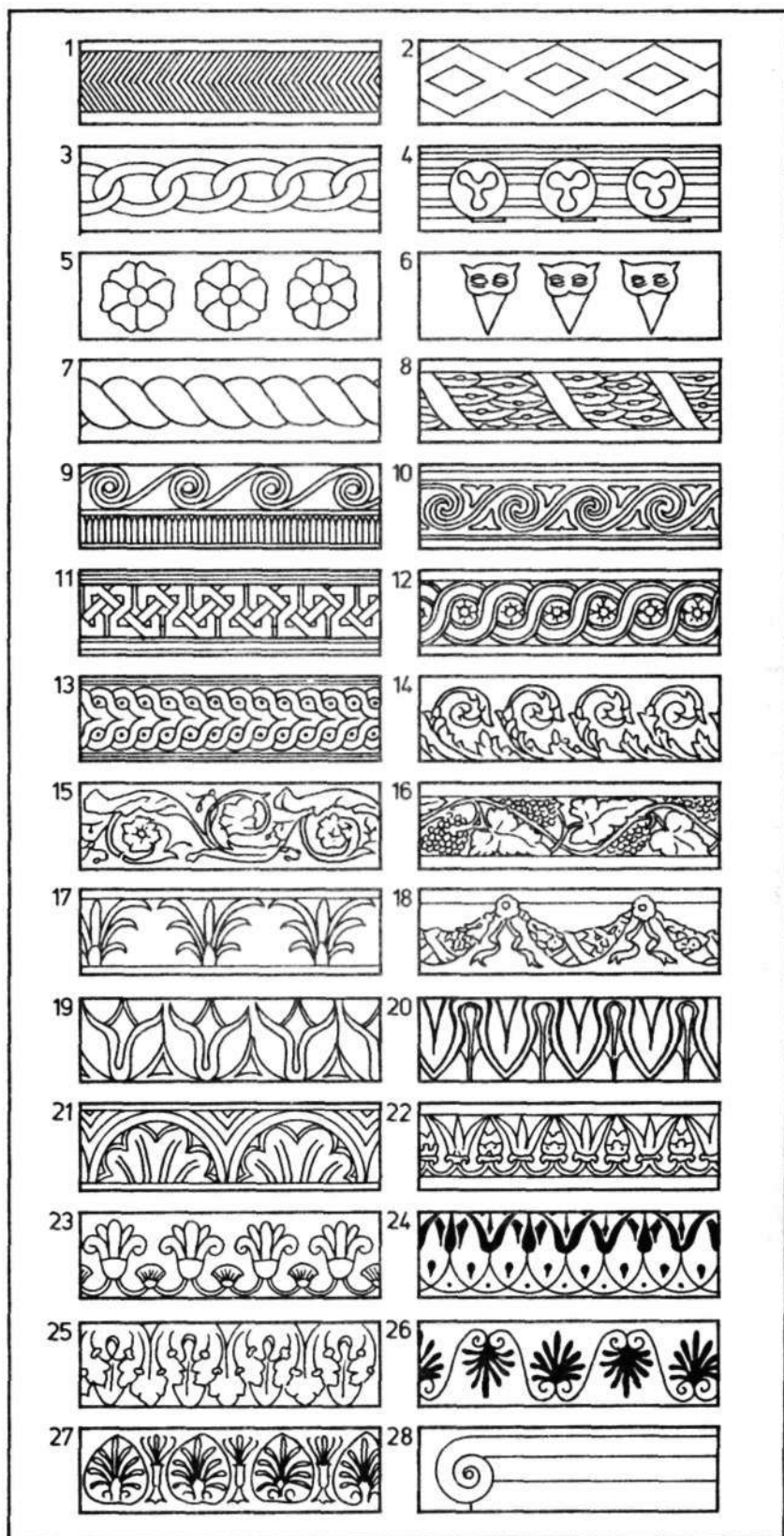

3.05

Декор Эмблемы 1

- 1 Лев восстающий
- 2 Лее стоящий
- 3 Лев восстающий
- 4 Лев шествующий
- 5 Лев стоящий
- 6 Лев шествующий
- 7 Лев лежащий
- 8 Лев сидящий
- 9 Лев спящий
- 10 Лев нападающий
- 11 Лев убегающий
- 12 Лев
с раздвоенным
хвостом
- 13 Полулев
- 14 Львиная голова
в профиль
- 15 Львиная голова
(морда)
- 16 Львиная лапа
- 17 Олень
впередсмотрящий
- 18 Олень
шествующий
- 19 Олень бегущий
- 20 Оленья голова
- 21 Голова леопарда
- 22 Вепрь
восстающий
- 23 Голова вепря
- 24 Конь восстающий
- 25 Медвежья голова
- 26 Пес восстающий
- 27 Ласточка
- 28 Пеликан
- 29 Орел
с распростертыми
крыльями
- 30 Двуглавый орел
- 31 Распростертые
крылья
- 32 Грифон
- 33 Химера
- 34 Дракон
- 35 Змея в сголт
- 36 Змея,
пожирающая
человека
- 37 Василиск
- 38 Рыба
выпрыгивающая
- 39 Дельфин
- 40 Два дельфина
- 41 Гребешок
- 42 Сноп
- 43 Сосна с корнями
- 44 Дуб на холме
- 45 Сирена
- 46 Русалка
- 47 Трипод
- 48 Ладонь
- 49 Патера
- 50 Букраний



3.06

Декор Эмблемы 2

- 1 Греческий крест
- 2 Латинский крест
- 3 Тау (Антониев крест)
- 4 Квадратный крест
- 5 Патриарший крест
- 6 Остроконечный крест
- 7 Разветвленный крест
- 8 Крест Св. Андрея
- 9 Двойной крест
- 10 Вильчатый крест
- 11 Папский крест
- 12 Перекрещенный крест
- 13 Лапчатый крест
- 14 Якорный крест
- 15 Лилейный крест
- 16 Шаровидный крест
- 17 Укороченный лапчатый крест
- 18 Мальтийский крест
- 19 Крюковидный крест
- 20 Трилистный крест
- 21 Свастика
- 22 Тюльпанный крест
- 23 Укороченный костыльный крест
- 24 Сквозной крест
- 25 Иерусалимский крест
- 26 Полумесяц
- 27 Прибывающий полумесяц
- 28 Убывающий полумесяц
- 29 Пятиконечная звезда
- 30 Шестиконечная звезда
- 31 Сквозная звезда
- 32 Этуаль
- 33 Трифолий
- 34 Квадрафолий
- 35 Пятилистник
- 36 Солнце
- 37 Лилия
- 38 Колесо
- 39 Св. Екатерины
- 40 Четырехконечная звезда
- 41, 42, 43, 44 Орнаментальный узел
- 42 Стаффордский узел
- 45 Акант

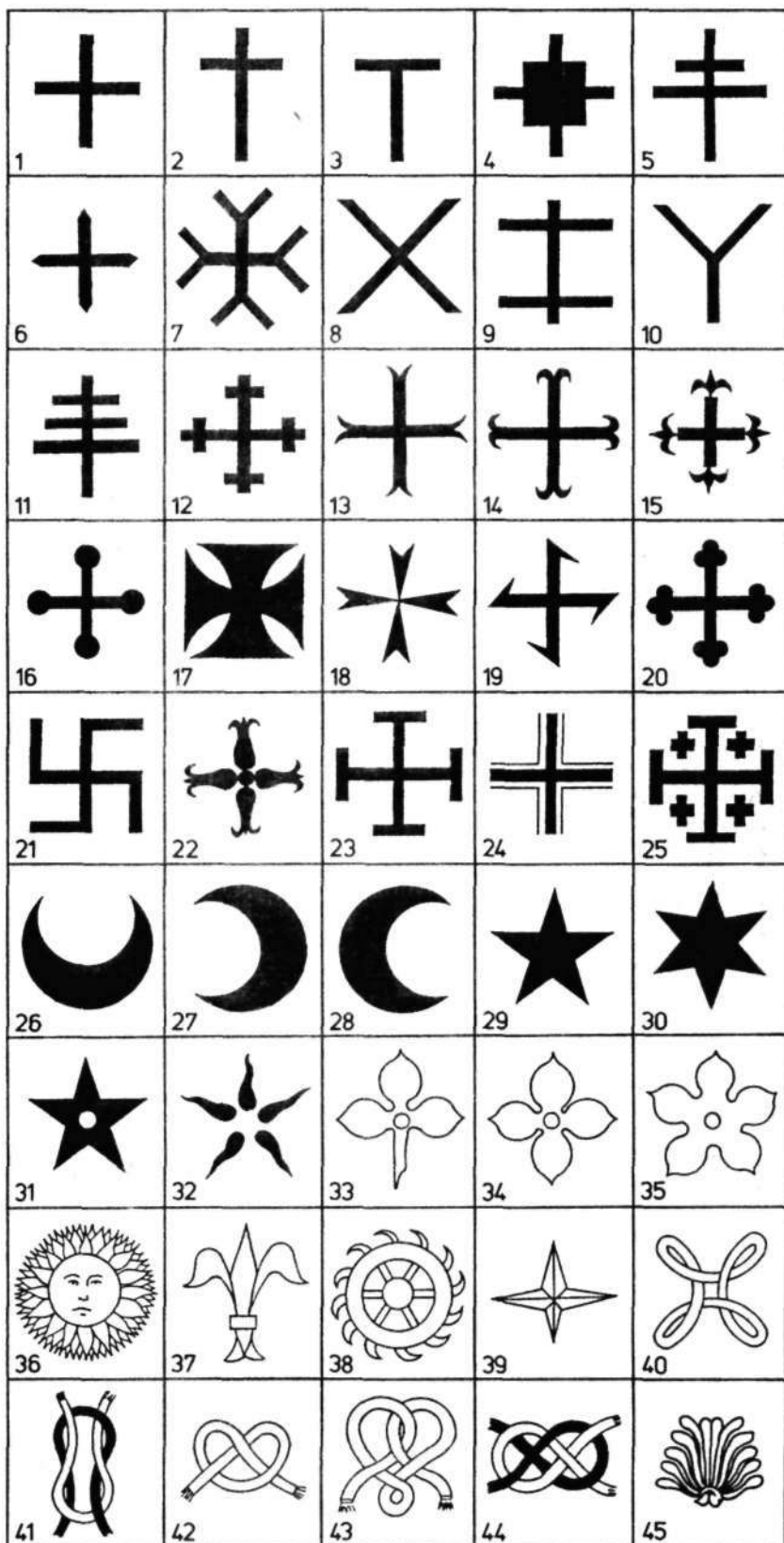

3.07

Декор Геральдическая эмблематика 1

А Части щита

- 1 Поле
- 2 Глава (вершина)
- 3 Правая сторона
- 4 Левая сторона
- 5 Оконечность
- 6 Правая часть главы
- 7 Средняя часть главы
- 8 Левая часть главы
- 9 Правая часть пояса
- 10 Центр щита
- 11 Левая часть пояса;
- 12 Правая оконечность
- 13 Левая оконечность
- 14 Средняя оконечность
- 15 Место щитка
- 16 Сердце щитка
- 17 Нижняя часть щитка

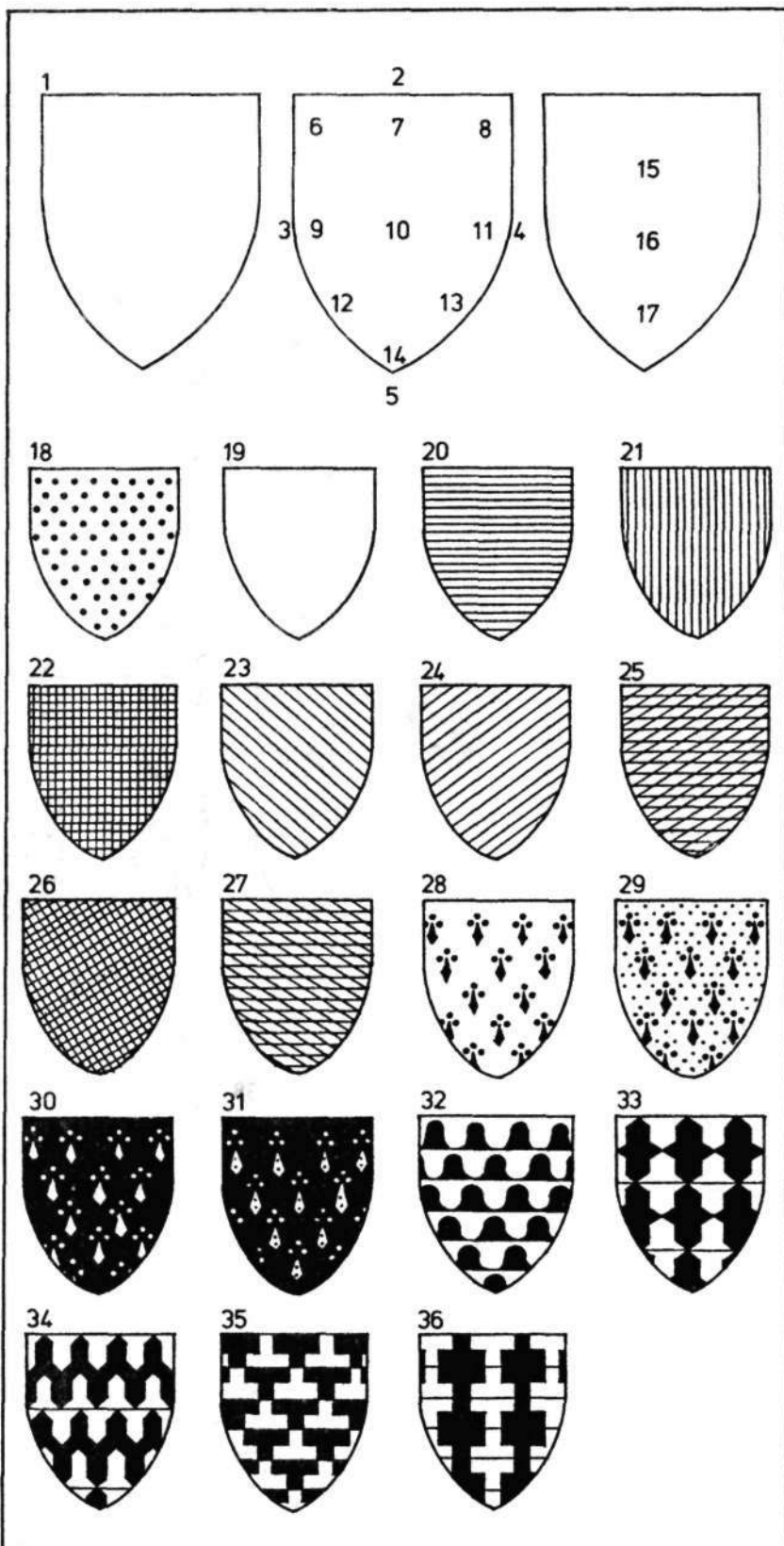

В Шафировка (цвета)

- 18 Золото
- 19 Серебро
- 20 Лазуревый
- 21 Червлёный
- 22 Черный
- 23 Зеленый
- 24 Пурпурный
- 25 Желто-коричневый
- 26 Кровавый
- 27 Малиновый
- 28 Горностаевый (натуральный)
- 29 Горностаевый
- 30 Противогорностаевый (натуральный)
- 31 Противогорностаевый
- 32 Беличий в столб
- 33 Противобеличий в столб
- 34 Противобеличий в пояс
- 35 Беличий с крюковидными шапками в пояс
- 36 Беличий с крюковидными шапками в столб

3.08

Декор Геральдическая эмблематика 2

A Деления щита

- 1 Рассеченный
- 2 Пересеченный
- 3 Скошенный справа
- 4 Скошенный слева
- 5 Четверочастно скошенный
- 6 Вилообразно разделенный
- 7 Шеврон
- 8 Четверочастный
- 9 Клинчатый
- 10 Пересеченный и скошенный справа и слева
- 11 Рассеченный и полупересеченный
- 12 Пересеченный и полурассеченный снизу
- 13 Пояс
- 14 Столб
- 15 Перевязь
- 16 Многократно пересеченный
- 17 Многократно скошенный справа
- 18 Многократно скошенный слева
- 19 Многократно рассеченный
- 20 Многократное стропило
- 21 Шахматное деление
- 22 Ромбовое деление
- 23 Веретенное в столб деление
- 24 Веретенное скошенное деление
- 25 Сетчатое деление
- 26 Пересеченная перевязь справа
- 27 Рассеченный с поясами
- 28 Медальонное деление
- 29 Капельное деление
- 30 Полулилейное деление

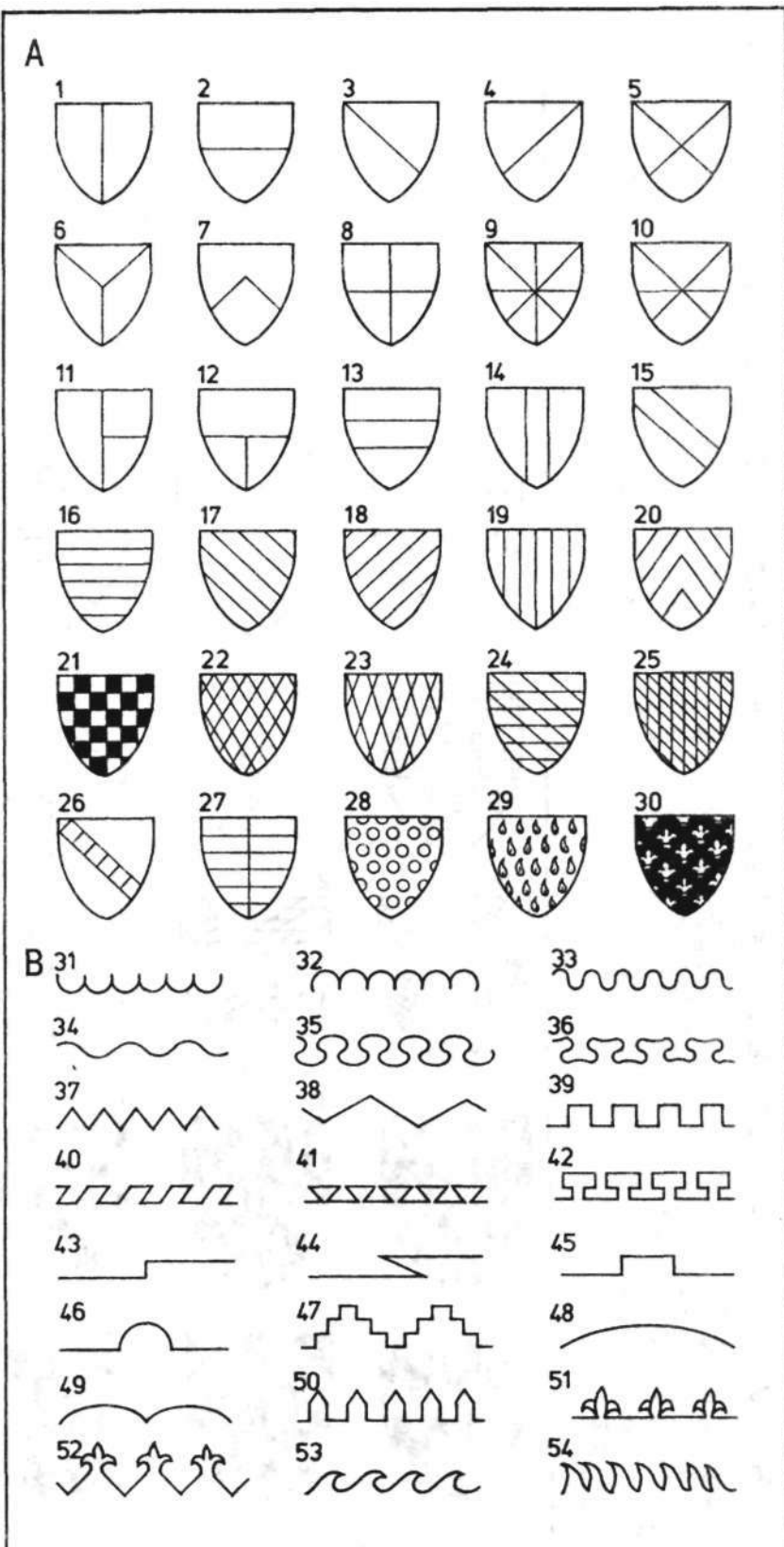

B Типы разделительных линий (31-54)

3.09

Декор Геральдическая эмблематика 3

Фигуры

- 1 Вольное место (правый четвертной квадрат)
- 2 Клин
- 3 Ромб
- 4 Окаймленный ромб
- 5 Удлиненный ромб (веретено)
- 6 Сквозной ромб
- 7 Гонт
- 8 Круг с поясными волнами
- 9 Зубчатый пояс
- 10 Щитки
- 11 Кружки (монеты)
- 12 Кольца
- 13 Внутренняя кайма
- 14 Щиток
- 15 Окаймление
- 16 Зубчатое окаймление
- 17 Двойное окаймление
- 18 Двойное окаймление с цветочным сопровождением по сторонам
- 19 Вогнутый столб
- 20 Уширенный вогнутый столб
- 21 Сеть
- 22 Сетка (плетенка)
- 23 Рыцарский крест
- 24 Фигурный водруженный крест
- 25 Тау (Антониев крест)
- 26 Четырехконечный крест
- 27 Полюй крест
- 28 Плетеный крест

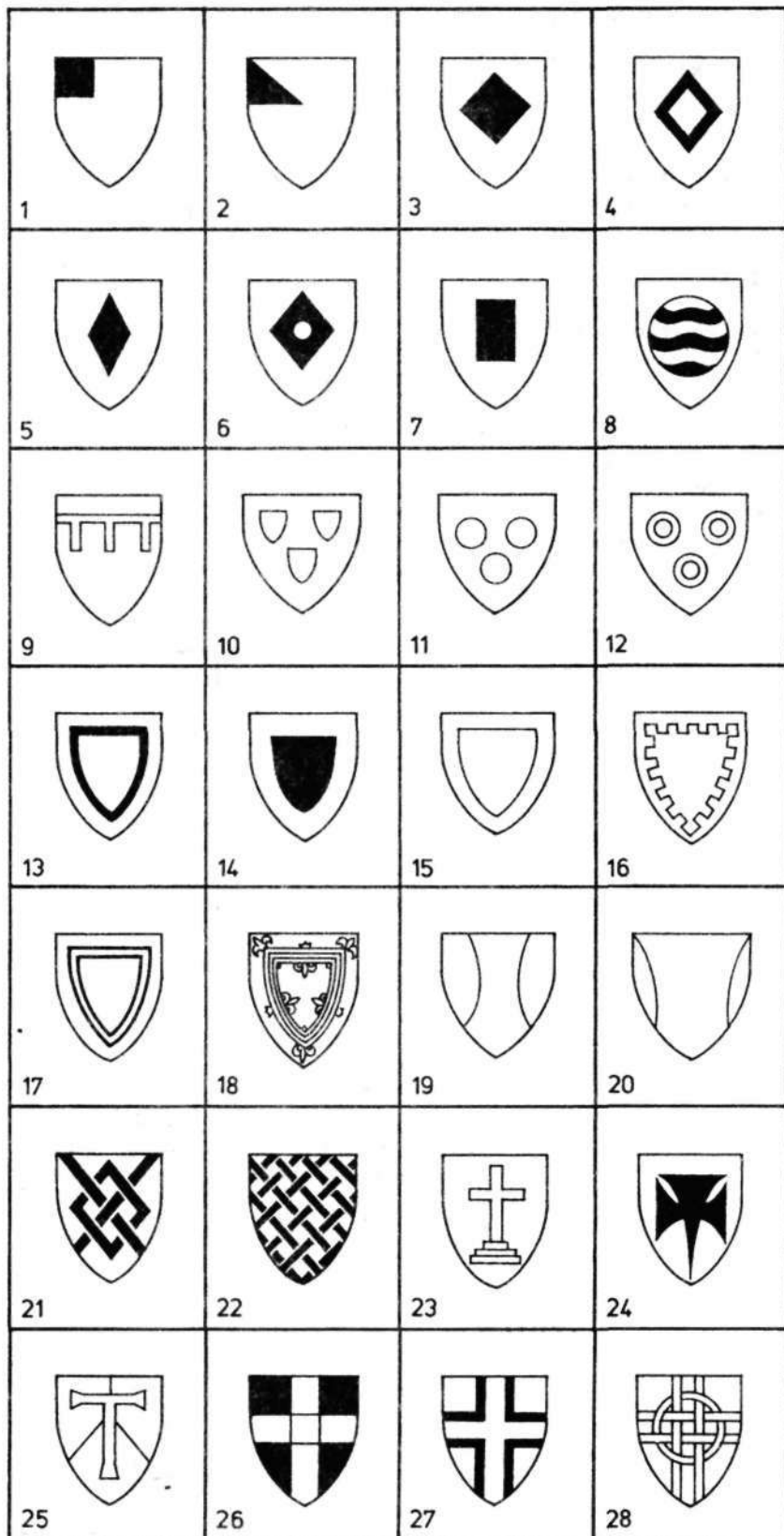

3.10

Чертежные проекции

A Аксонометрические

- 1 Изометрическая
- 2 Двухмерная
- 3 Трехмерная

B План и виды с разных точек зрения

C Косоугольные

D Перспективные

- 4 Фронтальная (с одной точкой схода)
- 5 Угловая (с двумя точками схода)
- 6 Верхняя (с тремя точками схода)

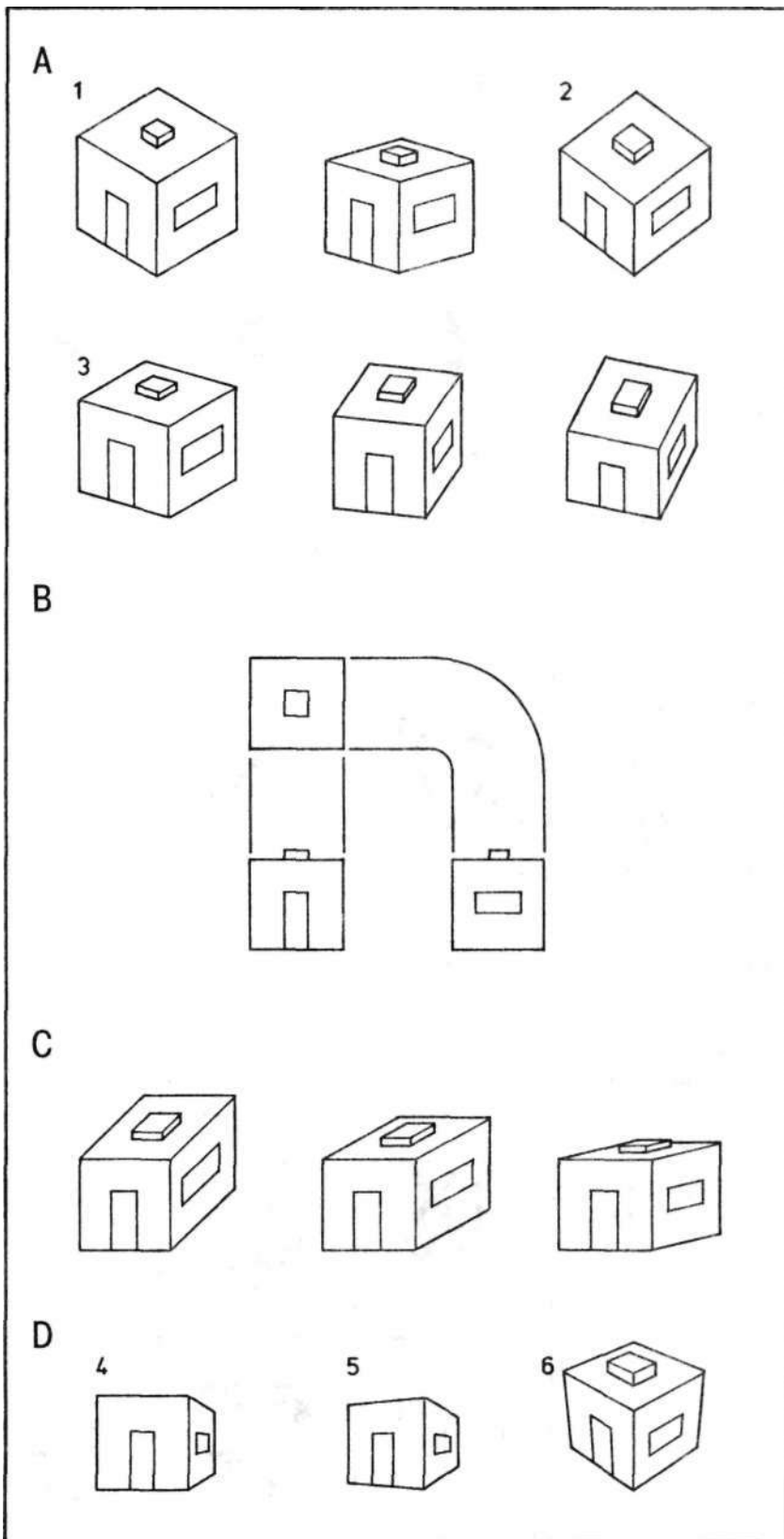



Агора в Афинах, 150 г.

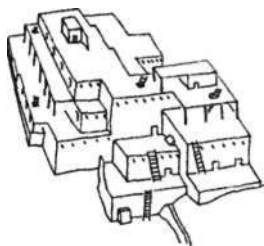

Адоба. Деревушка Пекос северных индейцев пуэбло, Нью-Мексико, ок. 1300-1700



Акведук. Пон-до-Гар, Ним, Франция, ок. 19 г. до н. э.

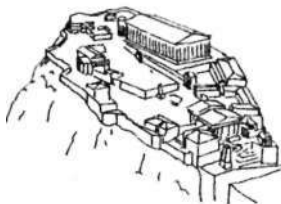

Акрополь. Афины, после 447 г. до н. э.

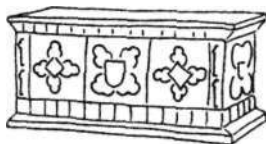

Алтарная гробница. Порлок, Англия, ок. 1500

Аалто Хуго Алвар Хенрик (1898—1976): финский архитектор, работал в интернациональном стиле, обладал идеальным чувством материала, особенно дерева и кирпича; создал также новый тип мебели из многослойной гибкой фанеры.

Абака (1.03, 1.06): плоская квадратная плита в верхней части капители, отделяющая колонну от антаблемента.

Апсиоскоп (1.10): щель, отверстие во внутренней стене храма или иной преграде, через которое молящиеся в часовнях или боковых приделах видят главный алтарь.

Агора: древнегреческий открытый рынок, центр общественной жизни.

Агрегат: смесь инертных материалов, например, гравия и песка, применяющаяся при изготовлении штукатурки, бетона.

Адам Роберт (1728—1792): шотландский архитектор и художник по мебели, классицист, создавший вместе с братом Джеймсом особый «стиль Адама» — новую специфически британскую георгианскую интерпретацию классической архитектуры и оформления интерьера.

Адитон (1.01): самое сокровенное и священное место в греческом храме.

Адоба: пришедшее из испанского языка название сырцового обожженного на солнце кирпича и метода строительства из такого кирпича, распространенного в древних культурах, особенно в засушливых регионах. Из такого кирпича строились дома у индейцев пуэбло на юго-западе США и в Мексике.

Ажурный переплет (1.11): узорчатый каменный переплет средневекового окна.

Ажурный переплет из цельного камня (1.11): тип ажюра.

Азам Космас (1686-1739) и **Эш Квириин** (1692-1750), братья, архитекторы, скульпторы, живописцы, мастера позднего барокко, работавшие в Баварии.

Акант (1.05, 3.04, 3.06): распространенное в Греции колючее лиственное растение, стилизованные листья которого декорируют капитель коринфского ордера и часто встречаются в средневековом декоре.

Акведук: высокое каменное или кирпичное сооружение с водотводом; римляне строили акведуки не только в Италии, но и по всей Европе.

Акрополь: стоящая на возвышенности крепость древнегреческого города, религиозный и политический центр (самый известный — Афинский Акрополь, где находятся самые прославленные античные сооружения).

Акротерий (1.01, 1.03): украшение в виде статуи или декоративной фигуры в центре или по углам фронтона.

Аксис (2.12): осевая линия, определяющая кривизну арки.

Аксонметрическая проекция (3.10): способ изображения предметов на чертеже при помощи параллельных проекций в трех измерениях.

Александрийская мозаика: тип орнаментального мозаичного узора.

Алмазный рисунок (2.04): тип фактуры деревянной стены.

Алтарная гробница: гробница с плоской крышкой в форме алтаря.

Алтарная преграда (1.09, 1.10): перегородка, отделяющая неф христианского храма от алтаря.

Алтарь (1.09, 1.10): (а) стол или плита, главный жертвенник в храме; (б) восточная часть христианского храма, изначально предназначенная для священнослужителей, где находятся главный алтарь и хор; в обиходе алтарем называется вся часть средневекового храма к востоку от средокрестия.

Ал-Ан

Алы (1.01): небольшие альковы по сторонам атрия римского дома.

Альберти Леон Баттиста (1404—1472): флорентийский поэт, ученый, архитектор, математик и теоретик искусства; ведущий архитектор и теоретик итальянского Возрождения.

Алюр: коридор или галерея за парапетом.

Амбарная дверь с противовесом: в Америке гаражная или амбарная дверь, которая открывается и закрывается под тяжестью груза на блоке.

Амбразура (1.07): просвет в зубчатке крепостной стены, либо скошенный парапет, либо отверстие для стрельбы.

Амбулаторий (1.09): внутренняя галерея, продолжение нефа храма вокруг апсиды.

Амвон (1.09): возвышение перед алтарем в раннехристианских и византийских храмах.

Американская (шотландская, английская) изгородь (2.03): тип кирпичной кладки.

Аморино: в классическом декоре херувим, или ангел.

Ампир: архитектурный стиль, сложившийся в начале XIX в. во Франции и распространившийся в Европе.

Амфипростиль (1.03): храм с колоннами и портиками на переднем и заднем фасадах.

Амфитеатр: открытый круглый или овальный театр с концентрическими, постепенно повышающимися рядами скамей.

Аналой (1.10): подставка в храме для Библии или иной служебной книги.

Ангельская балка: консольная балка, украшенная резным ангелом.

Английская изгородь: см. Американская изгородь.

Английская крестовая перевязка (перевязка в виде креста Св. Андрея) (2.03): стандартная кирпичная кладка.

Английская перевязка (2.03): стандартная кирпичная кладка.

Английский паркет (2.10): рисунок паркета.

Англосаксонский стиль: архитектурный стиль, существовавший в Англии приблизительно с 650 г. до XI в. Самые ранние деревянные сооружения до нас не дошли; более совершенные храмы с башнями, украшенными узкими пилястрами, строились и после норманнского завоевания.

Андрон: (а) проход, коридор в римском доме (1.01); (б) в Древней Греции помещения для мужчин.

Андронная балка (затяжка) (2.09): самый нижний ключевой элемент традиционной стропильной фермы, поддерживающей крышу.

Анконы: (а) консоли, поддерживающие дверной карниз; (б) каменные уступы для подъема камней, которые не разбираются по окончании строительства.

Ансант: см. Наружная крепостная стена.

Антаблемент (1.03): верхняя часть архитектурного ордера; балка, состоящая из архитрава, фриза и карниза.

Антемион (3.04): плоский ленточный орнамент в виде цветов лотоса и пальметт.

Антемион с пальметтой (3.04): орнаментальный мотив.

Антефиксы: декоративные мраморные или терракотовые детали, которые располагали по обрезу кровли классических сооружений, чтобы скрывать стыки.

Антониев крест: см. Тау.

Антресоль: дополнительный верхний полуэтаж.

Апье: угловые пилястры с иной базой и капителью, чем классический ордер основного сооружения.

Анфимий из Тралл: византийский архитектор и геометр VI в.; вместе с Исидором из Милета спроектировал и построил один из величайших

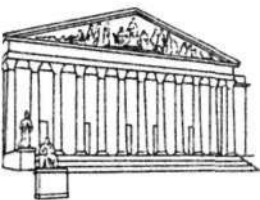

Ампир. Портик Палаты депутатов, Париж, 1807, Пуайе

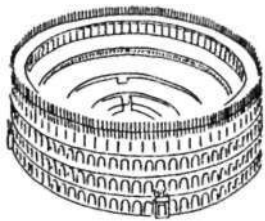

Амфитеатр. Колизей, Рим, 82 г.

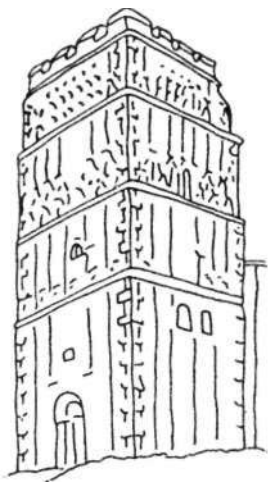

Англосаксонский стиль
Храмовая башня, Эрлс-Бартон, Англия, ок. 1000 г.

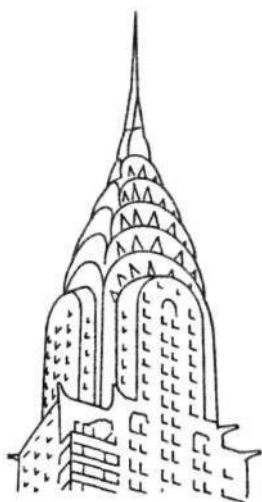

Ар-деко
Крайслер-билдинг, Нью-Йорк, 1930, ВанАллен



Арабеска. Жан Гурмон
(ум. 1551)

христианских центрических храмов — Святую Софию — в Константинополе (532—537).

Апартмент-хаус: американское название многоквартирного дома с общим входом и системой коммунальных услуг.

Аподитерий (1.02): раздевалка в римских банях.

Аполлодор из Дамаска (работал ок. 98—130): римский инженер и архитектор сирийского происхождения, официальный архитектор императора Траяна, работавший по всей Римской Империи; в Риме выстроил термы Траяна и форум Траяна.

Апотека (1.01): кладовая в римском доме, часто на верхнем этаже.

Апофиг (1.06): небольшой выступ в верхней и нижней частях классической колонны в месте соединения ствола с капителью и базой.

Апсида (абсида) (1.09): выступ здания, как правило, полукруглый в плане, перекрытый полукуполом или полусводом. В христианском зодчестве — алтарный выступ, ориентированный на восток.

Ар-деко: сложившийся к 1925 г. в Париже стиль в декоративно-прикладном искусстве и архитектуре, популярный в Европе и Америке в период между двумя мировыми войнами; в рамках этого направления применялись способы массового производства, искусственные материалы (например, бакелита), разрабатывался изысканный сложный дизайн.

Арабеска: общее название сложного тонкого орнамента, основанного на сочетании геометрических, растительных и классических мотивов.

Ардуэн-Мансар Жюль (1646—1708): ведущий мастер французского классицизма, работал при дворе Людовика XIV; с 1678 г. руководил перестройкой Версаля; в Париже создал ансамбль Вандомской площади (1698), Дом Инвалидов (1680—1691).

Арена: изначально центральная часть римского амфитеатра, где проходили бои гладиаторов; в дальнейшем — любое открытое сооружение для публичных представлений.

Ареостиль (1.05): колоннада с расстоянием между колоннами, в три с половиной раза превышающим диаметр колонны.

Арка (2.12, 2.13): архитектурная криволинейная конструкция для перекрытия проемов, состоящая из уложенных дугой блоков с опорами лишь по бокам.

Арка с заплечниками (2.13): тип круглой арки.

Арка пятилистная (2.13): навершие окна в виде пятилистника.

Аркада (1.12): ряд арок, опирающихся на колонны или пилоны, либо свободно стоящих, либо примыкающих к строению (глухая аркада).

Аркатура (аркатурный пояс, аркатурный фриз): ряд декоративных арок, оформляющих фасад.

Аркбутан (1.08, 1.12): открытая полуарка, передающая на контрфорс распор сводов.

Арнольфо ди Камбио (ок. 1245—1302): флорентийский скульптор, мастер-каменщик; с 1296 г. участвовал в начальном этапе перестройки Дуомо (флорентийского собора).

Арочная балка (2.09): деревянная стропильная ферма.

Арсенал: сооружение для производства и хранения оружия.

Аруп Ове (1895—1988): датский инженер и архитектор, пионер в области применения бетонных конструкций; в многочисленных сооружениях, созданных после Второй мировой войны, добился гармонии между инженерным и архитектурным решениями, например, в здании горно-металлургического факультета Бирмингемского университета.

Архивольт (1.12): лепной архитрав, криволинейная тяга, обрамляющая лицевою поверхность арки или окна.

Архитрав: (а) в классической архитектуре нижняя из трех частей

Ар-Ба

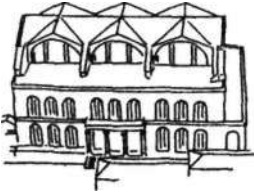

Базлика Максентия
(Константина), Рим, 313 г.

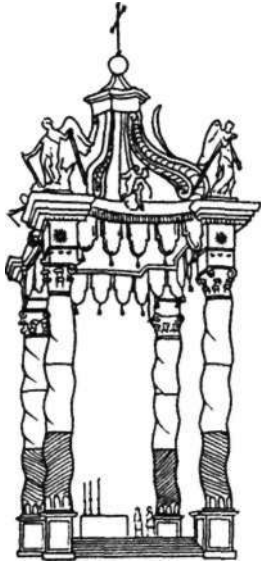

Балдахин. Собор Святого
Петра, Рим, 1633, Бернини

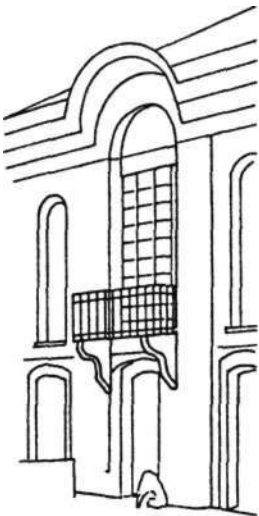

Балкон. Монплеизр Петра
Великого, Петергоф
(под Санкт-Петербургом),
1712

антаблемента (1.03); (б) балка, опирающаяся непосредственно на колонны или пилоны (2.16).

Арчер Томас (1678—1743): единственный английский архитектор, который работал в стиле барокко, изучив этот стиль во Франции и в Италии; занимался архитектурой только в 1703—1715 гг.

Асбест: изоляционный несгораемый материал, состоящий из минеральных кристаллов; ныне признан ядовитым.

Ассамбляж: см. Наборный паркет.

Астрагал (багет) (1.05, 3.01): архитектурный облом в виде валика с полочкой, расположенный под капителью колонны.

Асулехо-азулежу: изразец, глазуванная облицовочная керамическая плитка с рисунком или деталью орнамента, получившая распространение в Иберии и Латинской Америке.

Атлант (1.06): греческое название скульптурной мужской фигуры (по-латыни — теламон), служащей колонной.

Атрий (атриум): (а) центральный двор, основное место времяпрепровождения в римском доме (1.01); (б) двор перед раннехристианской или средневековой церковью (1.09).

Аттик: в классической архитектуре стенка над антаблементом.

Аттиковый ярус (2.06): часть купола.

Аттичная база (1.05): стандартная (по Витрувию) база классической колонны.

Ауд Якобус Йоханнес Питер (1880—1963): голландский архитектор; один из создателей группы «Стиль»; отойдя от формальных догм неопластицизма, принимал участие в формировании концепции функционализма вместе с архитекторами Баухауза.

Аудитория (зрительный зал) (1.02): в античном и современном театре место расположения зрителей.

Бабочка (2.02): тип металлического крепления.

Багет: см. Астрагал.

База (1.05, 1.06): опорная часть колонны, полуколонны, пилястры, пилона.

Базлика: прямоугольное в плане здание, разделенное внутри продольными рядами опор (колонн или столбов) на несколько проходов — нефов. В античной архитектуре была административным сооружением, в архитектуре христианского Запада стала основным типом храмового зодчества.

Базовая параболическая арка (2.09): опорная конструкция крыши.

Балдахин (киворий): навес над алтарем — либо матерчатый, съемный, либо стационарный каменный, металлический, деревянный, опирающийся на колонны.

Балка (2.09): горизонтальный деревянный брус, элемент перекрытия.

Балкон: платформа с ограждением или балюстрадой, выступающая с наружной стороны здания или в интерьере (например, в зале).

Балласт: смесь песка, щебня, камня.

Балочная конструкция: постройка на вертикально-горизонтальных (столб и балка) опорах, в отличие от сводчатых (арка, свод, купол).

Балочное перекрытие: вертикально-горизонтальная, в отличие от арочной (купольная, сводчатая), конструкция.

Балочный настил: см. Междуэтажное перекрытие.

Балюстра: боковая часть ионической капители в виде свитка.

Балюстрада: ряд балясин.

Балясина (2.11): фигурный столбик или колонка, поддерживающая лестничные перила или горизонтальную балку.

Бани (термы) (1.02): публичные заведения, центр общественной жизни в Древнем Риме.

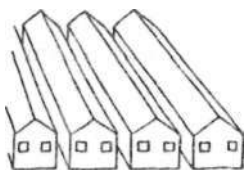

Барак. Крепость римских легионеров, после 12 г. до н. э.

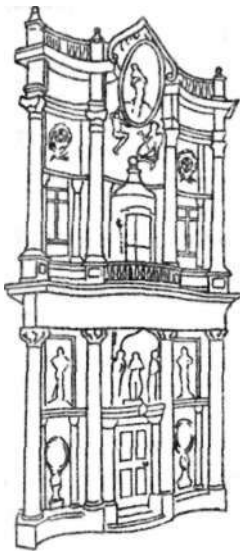

Барокко. Фасад церкви Сан-Карло алле Куатро Фонтане, Рим, 1667, Борромини

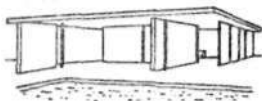

Баухауз. Выставочный павильон Германии, Барселона, 1929, Мис ван дер Роз

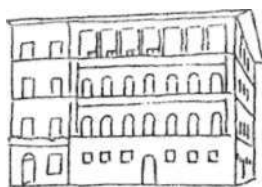

Бельведер. Палаццо Гваданы, Флоренция, 1506

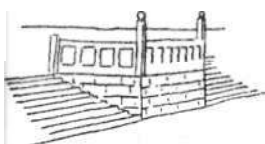

Бема. Афинская агора

Банкет (1.07): в военной архитектуре насыпь для стрельбы из укрытия, окопа или из-за бруствера.

Баптистерий (1.08): отдельное сооружение или часть храма, где совершается обряд крещения.

Бар для завтрака (1.15): в современном доме высокая стойка на кухне для частных трапез.

Барабан (2.06): конструктивный элемент цилиндрической или призматической формы, служащий основанием купола.

Барак: жилое помещение для солдат со времен римлян.

«Барашек» (2.01): тип фактуры обработанного строительного камня.

Барбакан (1.07): предвратная или навесная башня для защиты подъемного моста, ворот замка или укрепленных городских ворот.

Барельеф: тип скульптурного рельефа, фигуры которого выступают из плоскости фона менее, чем на половину своего объема.

Барокко: стиль, сложившийся в конце XVI в. в эпоху позднего Ренессанса и преобладавший в европейском искусстве до середины (в некоторых странах почти до конца) XVIII в. Классические формы и мотивы в нем сочетались с пышным богатым декором, сложной композицией, а также искусным использованием пространства и перспективы.

Бартизан (1.08): сторожевая башенка.

Бастион (1.07): круглое или пятиугольное укрепление в виде выступа крепостной ограды.

Баттерфилд Уильям (1814—1900): архитектор, видный представитель неоготики, главным образом, храмовой, верность которого принципам готического искусства не препятствовала оригинальной трактовке формы и цвета.

Баухауз: Высшая школа строительства и художественного конструирования (1919—1933), учебное заведение и архитектурно-художественное объединение в Германии, основанное архитектором Вальтером Гропиусом. Опираясь на принципы функционализма, в Баухаузе вырабатывались универсальные принципы современного формобразования в пластических искусствах. До 1925 г. существовала в Веймаре, до 1932 — в Дессау, где была закрыта нацистами.

Башенное слуховое окно (2.14): тип окна, расположенного на крыше.

Башня (1.07, 1.08): очень высокое, обычно квадратное или круглое сооружение, предназначенное для наблюдения и защиты.

Башня Мартемо: в Англии артиллерийское береговое укрепление, подобное башне, захваченной в 1794 г. на Корсике; в 1805—1812 гг. для защиты от французского вторжения на восточном и южном побережье Англии были выстроены 74 такие башни.

Бегунок (2.10): рисунок паркета.

Беличий с крюковидными шапками в пояс (3.07): название шафировки в геральдике.

Беличий с крюковидными шапками в столб (3.07): название шафировки в геральдике.

Бельведер: открытая со всех сторон, крытая сверху терраса, обычно над зданием, откуда открывается вид на окрестности.

Бельгийская ферма (2.09): современная треугольная ферма со шпренгелями в верхнем поясе, поддерживающая крышу.

Бема: (а) возвышение для оратора в Древней Греции; (б) возвышенное место в раннехристианской церкви, предназначенное для духовенства.

Береза: твердолиственное дерево, применяющееся в европейском и азиатском строительстве для изготовления мебели, фанеры и отделочных работ.

Беренс Петер (1868—1940): германский архитектор и дизайнер; выйдя

Бе-Бр

за рамки Движения искусства и ремесел, проектировал в Германии фабрики, магазины, промышленную продукцию. В 1910-х годах в его проектно-отделе при фирме «АЭГ» работали «отцы модернизма» — Гропиус, Мис ван дер Роэ и Ле Корбюзье.

Берлингтон Ричард БОНА (1694—1753): знаток и пропагандист палладианской архитектуры в Англии, создавший и самостоятельные постройки, например, Чизвик-хаус (ок. 1725) по образцу виллы Ротонда Палладио.

Бернини Джованни Аоренцо (1598—1680): итальянский архитектор и скульптор, ключевая фигура в истории римского барочного искусства, произведения которого (например, колоннада на площади перед собором Святого Петра, 1656, церковь Сант-Андреа аль Квиринале, палаццо Монтечitorio, 1650—1655) во многом до наших дней определяют облик Рима.

Бетон: известный со времен египетских пирамид строительный материал, заново открытый римлянами; смесь вяжущего вещества, воды, песка, камня.

Бетонный блок, облицованный мраморной крошкой: имитационный материал для облицовки здания.

Бетонный экран (бетонная диафрагма): самонесущая бетонная оболочка, или мембрана, сконструированная по принципу яичной скорлупы.

Биллет (3.02): архитектурный облом.

Богдельня: благотворительное учреждение.

Богородичная капелла (1.09): капелла в восточной части средневекового храма, посвященная Деве Марии.

Бойница (1.07): узкая щель в крепостной стене, откуда защитники крепости пускали стрелы.

Боковая капелла (1.09): небольшая самостоятельная капелла внутри или вне средневекового храма, построенная на средства, пожертвованные на проведение регулярных служб о спасении души жертвователя.

Боковой ход (1.07): в средневековой архитектуре небольшие боковые или задние ворота крепости, монастыря, городской стены.

Боковой неф (1-09): (южный или северный) неф храма.

Бороздка (3.03): орнаментальный мотив.

Борромини франческо (1599—1667): итальянский архитектор, один из самых оригинальных представителей римского барокко, соперник Бернини. Впервые добился большого успеха постройкой маленькой церкви Сан-Карло алле Кватро Фонтане (1638—1646), в которой поистине необычным пространственным решением здания преодолел невыгодность и тесноту места его расположения.

Бортовка: тип сопряжения досок обшивки.

Бочарное окно (2.14): тип окна бочкообразной (или цилиндрической) формы.

Браманте Донато (1444—1514): ведущий архитектор итальянского Высокого Возрождения; величайшие образцы его творчества находятся в Милане и Риме, где он в 1506 г. начал перестраивать собор Святого Петра в плане греческого креста, отвергнутом после смерти в 1513 г. его покровителя папы Юлия II.

Бранел Айсэмбард Киндлом (1806—1859): английский инженер викторианской эпохи, автор проектов подвесного моста в Клифтоне, Западной железной дороги от Лондона до Бристоля, знаменитых кораблей «Грейт Вестерн» и «Грейт Истерн», доков в Монквермуте, Бристоль.

Брассы (1.10): общее название погребальных медных рельефных портретных изображений, обычно расположенных на полу храма.

Браун Ланселот (прозванный Капабилити) (1716—1783): английский архитектор, строивший загородные дома в палладианском стиле; наиболее известен как создатель ландшафтного (английского) парка (например, в замке Уорвик, поместье Бленем).

Брейер Марсель Айюш (1902—1981): венгерский архитектор, учившийся и работавший в Баухаузе, затем в США; внес в строгий интернациональный стиль инстинктивное чувство материала.

Бриксон (елочка) (2.10): рисунок паркета.

Бриллиантовый рисунок (2.03): тип фактурной обработки деревянной стены.

Брунеллески Филиппе (1377—1446): флорентинец, первый великий архитектор итальянского Ренессанса, золотых дел мастер, скульптор; самым прославленным его сооружением стал купол флорентийского собора (1420-1438).

Бруствер (1.07): защитная стена в военной архитектуре.

Брутализм: современный архитектурный стиль, в рамках которого с середины 1950-х годов в колоссальных масштабах использовались и демонстрировались необработанные и грубые материалы, в том числе бетон.

Брус половой (2.10): деталь деревянной каркасной конструкции.

Буазери: французская мелкая резьба по дереву и разделка филанками.

Букраний (3.05): орнаментальная эмблема в виде бычьего черепа, увенчанного гирляндой.

Булевертий: в эпоху эллинизма здание сената.

Булле Этьен-Луи (1728—1799): французский архитектор-классицист, создавший, благодаря своему эмоциональному подходу, романтическое по ощущению направление.

Бунгало: индийское название одноэтажного дома, вошедшее в обиход во время британского владычества в Индии.

Бусы: (а) архитектурный облом (3.02); (б) орнаментальный мотив (3.03).

Бусы с катушкой: (а) архитектурный облом (3.02); (б) орнаментальный мотив (3.03).

Бутовая булыжная кладка (2.01): тип древней сухой каменной кладки.

Бутовая кладка (2.01): тип каменной кладки.

Бутовая слоистая кладка (2.01): тип древней каменной кладки.

Бутон (3.04): орнаментальный мотив.

Бутон (ЛЮТОС) (1.06): тип капители.

Буфетная (1.13, 1.14, 1.15): небольшое помещение для хранения посуды и кухонной утвари.

Бык (1.06): тип капители.

«**Бычий глаз**»: овальное окно.

Вагонка: тип сопряжения досок обшивки.

Вал (валик) (3.01): архитектурный облом, полукруглый в сечении.

Валик базы (1.06): первый облом над цоколем колонны или стены.

Валик из соломки (3.02): архитектурный облом.

Вальма (2.05): треугольный скат крыши.

Вальмовая крыша (2.05): тип крыши.

Вальмовое слуховое окно (2.14): тип окна, расположенного на крыше.

Ванбру Джон (1664—1726): английский драматург и ведущий архитектор барокко; не получив официального образования, стал главным помощником К.Т. Рена, строил грандиозные загородные поместья, например, Кэсл Хоурд в Йоркшире (1699—1726), дворец Бленхейм в Оксфордшире (1705—1724), непревзойденные в Англии по масштабу.

Ванная (1.15): помещение для водных процедур.

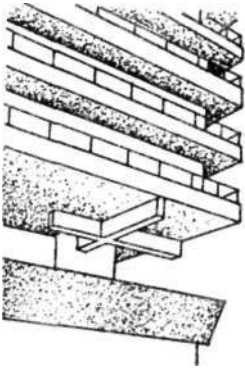

Брутализм. Центр искусств в Барбикане, Лондон, 1970, Чемберлен, Пауэлл и Бон

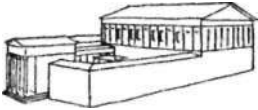

Булевертий. Милет, ок. 170 г. до н. э.

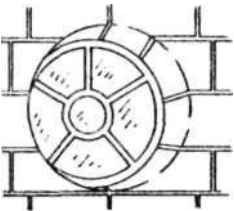

«Бычий глаз»

Ва-Ви

Василиск (3.05): орнаментальная эмблема.

Веерное окно (2.16): окно над дверью.

Веерный свод (2.07): специфический тип позднеготического свода в Англии — веерообразный, украшенный каменной ажурной резьбой.

Велде Анри ван де (1863—1957): бельгийский художник и архитектор, работавший в стиле модерн; в 1895 г. создавал модели для магазина «Ар-нуво» в Париже, затем обосновался в Берлине, где его новый стиль быстро обрел популярность; перестроил в Веймаре Школу искусств (1904) и Школу искусств и ремесел (1907), на базе которой был создан Баухауз.

Венгерский паркет (2.10): рисунок паркета.

Венец капелл: ряд капелл, расположенных вокруг хора.

Венецианская арка (2.13): тип круглой арки.

Венецианское окно: см. Серлианское окно.

Венок: орнаментальный мотив в виде сплетенных в круг листьев, цветов и пр.

Вентиляционная башенка: отверстие в крыше средневекового дома для выхода дыма.

Вентиляционное окно с водоотводом: оконный проем для вентиляции с выступающими друг над другом планками.

Вентиляционный шахтный ствол (световой колодец): открытый участок без кровли в крупном строении для освещения и вентиляции.

Вепрь восстающий (3.05): орнаментальная эмблема.

Веранда: открытый балкон.

Веретенное деление в столб (3.08): деление геральдического щита.

Веретенное скошенное деление (3.08): деление геральдического щита.

Веретено: см. Удлиненный ромб.

Версты: крайние ряды кирпича в кладке.

Вертикальная калевка: тип усиленной противопожарной дверной панели.

Вертикальная обшивка со штапиками (2.04): тип сопряжения досок.

Вертикальный лицевой ряд (2.02): положение кирпичей в кладке.

Вертикальный торцовый ряд (2.02): положение кирпичей в кладке.

Верхнее переднее окно: тип чердачного окна.

Верхнеподвесное окно (2.15): тип окна.

Верхний костыль (2.10): элемент деревянной каркасной конструкции.

Верхний свет (1.11): часть окна.

Верхняя обвязка дверного полотна (2.16): элемент двери.

Верхняя параболическая арка (2.09): опорная конструкция крыши.

Верхняя проекция (3.10): тип чертежной проекции.

Верхняя спальня (1.13): спальня на чердаке.

Верхняя часть щипка (3.07): часть геральдического щита.

Вершина: см. Глава.

Вестверк: в каролингских и романских церквях (особенно в Германии) объем, перпендикулярный главной оси здания, завершающий его с запада и имевший, как правило, 2—3 башни, открытые в неф галереи на хорах.

Вестибюль (1.01, 1.02): помещение при входе в здание.

Виадук: арочное сооружение мостового типа на пересечении дороги с глубоким оврагом, ложиной, ущельем.

Византийская архитектура: архитектура, сложившаяся после объявления в 330 г. императором Константином Византия (Константинополя) столицей римской империи. Синтезировала эллинистический, римский и раннехристианский стили; на Западе уступила место романскому стилю, в Восточной империи развивалась до падения Константинополя в 1453 г., породив тип центральнокупольной храмовой архитектуры, распространившийся на Балканах, в Древней Руси, на Ближнем Востоке.

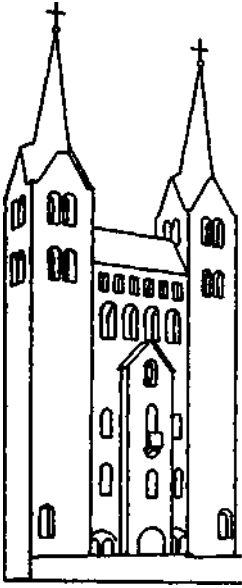

Вестверк. Западный фасад церкви аббатства, Корвей-на-Везере, Германия



Виадук. Лонг-Ки, Флорида, 1890-е годы



Византийская архитектура Церковь Святых апостолов, Салоники, ок. 1320

- Вилла:** (а) загородный дом в римской и ренессансной архитектуре; (б) современный загородный дом.
- Вилообразная крыша** (2.05): тип крыши.
- Вилообразно разделенный щит** (3.08): деление геральдического щита.
- Вильчатый крест** (3.06): орнаментальная эмблема.
- Вимперг:** в готической архитектуре резной фронтон над дверью или окном.
- Виноградина** (3.03): орнаментальный мотив.
- Винтовая лестница** (2.11): тип лестницы.
- Виньетка** (3.04): орнаментальный мотив.
- Витраж:** (а) тип окна; (б) живописное изображение из кусков разноцветного стекла в ажурном окне средневековых и более поздних храмов; самый ранний дошедший до нас образец — пять окон Аугсбургского собора в Южной Германии (ок. 1125 г.).
- Витрувий Марк Полно** (работал в 46—13 гг. до н.э.): римский архитектор, десятитомный труд которого «De Architecture» — единственное дошедшее до нас от античных времен сочинение подобного рода; был заново открыт в эпоху Возрождения, став неисчерпаемым источником вдохновения для архитекторов.
- Внахлест** (2.04): тип сопряжения досок обшивки.
- Внешний крытый проход:** см. Крытый ход.
- Внутренний двор** (1.07): центральный участок средневековой крепости.
- Внутренняя кайма** (3.09): геральдическая фигура.
- Вобан Себастьян Ле Претр** (1633—1707): строитель, инженер, маршал Франции, крупнейший представитель фортификационной архитектуры; укрепил и заново построил 160 крепостей, провел при Людовике XVI более пятидесяти успешных осад; в 1687 г. спроектировал бастионную башню с казематами и пороховой магазин (стандартный до 1874 г.). Впервые в современном мире создал профессиональные инженерные войска (1690).
- Вогнутая расшивка** (2.02): тип строительного шва.
- Вогнутый столб** (3.09): геральдическая фигура.
- Водоотливная доска** (2.13, 2.16): нижняя часть окна или двери, предохраняющая их от осадков.
- Водосток** (1.08): каменный желоб для стока воды с крыши.
- Водосточная труба** (2.08): вертикальная труба, отводящая с кровли воду.
- Возвышенная арка** (2.13): тип круглой арки.
- Возрождение:** см. Ренессанс.
- Волнистая линия** (3.08): разделительная линия в геральдике.
- Волнистое (рифленое, гофрированное) железо:** гальванизированный кровельный материал.
- Волнообразный орнамент** (3.03): орнаментальный мотив.
- Вольное место (правый четвертной квадрат)** (3.09): геральдическая фигура.
- Волота:** (а) архитектурно-декоративная деталь ионической капители в форме завитка (1.05); (б) орнаментальный мотив в виде завитка (3.04).
- Вомиторий («тошнилровка»):** пристройка к столовой в древнеримском доме, где можно было избавиться от лишней пищи.
- Восьмигранник:** см. Октагон.
- Восьмигранный купол** (2.06): тип купола.
- Восьмиугольный щит:** см. Клинчатый щит.
- В паз и гребень** (2.04): тип сопряжения досок обшивки.
- В паз и гребень со скосом нижней кромки** (2.04): тип сопряжения досок обшивки.

Вр-Гв

Вращающаяся дверь (2.17): тип двери.

Вспарушенный купол (2.06): тип купола.

Второстепенная балка: балка, опирающаяся на главные балки — прогоны.

В четверть со скосом кромки (2.04): тип сопряжения досок обшивки.

Выкружка (3.01): вогнутый облом в виде четвертой части окружности.

Выкружка обратная (3.01): архитектурный облом.

Выпуклая расшивка (2.02): тип строительного шва.

Выпуклая расшивка с бусиной (2.02): тип строительного шва.

Выпуклый филенчатый облом: любой декоративный профиль, соединяющий две поверхности под неравными углами.

Вырез лепестка (1.11): в ажурном переплете пространство между лепестками в окружности или дуге.

Выступающее окно (2.15): тип окна.

Вяз: твердолиственное дерево.

Габриэль Анж-Жак (1698—1782): французский архитектор-классицист, с 1742 г. главный архитектор Людовика XV и мадам де Помпадур. Его элегантные постройки без излишеств, свойственных рококо, отличаются прекрасными пропорциями, среди них — Малый Трианон в Версале (1762—1768), ансамбль площади Согласия в Париже (1755).

Галерея (1.09): (а) полуоткрытое светлое протяженное помещение, ограниченное с одной или с обеих длинных сторон отдельно стоящими опорами, чаще всего колоннами; (б) в храмовой архитектуре верхний этаж над нефами, под трифорием и хорами.

Галерея кафедр: в средневековой архитектуре галерея над боковыми нефами, выходящая на центральный неф.

Галечная (каменная) штукатурка: смесь гальки с цементом для грубого покрытия внешних поверхностей.

Галлея: портик или капелла, пристраивавшаяся иногда к западной части храма или собора.

Галель: (а) архитектурный облом со скругленными углами (3.01); (б) узкая деревянная планка, прикрывающая щели в стыках соединений.

Гамбрель (2.05): в США тип мансардной крыши.

Гараж (1.15): помещение или отдельная постройка для транспортных средств.

Гаражная дверь: дверь из дома в гараж.

Гаргуля (1.08, 1.10): водосток на крыше в виде причудливой головы.

Гармонических пропорций теория: теория, связывающая музыкальные интервалы с архитектурными пропорциями; сложилась в античной Греции, получила развитие в эпоху Ренессанса, особенно в трудах Альберти и Палладио.

ГарньеТони (1869—1948): французский архитектор, представитель раннего модерна; автор проекта «Индустриальный город», положившего начало новому подходу к городской планировке; выстроил скотобойню и стадион (1909—1916) в Лионе, продемонстрировав свое пристрастие к железобетону.

Гать (дамба) (1.07): высокий настил или мощеная дорога для проезда, прохода через водную преграду; элемент средневековых оборонительных сооружений.

Гауди Антонио-и-Корнет (1852—1926): испанский архитектор, самый известный и самобытный представитель стиля модерн. Среди наиболее прославленных его произведений — церковь Святого Семейства (Саграда Фамилия) в Барселоне, начатая в 1883 г. и оставшаяся незавершенной.

Гварини Гвариньо (1624—1683): ведущий архитектор итальянского барокко, математик, все сохранившиеся постройки которого

находятся в Турине, например, капелла дела Санта-Синдоне (1667—1690).

Гексастиль (1.03): классический портик с шестью колоннами.

Геюстиль (1.03): классический портик с одной колонной.

Геометрическая лестница (2.11): тип лестницы.

Геометрический ажур (1.11): тип оконного ажурного декора.

Гепастиль (1.03): классический портик с семью колоннами.

Геометрический ажур (1.11): тип орнамента.

Георгианский стиль: широкий термин, охватывающий разнообразные направления английской архитектуры позднего Ренессанса во времена царствования четырех Георгов (1714—1830).

Гиббс Джеймс (1682—1754): шотландский архитектор; изучал в Риме образцы маньеризма и барокко. Наиболее известен благодаря постройке церкви Сент-Мартин-ин-Филдс в Лондоне (1722—1726) и труду «Книга об архитектуре» (1728) (изложенные в ней идеи оказали влияние на строительство Белого дома в Вашингтоне).

Гигантский ордер: ордер, охватывающий несколько этажей.

Гидроизоляция: слой водонепроницаемого материала, заложенный в стену чуть выше уровня земли, предотвращающий доступ воды в здание.

Гикори (орешина): североамериканское дерево, из которого изготавливают ручки инструментов.

Гильош (3.04): орнаментальный мотив в виде разнообразных переплетений колец и волнистых линий.

Гимнасий: в классической Греции помещение для физических упражнений.

Гиперболический параболоид (2.05): форма крыши, имеющая двойную кривизну.

Гипогей: любая подземная часть древнего здания.

Гипокауст: камера или углубление в римской подземной системе центрального отопления.

Гипоскенион (1.02): помещение под сценой в античном театре.

Гипостиль: зал со множеством колонн, на которых непосредственно покоится крыша.

Гипотрахелий (1.05): желобок между капителью и стволом дорической колонны.

Гирлянда (3.04): резной орнамент или лепное украшение в виде извилистой ленты из листьев, плодов, цветов.

Гирька (2.12): декоративная подвеска к общей пяте соседних арок.

Глава: наружная часть покрытия барабана купола.

Глава (вершина) (3.07): часть геральдического щита.

Гладкая дверь (2.17): тип двери.

Гласис (1.07): наружный скат стены перед рвом крепости, обеспечивающий полное укрытие от огня.

Глухое окно (2.15): неоткрывающееся окно со вставленным в раму стеклом.

Гнездо для анкеровки строительных лесов: отверстие в стене, куда входит палец строительных лесов.

Голландская дверь (2.17): дверь, состоящая из двух частей, верхней и нижней, открывающихся независимо друг от друга.

Голландская перевязка: см. Фламандская перевязка.

Голландский фронтон (2.08): декоративный ступенчатый фронтон над фасадом дома.

Голова вепря (3.05): орнаментальная эмблема.

Голова леопарда (3.05): орнаментальная эмблема.

Гонг: (а) клиновидные доски с продольным пазом в торце (2.04);

(б) геральдическая фигура (3.09).



Георгианский стиль.
Аббатство Стоунли,
Уорикшир, Англия, 1725,
Фрэнсис Смит

Го-Дв



Готовый стиль. Стафтон-хаус, Кембридж, штат Массачусетс, 1882, Ричардсон



Готика. Собор Парижской Богоматери, Париж, 1163-1330

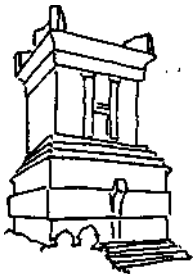

Гробница. Эллинистическая гробница в Дугге, Тунис

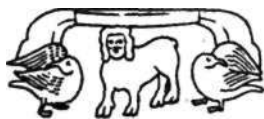

Гротеск. Вустерский собор, Англия

Гонговая стена (2.04): тип деревянной стены.

Готовый стиль: сложившийся в конце XIX в. в США стиль жилых построек, образцом которого служит Стафтон-хаус Генри Ричардсона в Кембридже, штат Массачусетс (1882), с открытым интерьером.

Горбылек (2.14): часть оконного переплета.

Горельеф: скульптурное украшение, выступающее из стены более чем на половину своего объема.

Горизонтальная обвязка (2.16): часть двери на уровне замка.

Горностаевый (натуральный) (3.07): название шафировки в геральдике.

Горностаевый (условный) (3.07): название шафировки в геральдике.

Горох: орнаментальный мотив в виде маленьких шариков.

Гостевая спальня (1.14, 1.15): дополнительная спальня для гостей.

Гостиная (1.14, 1.15): общая жилая комната.

Готика: архитектурный стиль, преобладавший в Европе с XII по XV в., для которого характерны стрельчатые арки, ребристые нервюрные своды, передающие через аркбутаны распор на контрфорсы; наиболее примечателен храмовой архитектурой, внушавшей особые религиозные чувства. Готические храмы со множеством окон, залитых светом, создают впечатление устремления ввысь.

Гофр: тип (а) металлического крепления (2.02); (б) кровельного материала (2.08).

Гофрированное железо: см. Волнистое железо.

Гребень (шип): выступ на строительной детали, входящий в паз другой детали при их соединении.

Гребешковая капитель: тип капители.

Гребешок (3.05): орнаментальная эмблема.

Греческий крест: (а) византийский крест с четырьмя концами равной длины; (б) орнаментальная эмблема (3.06); (в) план византийского центрического храма.

Грифон (3.05): орнаментальная эмблема.

Гробница (саркофаг): место захоронения.

Гропиус Вальтер (1883—1969): германский архитектор, создатель школы Баухауз, патриарх интернационального стиля современной архитектуры; учился у Петера Беренса, после войны работал в Гарварде в США.

Гротеск: вид орнамента, включающего в причудливых, фантастических сочетаниях изобразительные и декоративные мотивы.

Гудронная кровля: гидроизоляция кровли на основе битумных или асфальтовых мастик.

Гурт: см. Нервюра.

Гусек (3.01): тип архитектурного облома двоякой кривизны.

Гуты (капли) (1.03, 1.05, 3.03): лепной орнамент в виде усеченных конусов типа капель, элемент дорического ордера.

Дальний двор (1.07): территория средневекового замка за внутренними стенами.

Дамба: см. Гать.

Дане Джордж-младший (1741—1825): английский архитектор, экспрессионистической манерой использования классических мотивов предвосхитивший творчество сэра Джона Соуна; лучшей его постройкой считается Ньюгейтская тюрьма (1769—1778).

Дароносица: церковный сосуд для хранения святых даров.

Два дельфина (3.05): орнаментальная эмблема.

Дважды пересеченный щит (3.08): деление геральдического щита.

Дважды рассеченный щит (3.08): деление геральдического щита.

Дважды скошенный справа щит (3.08): деление геральдического щита.

Дверная дощечка (2.16): пластина, на которую нажимают, открывая

дверь, чтобы не прикасаться к дереву, лакированной или окрашенной поверхности.

Дверь (2.16, 2.17): подвешенная на петлях, скользящая или подъемная панель, закрывающая вход в здание или в помещение.

Дверь-гармошка (2.17): тип складной двери.

Дверь левого открывания на себя (2.16): тип конструкции дверного проема.

Дверь левого открывания от себя (2.16): тип конструкции дверного проема.

Дверь правого открывания на себя (2.16): тип конструкции дверного проема.

Дверь правого открывания от себя (2.16): тип конструкции дверного проема.

Дверь-ширма (2.17): тип двери.

Движение искусств и ремесел: общественно-эстетическое течение, возникшее в Англии во второй половине XIX в., стремившееся возродить принципы средневековых ремесел; получило особенное развитие в архитектуре и дизайне.

Двойная возвратная лестница (2.11): тип лестницы.

Двойная дугообразная линия (3.08): разделительная линия в геральдике.

Двойная накатина (2.10): элемент деревянной каркасной конструкции.

Двойная римская черепица: стандартная британская кровельная черепица.

Двойное окаймление (3.09): геральдическая фигура.

Двойное окаймление с цветочным сопровождением по сторонам (3.09): геральдическая фигура.

Двойное остекление: оконная рама с двойным стеклом, предохраняющая от превратностей погоды и уличного шума.

Двойной конус (3.03): орнаментальный мотив.

Двойной крест (3.06): геральдическая эмблема.

Двойной ригель (2.10): элемент деревянной каркасной конструкции.

Двуглавый орел (3.05): орнаментальная эмблема.

Двускатная (остроконечная) крыша (2.05): тип крыши с фронтонным завершением.

Двустворчатая дверь (2.17): тип двери.

Двустоечная ферма (2.09): тип стропильной фермы, поддерживающей крышу.

Двухмаршевая лестница (2.11): тип лестницы.

Двухмерная проекция (3.10): тип чертежной проекции.

Декастиль (1.03): классический портик с десятью колоннами.

Декоративная кладка (1.12): кладка в виде рисунка из битого или тесаного камня.

Декоративный камин (1.15): камин, не имеющий дымохода.

Декоративный стиль: вторая фаза развития английской готической архитектуры с 1290-х годов до конца XIV в., для которой характерны простые геометрические формы, пышные листовенные узоры, стрельчатые арки.

Декоративный фронтон: (а) небольшой декоративный псевдофронтон (2.05); (б) фронтон над слуховым окном.

Делорм филибер (1500/15—1570): французский архитектор, учившийся в 1533—1536 гг. в Риме; способствовал развитию во Франции классической архитектуры.

Дельфин (3.05): орнаментальная эмблема.

Дентикюла (зубчик, сухарик) (1.05, 3.02, 3.03): деталь классического орнамента карниза в виде зубца.

Деревянная каркасная конструкция (2.10): тип конструкции



Декоративный стиль
Эксетерский собор, Англия,
ок.1365

Де-Др

деревянного каркасного дома, распространенный в Скандинавии и США.

Деревянный сруб (2.04): тип деревянной стеновой конструкции.

Десюдепорт: декоративная живописная или скульптурная вставка над дверью.

Джефферсон Томас (1743—1826): третий президент США, видный архитектор, во многом способствовавший преобладающему влиянию на американскую архитектуру Серлио, Палладио и Гиббса, особенно в Вашингтоне, новой столице страны.

Джонс Иниго (1573—1652): английский художник, архитектор, художник-оформитель в театре масок эпохи Возрождения; оригинально интерпретировал стиль Палладио в таких постройках, как дом королевы в Гринвиче (1616—1635) и Уайтхолл в Лондоне (1619—1622); его театральные работы близки экзотическому итальянскому барокко.

Джонсон Филип Кортлюю (род. в 1906): американский архитектор; ввел в обращение термин «интернациональный стиль», один из основателей постмодернизма, автор театра в нью-йоркском Линкольн-центре (1962—1964).

Джулио Романо (1492/9—1546): римский художник и архитектор-маньерист, наиболее известный благодаря работам при дворе Федерико Гонзага в Мантуе (например, Палаццо дель Те, 1525/6—1531).

Диагональная однорядная перевязка (2.03): тип кирпичной кладки.

Диагональная связь: см. Раскос.

Диагональная нервюра (ожива) (2.06): элемент нервюрного свода.

Диагональный контрфорс (1.12): контрфорс, расположенный на углу здания.

Диазома (1.02): полукруглый проход между рядами в античном театре.

Диастиль (1.05): колоннада с расстоянием между колоннами, вдвое превышающим диаметр колонны.

Дилтер (1.03): классический храм, окруженный со всех сторон двойным рядом колонн.

Дистиль (1.03): классический портик с двумя колоннами.

Дистиль в антах (1.03): храм, где передний фасад в виде лоджии (пронаос) ограничен по сторонам срезами боковых стен (антами), между которыми стоят две круглые колонны.

Додекастиль (1.03): классический портик с двенадцатью колоннами.

Дозорная башня (1.07): высокая наблюдательная башня в комплексе средневекового замка.

Донжон (1.07): главная башня средневекового замка.

Дорический ордер (1.04, 1.05): первый ордер классической архитектуры.

Дортуар: общая спальня.

Дракон (3.05): орнаментальная эмблема.

Древнегреческая архитектура: классический период древнегреческой архитектуры, длился с VII по IV в. до н. э.; ее высшее достижение — афинский Парфенон (ок. 449—444 гг. до н. э.), образец пропорционального гармоничного архитектурного стиля, вечный идеал хорошего вкуса.

Древнеримская архитектура: постройки древних римлян, главным образом монументальные общественные (бани, амфитеатры, акведуки и пр.) и фортификационные (Стена Адриана) сооружения, загородные виллы. Римляне заново открыли кирпич и бетон, к I в. до н. э. овладели искусством возведения массивных сводов (им принадлежит идея крестового свода) и куполов. Именно им, а также аркам, а не колоннам, римляне, в отличие от древних греков, отдавали предпочтение.

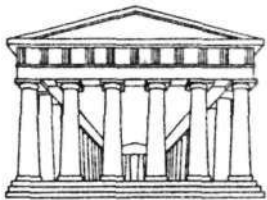

Древнегреческая архитектура. Незавершенный храм в Сегесте, Сицилия, ок. 416 г. до н. э.

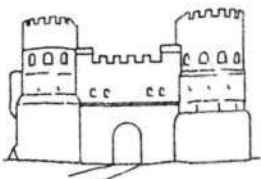

Древнеримская архитектура. Восточные ворота (ворота Сан-Паоло) в стенах Аврелия, Рим, ок. 280 г. (башни ок. 310 г.)

Дуб: самое распространенное твердолиственное дерево, используемое в строительстве.

Дуб на холме (3.05): орнаментальная эмблема.

Дугласия (лжетсуга тиссолистная): дерево мягколиственной породы, наиболее распространенное в строительной индустрии Британии и США.

Дугообразная линия (3.08): разделительная линия в геральдике.

Дугообразная крыша (2.05): тип крыши.

Дуплекс: квартира в двух уровнях в США.

Дымовая труба (113, 2.08): сооружение на крыше, завершающее дымоход.

Дымоход (2.08): сооружение, выводящее печной или каминный дым.

Елизаветинский стиль: стиль в искусстве Англии, захватывающий время правления Елизаветы I (1558—1603), в котором черты национальной поздней готики соединились с чертами Ренессанса.

Елочка: (а) орнаментальный мотив (3.04); (б) тип кирпичной кладки (2.03).

Елочка: см. Бриксон.

Ель: светлое, податливое дерево.

Ендова: см. Разжелобок.

Жалози: навесная оконная штора из горизонтальных или вертикальных полос, не пропускающая солнце.

Жалюзийная дверь (2.17): тип двери.

Жалюзийное окно (1.08, 2.15): оконный проем, закрытый планками внахлест, обеспечивающими вентиляцию, не пропускающий капли дождя и солнечные лучи (2.15).

Жаннере Шарль Эдуард: см. Ле Корбюзье.

Железобетон: бетон со стальной арматурой, основной материал современных строительных конструкций.

Желобок (2.02): деталь кирпича.

Желобчатая черепица: тип кровельной черепицы.

Жими Фридрих (1772—1800): прусский архитектор, зачинатель романтического классицизма..

Забутка: кирпичи или бут (щебень), уложенные между внутренней и наружной кирпичной облицовкой.

Завиток: (а) архитектурный облом (3.02); (б) орнаментальный мотив (3.04).

Завиток Витрувия (3.04): орнаментальный мотив.

Заглубленная расшивка (2.02): тип строительного шва.

Зазубренная линия (3.08): разделительная линия в геральдике.

Закругленная зубчатая линия (3.08): разделительная линия в геральдике.

Закругленная фаска (2.16): притворный профиль двери.

Зал (1.13): большое помещение в доме или здании; жилая комната в средневековом доме.

Зальная церковь: распространенный в Германии тип церкви, в котором боковые нефы имеют одинаковую высоту с центральным.

Замковый камень (2.12): центральный заклинивающий элемент арки.

Замок (1.07): укрепленное сооружение или комплекс сооружений.

Замок с цепочкой (2.16): тип дверного замка.

Заостренная зубчатая линия (3.08): разделительная линия в геральдике.

Запорная вертикальная обвязка (2.16): элемент двери.

Запестольный экран (1.10): декорированная перегородка за алтарем.

Зарешеченное окно (2.15): тип окна.

Заслон дымовой трубы: толстая задняя стена дымохода.



Елизаветинский стиль
Хардвик-холл, Дербишир,
1597

За-Ин

Затяжка: см. Анкерная балка.

Захват (крюк): металлический стержень для укрепления кирпичной или каменной кладки.

Запечник (2.12): карниз в пяте арки.

Звездчатый свод (2.07): разновидность крестового готического свода, имеющего вспомогательные ребра (нервюры) — лиерны и тьерсероны, с четким выделением диагонального ребра.

Звонница (1.08): верхняя часть башни, где висят колокола, или сама колокольня.

Зеркальный свод: сомкнутый свод со срезанной горизонтальной плоскостью верхней частью.

Зигзаг (3.03): орнаментальный мотив.

Змея в столб (3.05): орнаментальная эмблема.

Змея, пожирающая человека (3.05): орнаментальная эмблема.

Золото (3.07): в геральдике название золотого цвета.

Золотое сечение: почти мистическая пропорция (составляющая 1: 1,618), известная древним грекам и широко развитая мастерами итальянского Ренессанса; на ее основании Ле Корбюзье вывел свой «Модуль».

Зонт над дымовой трубой (2.08): металлический колпак над дымоходом.

Зонтичный купол (2.06): тип купола.

Зрительный зал: см. Аудитория.

Зубец (1.07): вертикальная деталь зубчатой крепостной стены.

Зубовидная линия (3.08): разделительная линия в геральдике.

Зубчатая линия (3.08): разделительная линия в геральдике.

Зубчатая лилиевидная линия (3.08): разделительная линия в геральдике.

Зубчатка (1.08): защитный крепостной парапет с квадратными зубцами; с XV в. используется также в декоративных целях.

Зубчатое окаймление (3.09): геральдическая фигура.

Зубчатый пояс (3.09): геральдическая фигура.

Зубчатый рисунок (2.04): тип фактурной обработки деревянной стены.

Зубчик: см. Дентикула.

Игольчатый шпиль (1.08): тип шпиля.

Иерусалимский крест (3.06): тип креста.

Изогнуто-заостренная линия (3.08): разделительная линия в геральдике.

Изолированный кабель: электрический кабель, использующийся в строительстве (в США: ВХ-кабель).

Изометрическая проекция (3.10): тип чертежной проекции.

Иконостас (1.09): в византийской церкви алтарная преграда с иконными изображениями.

Икпин (работал приблизительно в 447—430 гг. до н. э.): крупнейший афинский архитектор эпохи Перикла. Вместе с Калликратом создал Парфенон (447—432 гг. до н. э.).

Империал (2.05): тип башенки.

Имплювий (1.01): водоем в центре атриума в римском доме для сбора дождевой воды из центрального стока (комплювия).

Импост (2.12): горизонтальная тяга в виде карниза, отделяющая арку от поддерживающей ее опоры или стены.

Имхотеп (работал приблизительно в 2630—2611 гг. до н. э.): первый известный в истории египетский архитектор III династии Древнего Царства, создатель ступенчатой пирамиды фараона Джосера в Сахаре; пожалуй, единственный обожествленный архитектор.

Ингарсия: инкрустация или мозаика из дерева разных цветов, распространенная в Италии в эпоху Ренессанса.

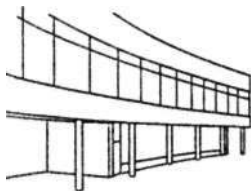

Интернациональный стиль
Центр для выпускников
Гарвардского университета,
Кембридж, Массачусетс,
1950, Гропиус

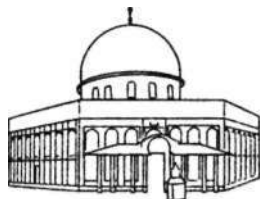

Исламская архитектура
Купол Скалы (мечеть Омара),
Иерусалим, 691

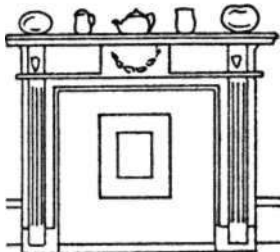

Камин из итальянского
мрамора, 1758-1792, Адам



Канефора. Афины

Интерколумний (1.05): классическая система пространственного размещения колонн, промежутки между которыми определяются в зависимости от диаметра колонны.

Интернациональный стиль: рациональный архитектурный стиль XX в., распространенный школой Баухауз, пионерами которого были такие архитекторы, как Франк Ллойд Райт и Вальтер Гропиус.

Интерьер: архитектура внутренних помещений.

Интрадос: см. Софит.

Ионики (3.03): орнаментальный мотив яйцеобразной формы.

Ионический ордер (1.04, 1.05): второй ордер классической архитектуры.

Исидор из Милета (работал в 532—537 гг.): византийский архитектор и геометр, построивший вместе с Анфимием из Тралл собор Святой Софии в Константинополе.

Исламская архитектура: на ранних этапах развития исламские постройки нередко возводились на базе существовавших античных и христианских сооружений. Поворотным сооружением стала мечеть Омара в Иерусалиме, известная под названием «Купол Скалы» (685—691). В VIII в. начали строиться первые минареты. Развитая городская исламская архитектура, декоративная по характеру, использующая кирпич, изразцы и штукатурку, обособилась от византийской и эллинистической традиции и распространилась со временем в ареале: Испания, Западная Африка, Центральная Азия, Индия и Индонезия.

Испанская черепица (2.08): тип кровельного материала.

Исповедальня: кабинка в церкви, где священник принимает исповедь.

Йоркширская перевязка: см. Монашеская перевязка.

Кабинет (1.14): помещение для интеллектуальных занятий.

Каблук (3.01): тип архитектурного облома двоякой кривизны (наверху полувал, внизу выкружка).

Каземат: в военной архитектуре закрытая укрепленная точка с бойницами для стрелкового или артиллерийского оружия.

Кайя крупнолистная: американское лиственное дерево с твердой древесиной.

Калиброванная арка: арка из калиброванных кирпичей.

Калиброванный кирпич (2.02): тип кирпича.

Калидарий (калдарий) (1.02): парилка в римских банях.

Калитка: небольшие ворота, дверца.

Калликрат (работал в 449—425 г. до н. э.): величайший афинский архитектор эпохи Перикла, вместе с Иктином построивший Парфенон (447—432 г. до н. э.).

Каменная штукатурка: см. Галечная штукатурка.

Камин (1.13, 1.15): сооружение в помещении, под дымовой трубой, с очагом и решеткой, где разводят огонь.

Каминная полка: выступ над топкой камина, слитый обычно с каминным обрамлением.

Кампанила (1.08): итальянское название отдельно стоящей колокольни.

Кампен Якоб ван (1595—1657): голландский архитектор, работавший в палладианском стиле, главным образом в Гааге и Амстердаме, сочетавший классические мотивы с голландской кирпичной кладкой и остроконечными крышами.

Кампус: в США комплекс университетского городка.

Канадская ель: дерево со светлой мягкой древесиной, использующейся как отделочный и строительный материал.

Канефора: женская фигура с корзиной на голове, служащая колонной.

Каннелированная колонна (1.06): колонна, ствол которой прорезан вертикальными желобками (каннелюрами).

Ка-Ке

Каннелированный валик (3.02): архитектурный облом.

Капелла (а) небольшая, не принадлежащая церковному приходу церковь; (б) часовня, придел в храме или соборе (1.09).

Капельное деление (3.08): деление геральдического щита.

Капитель (1.03, 1.06): верхняя завершающая часть колонны, пилона или пилястры.

Капли: см. Гутты.

«**Каприз**»: декоративная постройка, порой в виде руины, для украшения сада или парка.

Караульная (1.07): помещение над воротами в средневековом замке.

Кариатида (1.06): скульптурная женская фигура, служащая колонной; самые прославленные кариатиды образуют портик храма Эрехтейон в Афинском Акрополе.

Каркасная конструкция: конструкция, основанная на стальном или железобетонном каркасе.

Каркасная постройка: постройка, которая опирается не на несущие стены, а на каркас (деревянный, металлический, железобетонный).

Каркасный дом: тип деревянной конструкции дома.

Карликовая галерея (1.08): маленькая внешняя галерея с аркадой.

Карниз (1.03, 1.12, 2.08, 2.10, 2.16): верхняя выступающая часть антаблемента.

Каролингская архитектура: стиль, сложившийся во Франции, Германии и Нидерландах при дворе императора Карла Великого (768—814), стремившегося воссоздать на Севере имперский римский стиль; каролингский стиль стал предшественником европейской романской архитектуры.

Картуш: декоративная орнаментальная деталь наподобие бумажного свитка, иногда с надписью в центре.

Катакомбы: подземные погребальные помещения; наиболее известны катакомбы первых христиан за стенами Рима.

Катаная стальная балка: конструктивный элемент, служащий универсальной опорой.

Катушка (3.03): орнаментальный мотив.

Кафедра (1.10): как правило, высоко расположенная огороженная площадка для священнослужителя или проповедника, в конце средневековья заменившая амвон.

Кафедральный собор: главный храм епархии с архиерейской кафедрой.

Каштан: дерево с легко обрабатываемой древесиной, использующееся для сооружения оград и ворот.

Квадр: тесаный камень призматической формы.

Квадратный биллет (3.03): орнаментальный мотив.

Квадратный крест (3.06): тип креста.

Квадратура: тип архитектурной росписи стен и потолков помещения.

Квадрига: скульптурная группа в виде четверки коней с возницей.

Квадрифолий (1.11, 3.06): тип орнаментальной формы в виде четырехлистника.

Квадровая (регулярная) кладка (2.01): древняя гладкая каменная кладка.

Квартира: жилое помещение в многоквартирном доме.

Келья: небольшое помещение в замке или монастыре.

Кенотаф: надгробный памятник, установленный не на месте погребения (например, умершим или погибшим на чужбине).

Кент Уильям (1685—1784): английский архитектор-классицист, художник, занимался также дизайном мебели и садово-парковым искусством; проведя десять лет в Риме под покровительством лорда Берлингтона, творчески объединил принципы итальянского барокко,

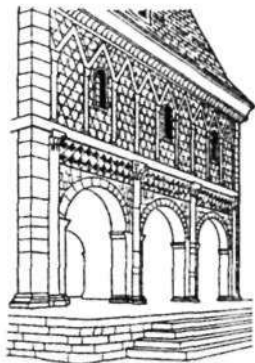

Каролингская архитектура
Сторожевые ворота,
аббатство Лорш, Германия,
ок. 800

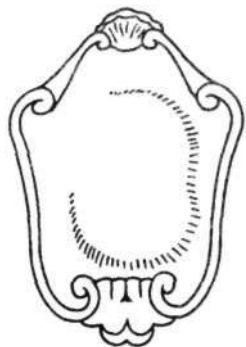

Картуш. XVI—XVIII вв.

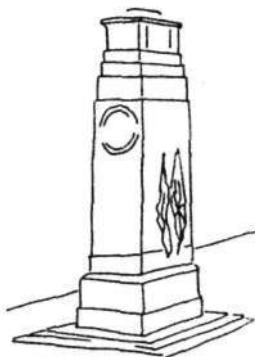

Кенотаф. Уайтхолл, Лондон.
1920, Льютьенс

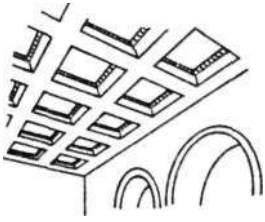

Кессон. Кессонный плафон

Палладио, Витрувия и Иниго Джонса. Самое прославленное его произведение — дворец Холкэм-Холл в Норфолке (1734).

Кентский известняк: твердый известняк, добываемый в графстве Кент и употребляющийся для наружной облицовки.

Кессон: (а) углубленная панель в плоском, сводчатом или купольном потолке, облегчающая конструкцию и служащая дополнительным декоративным элементом (2.06); (б) водонепроницаемая камера, используемая в современной архитектуре при устройстве фундамента.

Киворий: см. Балдахин.

Килевидная арка (2.13): тип стрельчатой арки.

КИЛЬ (3.02): архитектурный облом.

Киматий: самая верхняя часть карниза.

Кинжал (1.11): орнаментальный мотив.

Киоск: (а) небольшой павильон; (б) магазинчик на улице или в большом здании.

Кирпич (2.02): стандартный строительный блок из обожженной глины; в разных странах имеются различия в его составе, форме и размерах.

Кирпичная конструкция (2.02): стена, сложенная из кирпичей.

Кладбище: место захоронения.

Кладка (2.01, 2.02): наложенные друг на друга ряды камня или кирпича, образующие конструкцию стены или других элементов; существует огромное множество стандартных типов кладки.

Кладка насухо: кладка без строительного раствора и цемента.

Кладовая (1.13, 1.14): помещение для хранения продуктов.

Классические ордера (1.04, 1.05): дорический, ионический, коринфский, тосканский (разновидность дорического), композитный (разновидность коринфского и ионического). Ордерная система сложилась в архитектуре Древней Греции в результате переработки в нескольких вариантах деревянной стоечно-балочной конструкции.

Классицизм: стиль в европейском искусстве XVII — начала XIX в., основанный на эстетике, связанной с античным искусством, принятым за эталон. В архитектуре классицизма использовался язык «классических», т. е. античных форм, возрожденный в эпоху Ренессанса.

Клин (3.09): геральдическая фигура.

Клинкерный (шлакобетонный) блок: дешевый строительный бетонный блок.

Клиновой кирпич: см. Лекальный кирпич.

Клинообразный кирпич (2.02): тип неполномерного кирпича.

Клинчатый (сводчатый) камень (2.12): элемент арки.

Клинчатый свод: свод, выложенный из кирпичей или камней клинообразной формы либо имеющий клинообразные швы.

Клинчатый (восьмиугольный) щит (3.08): деление геральдического щита.

Клозет: (а) туалет, уборная; (б) в США любое маленькое помещение.

Клуатр (1.09): прямоугольный двор, обрамленный крытой галереей; жилое и рабочее пространство средневекового монастыря.

Кловик (3.01): архитектурный облом.

Клон: город в Бургундии, с 910 г. центр возрождения аскетического бенедиктинского монашества.

Козырек (2.14, 2.16): защитная кровля или навес над дверью или окном.

Колесо Св. Екатерины (3.06): орнаментальная эмблема.

Колокол (папирус) (1.06): тип капители.

Колокольня (1.08): башня с открытым ярусом для колоколов; ставилась рядом с храмом (см. Кампанила) или включалась в его композицию.

Кол-Кор

Колонна (1.03, 1.06): вертикальная круглая в плане опора.

Колонна со спиральными каннелюрами (1.06): колонна, ствол которой прорезан спиральными желобками (каннелюрами).

Колоннада: ряд колонн.

Кольца (3.09): геральдическая фигура.

Комбинированное окно (2.15): оконная рама, дополнительно уплотняемая в непогоду.

Композитный ордер (1.04): один из производных ордеров классической архитектуры.

Кондиционирование: автоматическое поддержание заданных температуры, влажности и состава воздуха в помещении.

Конек: (а) верхнее горизонтальное ребро (перелом) крыши, образованное пересечением двух ее скатов (2.05); (б) декоративное завершение стены или крыши (2.09).

Коническая (шатровая) башня (2.05): тип башни.

Коноид: объект конической формы.

Консоль: (а) несущая опора, выступающая из стены или колонны; в средневековой архитектуре обычно называется кронштейном (1.12); (б) в современной инженерии выступ, например, балкон, который держится самостоятельно, т.е. без кронштейнов, опор или колонн.

Консольная балка (2.09): тип стропильной фермы, поддерживающей крышу.

Консольная кладка (2.06): тип каменной или кирпичной кладки.

Конструктивизм: направление в русском искусстве и архитектуре, сложившееся в 1920-х годах, идеи которого развивали на Западе Баухауз и группа «Стиль».

Контрфорс (1.08, 1.12): вертикальный каменный выступ стены для погашения силы распора.

Контрэскарп (1.07): в военной архитектуре сторона рва, ближайшая к врагу.

Конурбация: крупная полицентрическая городская агломерация, формирующаяся, как правило, на основе развития расположенных близко относительно друг друга крупных городов и их пригородов.

Конха: полукупол над апсидой или восточной частью храма.

Конь восстающий (3.05): орнаментальная эмблема.

Коньковая черепица (2.08): тип черепицы.

Коньковая нервюра: тип ребра свода.

Коньковый брус (2.10): элемент каркасной конструкции.

«Конюшни»: небольшая площадка со стойлами и служебными помещениями на бульжной мостовой позади богатых городских домов в Британии, особенно в Лондоне.

Кордон: защитное укрепление.

Коридор (1.13, 1.15): длинный проход от дверей.

Коринфский ордер (1.04, 1.05): третий ордер классической архитектуры и декора.

Коробовый свод: см. Цилиндрический свод.

Коробовым свод с распалубками: см. Цилиндрический свод с распалубками.

Коробчатое окно (2.14): тип выступающего окна.

Королевский кирпич (2.02): неполномерный кирпич со скошенным на четверть торцом.

Короля Мануэля стиль: стиль, сложившийся в португальской архитектуре во время и после царствования короля Мануэля I Счастливого (1495—1521), кульминация позднеготического стиля.

Короля Якова стиль: архитектурный стиль, получивший название в честь короля Якова I (1603—1625), впервые в Британии заимствовавший мотивы итальянского Ренессанса.

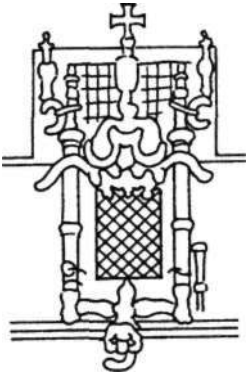

Короля Мануэля стиль. Окно монастыря Христова, Томар, после 1500



Короля Якова стиль. Чарлтон-хаус, Кент, 1612, Адам Ньютон

Корона (3.02): архитектурный облом.

Кортиль: в итальянской архитектуре внутренний дворик, окруженный аркадой.

Кортоня Пьетро Берреттини да (1596—1669): римский барочный архитектор и художник, особенно прославившийся живописным использованием вогнутых и выпуклых форм, например, в церкви Санта-Мария делла Паче (Рим, 1656—1657).

Косоугольная линия (3.08): разделительная линия в геральдике.

Костьль: (а) элемент деревянной конструкции; (б) геральдическая фигура, образованная пересечением столба и бруска.

Костьльная зубчатая линия (3.08): разделительная линия в геральдике.

Косоур: см. Тетива.

Косяк (2.14, 2.16): боковая стойка окон и дверей.

Коттедж: небольшой сельский дом, как правило, фермерский.

Краббы (1.08): декоративные ползучие цветы на шпилях, пинаклях, вимюргах и других готических архитектурных элементах.

Красное дерево: общее название многих твердых пород дерева, используемых в строительстве и столярных работах.

Креденца (протесис) (1.10): столик возле алтаря в храме для святых даров: хлеба и вина.

Крепеж: металлические винты, болты, крюки, скрепляющие деревянные детали.

Крепидома: см. Стереобат.

Креповка (раскреповка): небольшой выступ стены, антаблемента, карниза.

Крепостной вал (1.07): оборонительная стена.

Крепость: укрепленный пункт, подготовленный к длительной осаде; чаще всего возводился на возвышенности, окружался частоколом и рвом с водой.

Крест: христианский символ.

Крест Св. Андрея (3.06): тип креста.

Крестная перегородка (1.10): перегородка, поддерживающая распятие, а иногда хоры.

Крестовый свод (2.07): свод, образованный пересечением под прямым углом двух цилиндрических сводов.

Криволинейный (пламенеющий узор) (1.11): тип рисунка позднеготического ажурного оконного переплета (см. «Рыбий пузырь»).

Крипта: часовня или подземное помещение под нефом храма.

Криптопортик: подземный коридор.

Крито-микенский стиль: древнейший греческий архитектурный стиль, существовавший до XII в. до н. э.; известен в основном по раскопкам в Кноссе и Фесте на Крите.

Кровельный разжелобок (2.08): кровельное покрытие ребер крыши, предотвращающее протечку дождевой воды.

Кровля (2.08): покрытие крыши.

Кронштейн (1.07): каменный блок, выступающий из стены, поддерживающий балку и пр.

Круг с поясными волнами (3.09): геральдическая фигура.

Круглая арка (2.13): тип арки.

Круглая арка в виде трилистника (2.13): тип арки.

Круглая арка, украшенная трилистником (2.13): тип арки.

Круглая подковообразная арка (2.13): тип арки.

Круглый билет (3.03): орнаментальный мотив.

Кружала: деревянные приспособления, служащие для поддержания арок и сводов во время их кладки.

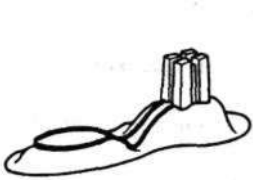

Крепость. Норманнская крепость, Британские острова, 1066-ок. 1180

Кр-Ле

Кружки (монеты) (3.09): геральдическая фигура.

Крыльцо: внешний лестничный пролет, ведущий к подъезду, входу в храм или здание.

«**Крысоловка**» (2.03): стандартная кирпичная кладка.

Крытая галерея (1.09): проход в храме из клуатров в трансепт и соборную.

Крытый ход: в военной архитектуре закрытая позиция для пехоты вдоль главной траншеи; внешний крытый проход (1.07).

Крыша (1.13, 2.05): верхнее защитное перекрытие здания.

Крыша со световым фонарем (2.05): тип крыши.

Крюк: см. Захват.

Крюковидная линия (3.08): разделительная линия в геральдике.

Крюковидный крест (3.06): орнаментальная эмблема.

Ксенодохий: помещение в монастыре для гостей.

Кубическая капитель (подушка) (1.06): тип капители.

Кубикула (1.01): спальня в римском доме.

Кувшинка со стрелой (3.04): орнаментальный мотив.

Кувшинка с язычком (3.04): орнаментальный мотив.

Кулачковое соединение: тип сопряжения досок обшивки.

Кулина (1.01): кухня в римском доме.

Культовая статуя (1.01): объект поклонения в античном храме.

Куний (1.02): сектор зрительного зала в античном театре с клинообразно расположенными скамьями.

Купель (1.10): большой сосуд со святой водой в храме на высокой опоре, где совершается обряд крещения.

Купол (2.06): свод в виде полусферы, образованный вращением кривой (дуги, окружности и пр.) вокруг вертикальной оси.

Купол на барабане (2.06): купольное покрытие, опирающееся на цилиндрическую конструкцию.

Купольная башня (2.05): тип башни.

Курватура: легкая кривизна очертания античной колонны, усиливающая ее пластическую выразительность.

Кухня (1.13, 1.14, 1.15): помещение для приготовления пищи.

Лавровая гирлянда (3.04): орнаментальный мотив.

Ладонь (3.05): орнаментальная эмблема.

Лазуревый (3.07): в геральдике название голубого цвета.

Лантерна: см. Фонарь (*в*).

Ланцетное окно (1.11): тип окна.

Ланцетообразная арка (2.13): тип стрельчатой арки.

Лапчатый крест (3.06): орнаментальная эмблема.

Ласточка (3.05): орнаментальная эмблема.

Латинский крест (3.06): тип креста.

Латрина (1.01): уборная в античном или средневековом доме.

Латроб Бенджамин Генри (1764—1820): первый американский архитектор мирового масштаба, родившийся в Англии, учившийся в Англии и в Германии. Переехав в США (1796), принес в американскую архитектуру классический и неоготический стили. Наиболее известен работами над Капитолием и Белым домом в Вашингтоне в 1803—1817 гг; его признанный шедевр — собор в Балтиморе (1805—1818).

Лев восстающий (3.05): орнаментальная эмблема.

Лев лежащий (3.05): орнаментальная эмблема.

Лев нападающий (3.05): орнаментальная эмблема.

Лев с раздвоенным хвостом (3.05): орнаментальная эмблема.

Лев сидящий (3.05): орнаментальная эмблема.

Лев спящий (3.05): орнаментальная эмблема.

Лев стоящий (3.05): орнаментальная эмблема.

Лев убегающий (3.05): орнаментальная эмблема.

- Лев шествующий** (3.05): орнаментальная эмблема.
- Левая оконечность щита** (3.07): часть геральдического щита.
- Левая часть пояса щита** (3.07): часть геральдического щита.
- Левая сторона щита** (3.07): часть геральдического щита.
- Левая часть главы щита** (3.07): часть геральдического щита.
- Лево Луи** (1612—1670): один из основоположников французского классицизма, создавший при перестройке Версаля вместе с коллективом художников и декораторов стиль Людовика XIV, отмеченный влиянием барокко.
- Леду КЛЮД Никола** (1736—1806): французский архитектор, мастер романтического классицизма, отличавшийся богатым воображением и оригинальностью; построил солеварню в городе Шо Арк дэ Сенанс с геометрически простыми и почти экспрессионистически выразительными линиями (1775—1779). Французская революция положила конец его практической деятельности; в дальнейшем он создавал архитектурные фантазии, благодаря которым стал больше известен в XX в., чем при жизни.
- Лежень** (2.10): горизонтальная база (закладной брус) деревянной каркасной стены.
- Ле Корбюзье (Шарль Эдуард Жаннере)** (1887—1965): французский архитектор и теоретик архитектуры, дизайнер, живописец, непревзойденный по влиянию на архитектуру XX в. Раннее увлечение кубистической живописью отразилось в построенных им в 1920-х годах простых, почти кубических по форме частных домах. Проекты городской планировки и массовой жилой застройки выполнены в рациональной манере интернационального стиля; поздние произведения, например, Нотр-Дам-дю-0 в Роншане (Франция, 1950—1954) иррациональны, пластичны. (См. Модульор).
- Лекальный (клиновой) кирпич** (2.02): формованный кирпич для кладки круглых проемов.
- Лепесток** (1.11): выступающая деталь готической арки или готического ажурного переплета; чаще всего встречаются трифолий и квадрифолий.
- Леса строительные**: вспомогательная конструкция, как правило, наружная, для размещения рабочих и материалов при возведении и ремонте некоторых сооружений.
- Лесоматериалы**: строевой лес, доски, бревна и пр.
- Лестница** (1.13, 1.14, 1.15, 2.11): ступенчатый марш.
- Лестничная площадка** (1.15, 2.11): площадка между лестничными пролетами.
- Лестничный марш (марши)** (2.11): часть лестницы между двумя этажами или между этажом и лестничной площадкой.
- Лиерна** (2.07): см. Поперечная нервюра.
- Лизена**: см. Лопатка.
- Лилейный крест** (3.06): орнаментальная эмблема.
- ЛИЛИЯ** (3.06): орнаментальная эмблема.
- Линия пят арки** (2.12): уровень соединения арки с опорами.
- Лисицкий Лазарь Маркович (Эль Лисицкий)** (1890—1941): русский архитектор-конструктивист, художник, полиграфист, дизайнер, теоретик искусства, автор концепции взаимодействия живописи и скульптуры; с 1922 по 1931 г. работал на Западе, оказав влияние на объединение «Стиль».
- Лиственная капитель** (1.06): тип капители с листовным орнаментом.
- Лиственница**: податливое мягколиственное дерево.
- Листель прямой или обратный** (3.01): архитектурный облом в виде полочки, сопровождающей профилированные элементы.
- Лицевая перевязка**: стандартная кирпичная кладка, оставляющая на виду основные ложки.

Ли-Ма

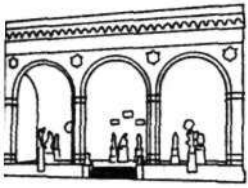

Лоджия деи Ланци,
Флоренция, 1382,
Чионе и Франческо

Лицевой кирпич: см. Облицовочный кирпич.

Лицо (2.02): одна из граней кирпича.

Логейои (логеум) (1.02): помост театральной сцены.

Лоджия: (а) открытая галерея, обычно с колоннами, распространенная в архитектуре итальянского Возрождения; (б) ниша, образованная внешними стенами, включаемыми в периметр фасада (выполняет функции балкона, террасы и т. д.).

Ложковый ряд (2.02): ряд кирпичей, уложенных длинной боковой стороной к наружной поверхности стены.

Ложок (2.02): длинная боковая сторона кирпича.

Лопатка (лизена): плоский вертикальный выступ в стене типа пилястры, но без капители и базы.

Лотос: (а) орнаментальный мотив (3.04); (б) см. Бутон.

Лучистый СПИЛЬ французский готический стиль, отличающийся массивными круглыми витражами и сплошным ажуром; получил название благодаря лучам больших окон-роз.

Лучковая арка: см. Сегментная арка.

Лучковый фронтон: сегментообразный фронтон, напоминающий по очертаниям натянутый лук.

Львиная голова (морда) (3.05): орнаментальная эмблема.

Львиная голова в профиль (3.05): орнаментальная эмблема.

Львиная лапа (3.05): орнаментальная эмблема.

Люкарна: чердачное окно.

Лунет: (а) полукруглый проем; (б) в фортификационной архитектуре самостоятельное треугольное укрепление на гласисе или перед ним или (в) небольшое укрепление у рavelина; (г) орнаментальный мотив (3.04).

Мавзолей: монументальное погребальное сооружение.

Мавританский СПИЛЬ стиль христианской архитектуры и декора в Иберии X—XII вв., сложившийся под влиянием исламского стиля, заимствовавший, в частности, стрельчатую подковообразную арку (2.13).

Мазанка: конструкция стены из тонкой дранки, скрепленной глиняным или земляным раствором.

Макингош Чарльз Ренин (1868—1928): ведущий шотландский архитектор «школы Глазго», синтезировавший в своих проектах в стиле модерн все аспекты строительной конструкции, декора, обстановки. Наиболее известное произведение — Школа искусств в Глазго (1897—1909).

Мальтийский крест (3.06): тип креста.

Мансар Франсуа (1598—1666): великий французский архитектор-классицист, впервые продемонстрировавший свой талант в Орлеанском крыле замка в Блуа (1635—1638). Эксцентричный, непостоянный характер не позволил ему завершить многие сооружения. Ввел в обиход мансардную крышу.

Мансарда: см. Чердак.

Мансардная крыша (2.05): тип крыши.

Маньеризм: стиль, возникший как реакция на классический идеал Высокого Возрождения и преобладавший в итальянской архитектуре со времен Микеланджело до конца XVI в. Отличался изощренной, вычурной интерпретацией классических принципов и мотивов, сознательным нарушением классических условностей, необычной трактовкой мотива, обращением к неестественным, фантастическим формам, например, в капелле Медичи во Флоренции (архит. Микеланджело, 1520).

Мартириум: христианский храм на месте погребения мученика или в местах, связанных со Страстями Христовыми в Иерусалиме.

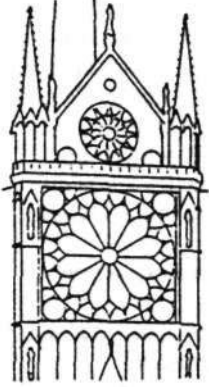

Лучистый стиль. Окно-роза
северного трансепта собора
Парижской Богоматери, 1258



Мавзолей царя Мавзола,
Галикарнас, Малая Азия,
351 г. до н.э., Пифий и Сатир

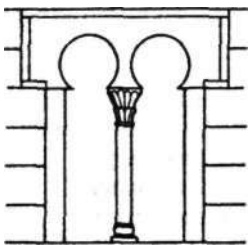

Мавританский стиль
Двойное окно церкви Сан-
Мигель де Эскалада, Леон,
Испания, 913

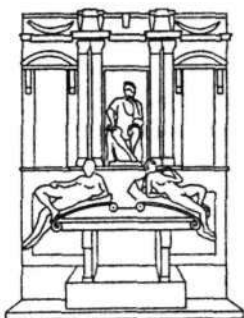

Маньеризм. Усыпальница
Лоренцо Медичи, капелла
Медичи, Флоренция, 1534,
Микеланджело



Маскарон. Классическая
маска из Помпеи

Марш: см. Лестничный марш.

Маскарон: декоративная фотеская маска в виде человеческого лица или звериной морды.

Мауэрлат (2.09, 2.10): часть крыши.

Машикули (1.07): выступ в верхней части крепостной стены, поддерживаемый каменными кронштейнами, с отверстием в полу, откуда защитники лили на нападающих горячую смолу, метали камни и пр.

Меандр (3.03): геометрический орнаментальный мотив.

Медальонное деление (3.08): деление геральдического щита.

Медвежья голова (3.05): орнаментальная эмблема.

Междуэтажное покрытие (балочный настил): деревянные несущие балки, перекрывающие пространство между стенами, к которым непосредственно крепятся доски пола.

Мезонин: надстройка над средней частью жилого дома.

Мендельсон Эрнх (1887—1954): один из первых немецких архитекторов-экспрессионистов. Самое известное его произведение «Башня Эйнштейна» в Потсдаме (1919—1920); дальнейшие его работы в Германии, Англии, Израиле (больницы), США к 1930-м годам входят в более спокойное русло интернационального модернизма.

Метопя (1.03): элемент дорического фриза.

Мечеть: помещение для молитвы и богослужения у мусульман.

Мизерикорд (1.10): подпорка, нередко скульптурная, декорированная, с внутренней стороны откидного сиденья в ограждении хора, на которую мог опираться монах или каноник, стоя во время службы.

Микеланджело Буонаротти (1475—1564): итальянский скульптор, архитектор, художник, поэт эпохи Возрождения, своим гениальным творчеством опрокинувший все классические теории, композиционные и декоративные принципы Раннего Возрождения. Он не столько строил, сколько скульптурно лепил архитектурные произведения, используя объем, массу и декоративный мотив для создания органического и динамичного целого. Работал в основном во Флоренции — капелла Медичи (1520—1534), библиотека Сан-Лоренцо (1524—1564), а также в Риме — достройка собора Святого Петра (1546—1564). Не только создал новый архитектурный стиль — маньеризм, но и оказал влияние почти на все последующие классические стили.

Минарет: в исламской архитектуре башня, с которой верующих призывают в мечеть.

Минбар: кафедра в мечети.

Мишута: единица измерения в классической архитектуре, равная 1/60 диаметра колонны.

Мис ван дер Роэ Людвиг (1886—1969): архитектор, один из основателей интернационального стиля; с 1930 г. директор Баухауза, затем руководитель Иллинойского технологического института в Чикаго, для которого выстроил новый кампус (1939). Его стиль оставался исключительно рациональным, тяготевающим в 1930-х годах к абсолютной цельности.

Михраб: ниша в мечети, обращенная в сторону Мекки.

Многократно пересеченный щит (3.08): деление геральдического щита.

Многократно рассеченный щит (3.08): деление геральдического щита.

Многократно скошенный слева щит (3.08): деление геральдического щита.

Многократно скошенный справа щит (3.08): деление геральдического щита.

Многократное стропило (рассеченный в виде шевронов щит) (3.08): деление геральдического щита.

Мн-Му

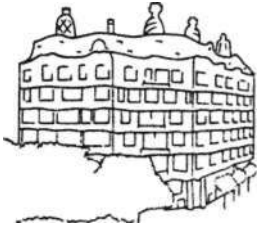

Модерн. Жилой комплекс
Каса Мила, Барселона,
Испания, 1910, Гауди

Многорядная перевязка (2.03): тип кирпичной кладки из отдельных стенок, сложенных из ложков и перевязанных через несколько рядов по высоте тычковым рядом.

Искусство: стиль, преобладавший в архитектуре и декоративном искусстве Европы с 1880-х годов до Первой мировой войны, который во Франции и Британии назывался «ар-нуво», в Германии «югендстиль», в Австрии «сецессион», в Италии «либерти»; отличался творческим использованием естественных криволинейных форм, гибких текучих линий, стилизованных растительных узоров, стремлением отойти от архитектурных и декоративных стилей, основанных на археологической реконструкции прошлого.

М-образная с эндовой крыша (2.05): тип крыши.

Модильон (модульон) (1.05, 2.08): кронштейн, поддерживающий верхнюю часть карниза — выносную плиту — композитного или коринфского ордера.

«**Модульор**»: система пропорций, связанная с человеческим масштабом, разработанная Ле Корбюзье и опубликованная в 1951 г. При строительстве жилого дома в Марселе (1947—1952) он создал систему рассчитанных на основе размеров человеческого тела типовых модулей для определения пропорций здания.

Модуль: любая единица измерения, используемая для определения пропорций сооружений и его деталей, в том числе «минута» классической архитектуры, типовой модуль, «Модульор» Ле Корбюзье в современной архитектуре.

Модуль типовой: стандартные размеры готовых строительных блоков для современного планового массового строительства; как концепция получил философское обоснование у Ле Корбюзье (см. «Модульор»).

Модульон: см. Модильон.

Мозаичная кладка: стенная или дорожная орнаментальная кладка из кусков мягкого мрамора.

Мозаичный паркет (2.10): рисунок паркета.

Мозаичный пол: пол, покрытый мозаичным декором.

Моле́нья: небольшая церковь, частная часовня (часто в доме).

Молоток санктуария (1.10): молоток или кольцо на дверях храма для людей, скрывавшихся от закона и просивших убежища.

Монастырь: комплекс сооружений, включая храм или аббатство, где живут монахи или монахини.

Монашеская (йоркширская) перевязка: стандартная кирпичная или каменная кладка, вариант фламандской перевязки.

Монеты: см. Кружки.

Моноптер: круглый античный храм (без целлы и стен), окруженный колоннами.

Моррис Уильям (1834—1896): английский дизайнер, создатель Движения искусств и ремесел, повлиявшего на все аспекты архитектуры и оформления интерьера раннего модерна. Настаивая на необходимости синтеза искусств и ремесел, дал интеллектуальное обоснование отказу от рабского копирования произведений прошлого, однако его отрицание художественного потенциала продукции промышленного и массового производства в определенном смысле противоречило его общественной и культурной миссии.

Мост: сооружение, по которому проложена автомобильная, рельсовая или пешеходная дорога через естественное или искусственное препятствие.

Мудехар: условное название испано-христианской архитектуры в отвоеванных испанцами областях, в которой использовались традиции и формы мавританского зодчества.

Му́тула (1.05): деталь дорического карниза.

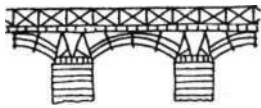

Мост Траяна через Дунай,
104 г., Аполлодор из Дамаска

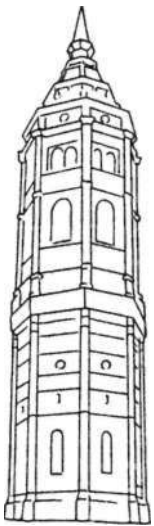

Мудехар. Восьмигранная
башня колокольни церкви
Сент-Андрес, Калатаюд,
Арагон, XV в.

Мью: см. Плитка.

Наборный паркет (ассамбляж) (2.10): рисунок паркета.

Навесная вертикальная обвязка (2.14, 2.16): элемент окна или двери (вертикальный брус, к которому крепятся петли).

Надгробие: верхняя плита гробницы, нередко скульптурно оформленная.

Надкапительная плита: горизонтальный брус или плита наверху колонны, расширяющие несущий участок под балкой.

Надфильная фактура (2.01): тип обработки строительного камня.

Наличник: (а) косая доска, закрывающая фронтонные стропильные ноги; (б) обрамление дверного или оконного проема.

Наос: (а) центральное помещение или святилище в греческом храме, то же, что целла (1.01); (б) часть храма (до алтаря) в византийском центрическом храме.

Нартекс: (я) помещение в западной части византийского храма (1.09); (б) в западной средневековой храмовой архитектуре помещение или капелла, пристроенная к западному концу перед входом в главное здание храма.

Нарожник стропил (2.09): элемент опоры, образующий свес крыши.

Наружная крепостная стена (ансанг) (1.07): внешняя защитная стена вокруг внутренних стен средневековой крепости.

Насадка (2.10): в столярном деле — элемент деревянной конструкции.

Натуральный: см. Противогорностаевый.

Небоскреб: очень высокое здание стальной каркасной конструкции, впервые появившееся в США в 1880-х годах.

Небула (3.02): архитектурный облом.

Нейман Иоганн Бальтазар (1687—1753): самый разносторонний немецкий архитектор, работавший в стилях позднего барокко и рококо, начав карьеру военным инженером. Апофеозом его динамичного декоративного стиля стала резиденция архиепископа в Юрцбурге (1719—1753) с великолепной парадной лестницей; им создано большое количество пышно декорированных храмов, нередко овальных в плане.

Ненесущая стена: стена в современном строении, на которую не приходится нагрузка.

Неоготика (псевдоготика): попытка возрождения в Англии (конец XVIII — конец XIX в.) средневековой готической архитектуры на исторической, романтической основе. Это направление прошло путь от романтической любви к руинам и садовым павильонам в готическом вкусе до государственного символизма здания парламента в Лондоне (1834) и высочайшей серьезности викторианских храмов.

Неогреческий стиль: направление в архитектуре второй половины XVIII—XIX вв., основанное на обращении к приемам и формам архитектуры античной Греции.

Неоклассицизм: в западном искусствоведении название направления, сложившегося в конце XVIII в. в рамках классицизма, обратившегося к более точной археологической интерпретации античной, в основном, древнегреческой архитектуры. Лучшие образцы неоклассической архитектуры (Соуна в Британии, Латроба в США, Захарова в России, Леду во Франции) представляют собой сдержанные, рациональные, классические постройки с простыми уравновешенными объемами и массами, отличающиеся чистотой линий.

Неправильная кладка (2.01): тип современной каменной кладки.

Нереззанная поперечная балка (2.10): элемент деревянной каркасной конструкции.



Неоготика. Манчестерская ратуша, Англия, 1877, Уотерхаус



Неогреческий стиль. Британский музей, Лондон, 1847, сэр Роберт Смирк



Неоклассицизм. Капитолий, Вашингтон, 1876

Не-Об

Нерви Пьер Луиджи (1891—1979): итальянский инженер, архитектор, конструктор, энтузиаст бетона; строил стадионы, авиационные ангары, выставочные залы, небоскребы, сочетавшие элегантность с технической смелостью, что характерно для современной послевоенной итальянской архитектуры. Известнейшие примеры — здание фирмы «Пирелли» в Милане (совместно с Дж. Понти, 1955—1958), Дворец спорта в Риме (1956-1959).

Нервюра (2.07): арка из тесаных камней, образующая укрепляющее свод ребро. Система нервюр образует каркас, воспринимающий основную нагрузку свода.

Нервюрный свод (2.07): тип свода.

Нерегулярная кладка (2.01): тип современной каменной кладки.

Несущая стена: стена, принимающая на себя основную нагрузку.

Неф (1.09): прямоугольное в плане внутреннее пространство здания (гл. обр. храма), огражденное наружными стенами или стенами и расчленяющими пространство аркадами и столбами.

Нижний костыль (2.10): элемент деревянной каркасной конструкции.

Нижний этаж (1.15): этаж здания на уровне земли.

Нижняя обвязка дверного полотна (2.16): нижняя горизонтальная часть двери.

Нижняя филенка (2.16): нижняя часть двери.

Нижняя часть щитка (3.07): часть геральдического щита.

Нимейер Оскар (род. 1907): бразильский архитектор, в 1936 г. работавший в Рио-де-Жанейро с Ле Корбюзье; его собственный антирациональный, экспансивный скульптурный стиль проявился в церкви Сан-Франциско в Пампулхе (1942—1943); главный архитектор новой столицы Бразилии (с 1957 г.), полной впечатляющих зданий.

Ниша (1.12): углубление в стене или пилоне для статуи или почитаемого предмета.

«Новые города»: 32 абсолютно новых города, выстроенных в Британии после 1946 г., с населением более двух миллионов, в том числе Харлоу, Милтон Кейнс; интересны в основном не столько архитектурными находками, сколько в качестве эксперимента в сфере социологии и городской планировки.

Ноготок (3.01): архитектурный облом.

Норманнский кирпич (2.02): стандартный кирпич, применяющийся в США.

Норманнский стиль: английское наименование романского стиля, первым примером которого стало Вестминстерское аббатство короля Эдуарда Исповедника (1065); в дальнейшие годы активно насаждался Вильгельмом Завоевателем. См. также Романский стиль.

Нэш Джон (1752—1835): преуспевающий разносторонний английский архитектор эпохи Регентства, одинаково успешно работавший в каждом известном стиле, в том числе в классическом, готическом, вплоть до экзотического восточного (павильон «Брайтон», 1815). В разбитом им в Лондоне Риджентс-парке и застройке Риджент-стрит (1811—1828) грандиозный масштаб городской планировки сочетается с изящными лепными фасадами и декоративной легкостью.

Обвязочная балка (2.10): элемент деревянного перекрытия.

Обелиск: высокий каменный столб с пирамидальным завершением; изначально появился в Древнем Египте.

Облаковидная линия (3.08): разделительная линия в геральдике.

Облицовочный (лицевой) кирпич: декоративные окрашенные или фактурно обработанные кирпичи для отделки стены.

Обломы (профиль) архитектурные (3.01, 3.02): архитектурные профили, криволинейные очертания карнизов и прочих выступающих каменных и деревянных архитектурных деталей.

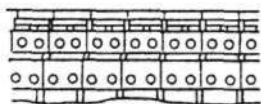

«Новые города»
Схематичный план жилого квартала в Ранкорне, Чешир, 1976, Стирлинг

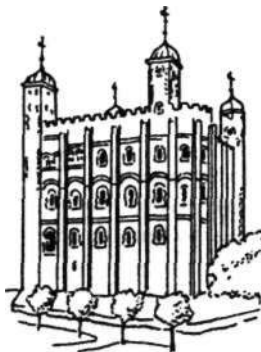

Норманнский стиль. Белая башня, лондонский Тауэр, ок. 1097, Вильям I и II

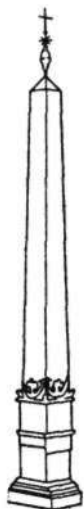

Обелиск. Египетский обелиск, площадь перед собором Святого Петра, Рим

Облом архитектурный двоякой кривизны: вогнуто-выгнутый профиль.

Обрамление Гиббса: крупный каменный декор вокруг окна или двери из чередующихся длинных и коротких каменных блоков.

Обратная капелька (3.02): архитектурный облом.

Обшивка (сайдинг): облицовка деревянного здания досками.

Обшивочная доска с клинообразным сечением (2.04): тип стеновой доски.

Общий дымоход (2.08): единая конструкция на крыше, соединяющая несколько дымоходов.

Овы (3.03): орнаментальный мотив яйцевидной формы.

Огнеупорный кирпич: не деформирующийся от высоких температур кирпич.

Ограждение хора: деревянное ограждение, отделяющее хор от остального пространства церкви.

1/3 однорядная перевязка (2.03): тип кирпичной кладки.

Однокатная крыша (2.05): тип крыши.

Одностворчатая дверь (2.17): тип двери.

Одностоечная ферма (2.09): тип стропильной фермы, поддерживающей крышу.

Однорядная (цепная перевязка) (2.03): тип кирпичной кладки с чередующимися ложковыми и тычковыми рядами.

Односрезная расшивка (2.02): тип шва, заполненного строительным раствором.

Ожива (2.07): см. диагональная нервюра.

Окаймление (3.09): геральдическая фигура.

Окаймленный ромб (3.09): геральдическая фигура.

Окна хоров (1.08): в храмовой архитектуре верхний ряд окон над крышами боковых нефов, а также весь уровень расположения этих окон.

Окно-аккордеон (2.15): складное окно.

Окно с нижней подвесной фрамугой (2.15): тип окна.

Оковка (2.11): ребро верхней горизонтальной доски ступени лестницы.

Оконечность (подножье) щита (3.07): часть геральдического щита.

Окно коробчатое: тип оконной рамы.

Оконная рама (переплет) (2.10, 2.14): элемент окна.

Оконное стекло (2.14): элемент окна.

Оконный переплет со свинцовыми горбылками: небольшие окна в свинцовом переплете.

Октагон (восьмигранник): как правило, форма плана небольших декоративных построек в классической традиции.

Октагональная колонна (1.06): колонна с восемью гранями.

Октастиль (1.03): классический портик с восемью колоннами.

Октагональный шпиль (1.08): шпиль в виде восьмигранной пирамиды.

Окулос (опейон) (2.06): световое отверстие на вершине купола.

Олень бегущий (3.05): орнаментальная эмблема.

Олень впередсмотрящий (3.05): орнаментальная эмблема.

Олень шествующий (3.05): орнаментальная эмблема.

Оленья голова (3.05): орнаментальная эмблема.

Омбрий (1.10): шкаф или ниша для хранения священных сосудов.

Опалубка: деревянная, металлическая или изготовленная из других материалов форма, в которую укладывают бетонную смесь и арматуру до затвердения.

Опейон: см. Окулос.

Оπισтодом (1.01): дальний зал в греческом храме, нередко служивший хранилищем.

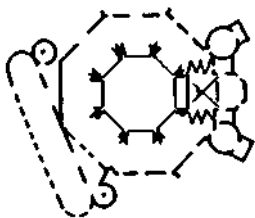

Октагон. План церкви Сан-Витале, Равенна, Италия, 547

Оп-Па

Опора: несущий элемент.

Опорный камень (1.12): основание стены.

Опорный камень фронтона (1.12): верхний камень каменной или кирпичной стены.

Опрокинутая чешуйчатая линия (3.08): разделительная линия в геральдике.

Opus incertum (инцерт) (2.01): римская нерегулярная каменная стенная кладка.

Opus listatum: римская кладка с чередующимися рядами кирпича и камня.

Opus quadratum: римская гладкая кладка из прямоугольных камней.

Opus reticulatum (ретикулат) (2.01): римская кладка с диагонально расположенными рядами камней.

Opus testaceum (2.01): римская кладка горизонтальными пластами.

Опускная решетка: подъемное ограждение в средневековом замке, крепости.

Оранжерея (1.14, 1.15): застекленное помещение, где выращиваются и содержатся растения.

Ордера (1.04): дорический, ионический, коринфский и композитный — основные ордера классической архитектуры, разработанные в Древней Греции, заимствованные и преобразованные римлянами и архитекторами эпохи Ренессанса; этот порядок расположения горизонтальных и вертикальных элементов, а также их пропорции стали эстетическим каноном.

Орел с распростертыми крыльями (3.05): орнаментальная эмблема.

Орешина: см. Гикори.

Ориентация: в христианской архитектуре расположение храма по оси восток—запад с алтарем в восточной части; из этого правила существуют примечательные исключения, например, собор Святого Петра в Риме.

Орнамент: мелкомасштабные лепные и живописные изображения, чаще всего геометрического и растительного характера, на стенах, предметах интерьера и т. п.

Освинцованное окно (2.15): тип окна.

Остроконечная крыша: см. Двускатная крыша.

Остроконечный крест (3.06): тип креста.

Остролиственный плющ: орнаментальный мотив.

Остроугольная фаска: скос, края которого образуют с вертикальной опорой острое ребро.

Отделка: (а) облицовка стен обработанным камнем лучшего качества по сравнению с основной кладкой; (б) окончательная обработка поверхности.

Оттоманская архитектура: турецкая исламская архитектура с конца XIV до первых десятилетий XX в. во время правления тридцати восьми султанов династии Османов в Юго-Восточной Европе (на Балканах), Северной Африке, Анатолии и на Ближнем Востоке.

Отгонская архитектура: архитектурный стиль в Германии между Каролингским и романским стилем.

Павильон: небольшая легкая постройка.

Пагода: храм в виде башни или павильона в буддистской Индии, Юго-восточной Азии и Китае, форма которого была заимствована в XVIII в. в Европе для декоративных сооружений.

Пазува черепица (2.08): тип кровельного материала.

Пазуха (1.12): треугольник, образованный стрелой подъема арки и прямоугольным проемом, в который она встроена.

Пай-лоу: пышно декорированные китайские ворота.

Пакстон Джозеф (1801—1865): английский архитектор, управляющий садами герцога Девонширского; выстроил для него в Ченсу оранжерею



Оттонская архитектура
Палатинская церковь
в Фолькхофе
(«Соколиный двор»),
Нимеген, Голландия, X в.

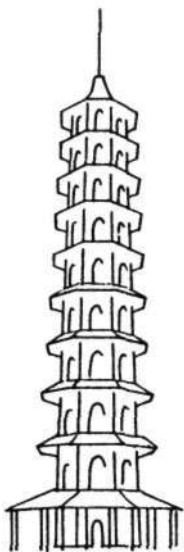

Пагода. Кью-гарденс,
Лондон, 1761, Чемберс

(1826—1840); спроектировал и построил Хрустальный дворец (1851) для Всемирной выставки в Лондоне, интересный не только использованием стекла и металла, но и конструкцией из стандартных заводских элементов, ставший первой крупной постройкой подобного типа.

Палата: комната.

Палаццо: итальянский дворец, городской особняк.

Палладианский стиль, палладианство: широко распространенный в Европе и американских колониях в XVII и особенно XVIII в. архитектурный стиль, сложившийся под влиянием творчества Андреа Палладио.

Палладио Андреа (1508—1580): итальянский архитектор и теоретик архитектуры. На основе интерпретации античной римской классики, предложенной Палладио, в европейской архитектуре возникло направление — палладианство. Палладио изучал труды римского архитектора Витрувия и был пленен римской симметричной планировкой и законами гармонических пропорций; испытывал также влияние маньеристского стиля своих ближайших предшественников, особенно Микеланджело. Его постройки (такие, как вилла Ротонда в Виченце, начата в 1551 г.) служили образцами для многих архитекторов XVIII—XIX вв., особенно в Англии и России, проектировавших загородные резиденции.

Пальметта: орнаментальный мотив в виде пальмовых листьев.

Пальмовая капитель (1.06): тип капители.

Панель: (а) крупный элемент строительной конструкции (2.04); (б) элемент отделки интерьера здания (2.10).

Панно: часть стены, потолок, двери, обнесенная рамкой и покрытая росписью или рельефом.

Папирус: (а) орнаментальный мотив (3.04); (б) см. Колокол.

Папский крест (3.06): тип креста.

Параболическая арка (2.13): тип круглой арки.

Парадная дверь (1.13, 1.15): главная входная дверь дома.

Параклесий (1.09): часовня в византийском храме.

Параллельная фаска (2.16): профиль двери.

Парапет: невысокое ограждение.

Парапетная плита (1.12, 2.01): плоское или покатое каменное или кирпичное верхнее покрытие стены.

Паркет: деревянный пол из небольших симметрично уложенных планок.

Партер: в садовом ландшафте ровная площадка рядом с домом с декоративными цветочными клумбами, как правило, регулярного рисунка.

Пародос (1.02): трап на сцену в античном театре.

Парус (2.06, 2.07): конструкция треугольного очертания, образующая переход от прямоугольного основания к купольному покрытию.

Парусный купол (2.06): купол (или свод), образованный при отсечении вертикальными плоскостями частей сферической поверхности купола.

Пастрофорий (1.09): в раннехристианском или византийском храме помещение, примыкающее к апсиде. Часто использовали как дяконник.

Пасхальная гробница (1.10): ниша в северном приделе средневековой церкви, где во время празднования Пасхи хранился образ воскресшего Христа.

Патера (3.05): орнаментальная эмблема в виде цветочной чашечки с многими лепестками.

Патриарший крест (3.06): тип креста.

Пеликан (3.05): орнаментальная эмблема.



Палладианский стиль
Замок Меревит, Кент, 1730,
Кэмпбелл

Пен-Пер

Пенобетон (ячеистый бетон): изоляционный материал на основе цемента, широко применяющийся в современном строительстве.

Пентастиль (1.03): портик с пятью колоннами.

Пентхаус: (а) надворное строение с односкатной крышей; (б) отдельное сооружение на крыше высокого здания; (в) тип крыши (2.05).

Пёпшельман Маттеус Даниэль (1662—1736): германский архитектор, мастер позднего барокко и рококо; в 1710 г. был назначен директором строительных работ в Дрездене; самым оригинальным его творением стал незаконченный павильон Цвингер, или, по его собственному выражению, «Римская арена» в Дрездене (с 1709 г.).

Пербекский мрамор: похожий на мрамор английский известняк из Пербека в Дорсете.

Пергамин: см. Рубероид.

Перевязка (2.03): сдвиг рядов при укладке кирпичей или камней относительно друг друга для укрепления конструкции; различается перевязка вертикальных швов, продольных и поперечных. Существует множество типов перевязки.

Перевязь (3.08): деление геральдического щита.

Перегородка: (а) см. Крестная перегородка; (б) в средневековой жилой архитектуре деревянная стенка в конце коридора, обычно подпирающая галерею.

Перегородка хора (1.10): деревянная перегородка, отделяющая хор от западной части храма.

Пересекающийся ажур (1.11): тип оконного ажурного декора.

Перекрещенный крест (3.06): орнаментальная эмблема.

Переплет: см. Оконная рама.

Переплетенный орнамент: тип орнаментального узора.

Пересеченная перевязь справа (3.08): деление геральдического щита.

Пересеченный щит (3.08): деление геральдического щита.

Пересеченный и полурассеченный снизу щит (3.08): деление геральдического щита.

Пересеченный и скошенный справа и слева (шестиугольный) щит (3.08): деление геральдического щита.

Перехват (2.11): часть лестницы.

Переходный стиль: промежуточный архитектурный стиль между романским и готикой.

«Перечница» (1.07): сторожевая башенка, укрытие для дозорных солдат на углу бастиона.

Периггер (1.03): храм, окруженный колоннами со всех четырех сторон.

Перистиль (1.01): открытый двор, окруженный колоннами.

Перистый акант: орнаментальный мотив.

Перпендикулярный стиль: третий, самый «английский» из трех британских готических стилей, отличающийся подчеркнутыми горизонталями и вертикалями, большими окнами, ребристыми, позже веерными сводами, преобладавший с середины XIV до XVI в., а в некоторых районах и позже. Один из высших образцов этого стиля — капелла Кингс-колледжа в Кембридже (1446—1515).

Перре Опюст (1874—1954): французский архитектор, первым целенаправленно занимавшийся художественным осмыслением железобетонных конструкций. В своих ранних постройках, например, в жилых домах на улице Франклина в Париже (1902—1903), сочетал железобетонные конструкции с элементами модерна, позже создавал почти классические по уравновешенности и строгости постройки (перестройка Гавра, с 1946 г.).

Перспективная проекция (3.10): тип чертежной проекции.

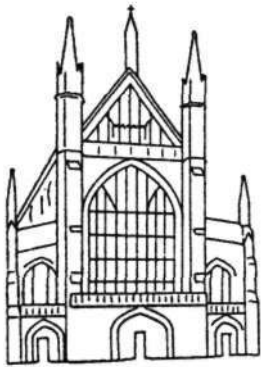

Перпендикулярный стиль
Западный фасад
Винчестерского собора.
1367-1404

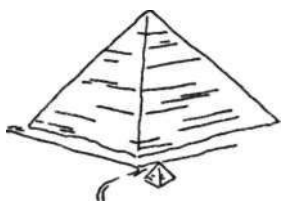

Пирамида. Великая пирамида Хеопса (Хуфу), Гиза, Египет, Древнее Царство, ок. 2560 г. до н. э.



Пламенеющая готика
Западный фасад церкви
Святого Маклу, Руан, 1514

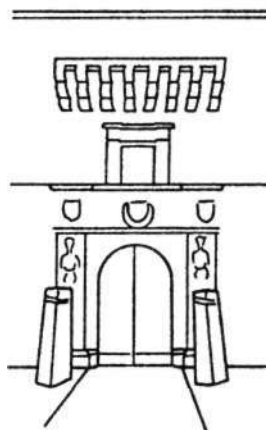

Платереско. Дворцовые ворота, Авила, Старая Кастилия, XVI в.

Пес восстающий (3.05): орнаментальная эмблема.

Петля (2.16): фурнитура для подвески дверей.

ПИКНОСПИАЬ (1.05): колоннада с расстоянием между колоннами, в полтора раза превышающим диаметр колонны.

Пилюж: (а) массивный столб, опора перекрытий; (б) столбы, фланкирующие ворота; (в) башнеобразные сооружения в виде усеченной пирамиды, воздвигавшиеся по сторонам входа в египетские храмы.

Пилястра (пилястр) (1.06): вертикальный прямоугольный выступ на плоскости стены, состоящий из тех же частей, что и колонна (база, ствол, капитель).

Пивакль (1.08): башенка со шпилем или высокая декорированная пирамида, венчавшая в готической архитектуре контрфорсы, парапеты и прочие высокие элементы.

Пирамида: египетская гробница пирамидальной формы, сооруженная во времена Древнего и Среднего царства.

Пирамидальная башня (2.05): вид башни.

Пирамидальный шпиль (1.08): в английской средневековой храмовой архитектуре шпиль в виде пирамиды, венчающий квадратную башню.

Писина (1.10): каменный сосуд с текущей водой близ алтаря средневекового храма для омовения священных сосудов.

Пихта: дерево, древесина которого широко применяется в Европе для изготовления полов и столярных изделий.

Плакирование: наружное стеновое покрытие, не несущее нагрузки.

Пламеневидная линия (3.08): разделительная линия в геральдике.

Пламенеющая готика: французский позднеготический стиль, для которого характерно применение криволинейных волнистых узорчатых линий.

Пламенеющий узор: см. Криволинейный узор.

Планировка Редберна: городская планировка, предусматривающая полное разделение транспортных и пешеходных потоков.

Платереско: основной архитектурный стиль в Испании XVI в., экстравагантно сочетавший готические, мавританские и ренессансные декоративные мотивы; тот же термин относится и к работам серебряных дел мастеров.

Плафон: (а) любое покрытие помещения; (б) произведение искусства, размещенное на потолке помещения.

Плезир: летний домик в поместье.

Плетенка (2.03): тип кирпичной кладки.

Плетеный крест (3.09): геральдическая фигура.

Плянг (1.05): элемент пьедестала колонны.

Плинтус: (а) деревянная планка, декорирующая стык плоскостей стены и пола; (б) нижняя часть деревянной панельной стены (2.10).

Плика (мыло) (2.02): тип неполномерного кирпича.

Плоская арка (2.13): тип арки.

Плоская крыша (2.05): горизонтальная крыша без скоса.

Плоская крыша со скатами (2.05): тип крыши.

Плоская арка (2.13): тип арки.

Плоский фриз (105): гладкий фриз.

Плотничья готика: ранние неоготические деревянные постройки, возводившиеся с середины до конца XVIII в.

Плотничья дверь (2.17): массивная дощатая дверь с обкладками и диагональными связями.

Побег: орнаментальный мотив в виде мелких листьев.

Поворотное (вертикальное) окно (2.15): тип окна.

Поворотное (горизонтальное) окно (2.15): тип окна.

Погреб: в средневековых постройках помещение для хранения продуктов, ныне располагающееся только ниже уровня земли.

Под-Пор

Подбалочник (2.09): деталь деревянной каркасной конструкции, несущий элемент крыши.

Подвеска (бабка) висячих стропил (2.09): вертикальная опора деревянной крыши.

Подвески (3.03): орнаментальный мотив.

Подвесная дверь (2.17): тип двери.

Подземная темница: глубокий средневековый донжон с люком, где держали пленников.

Подиум: длинная плита, поддерживающая ряд колонн.

Подковообразная арка (2.13): тип арки.

Подкос: опорный брус крыши.

Подножье щита: см. Оконечность щита.

Подоконник (1.12): выносной элемент под окном.

Подпружная арка (2.06): арка, поддерживающая купол.

Подступенок (2.11): наружная вертикальная сторона ступени лестницы.

Подушка: см. Кубическая капитель.

Подъемная дверь (2.17): тип двери.

Подъемная решетка (1.07): опускающиеся железные решетчатые ворота, преграждающие доступ в замок.

Подъемное окно (2.15): тип окна, заимствованный англичанами из Голландии в конце XVII в., со скользящими по вертикали створками, снабженный подъемным блоком с грузом.

Подъемный мост (1.07): мост над крепостным рвом, поднимающийся в случае нападения неприятеля и преграждающий доступ в крепость.

Поле щита: плоскость щита, где размещаются фигуры щита.

Ползучая арка (2.13): тип стрельчатой арки.

Полигональная кладка (2.01): тип древней римской каменной кладки.

Полная параболическая арка (2.09): опорная конструкция крыши.

Половняк (2.02): неполномерный кирпич.

Полосатый кирпич (2.02): кирпич с полосатой поверхностью.

Полочка с выкружкой (3.01): архитектурный облом.

Полувал: архитектурный облом.

Полуваликс выступом (3.01): архитектурный облом.

Полувалик с полочкой (3.02): архитектурный облом.

Полувальмовая крыша (2.05): тип крыши.

Полудужье арки (2.12): элемент арки.

Полуколонна (1.06): колонна, наполовину утопленная в стене.

Полукруглая (полуциркульная) арка (2.13): тип арки.

Полукруглая возвышенная арка (2.13): тип арки.

Полукруглая лестница: см. Спиральная лестница.

Полукруглое окно-фонарь: тип окна.

Полукруглое эркерное окно (2.14): тип выступающего окна.

Полулев (3.05): орнаментальная эмблема.

Полулилейное деление (3.08): деление геральдического щита.

Полумесяц (3.06): орнаментальная эмблема.

Полуциркульная арка: см. Полукруглая арка.

Полуциркульный свод: коробовый свод, образованный полуокружностью.

ПОЛЫЙ крест (3.09): геральдическая фигура.

Поперечина: (а) горизонтальная обвязка окна, каменная или деревянная (1.11); (б) элемент деревянной каркасной конструкции (2.10).

Поперечная замковая нервюра (2.07): элемент свода.

Поперечная нервюра (лиерна) (2.07): элемент свода.

Порог (2.16): выносной элемент под дверью.

Портик: (а) сооружение при входе в здание (1.08, 1.09); (б) портик с колоннами и пьедесталом; выступающий называется простиль, встроенный — портик в антах (1.03).



Портик. Галерея Тейт, Лондон, 1897, Р. Смит

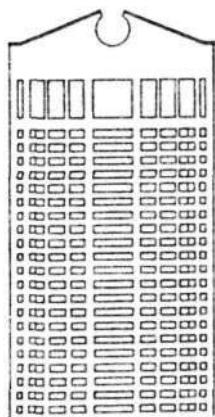

Постмодернизм. «Стул чиппендейл» - небоскреб правления компании «Американ телефон энд телеграф», 1983, Джонсон и Берджи

Портлендский камень: очень стойкий известняк из Портленда в южной Англии, широко использовавшийся для облицовки лондонских зданий.

Портландцемент: самый распространенный тип цемента (зapatентован в 1824 г.), названный так за сходство по цвету с портландским камнем.

Поручень перил (2.11): деталь лестницы.

Постель (2.02): самая большая грань кирпича.

Постмодернизм: направление в архитектуре, возникшее в 1970-х годах как реакция на аскетизм интернационального стиля и коммерциализацию современной строительной техники.

В сооружение вернулся орнамент и декоративные мотивы, нередко в кричащих тонах и алогичных сочетаниях.

Потайная дверь: максимально незаметная дверь, повторяющая отделку стены.

Потолок: верхнее покрытие помещения, оштукатуренное, панельное, дощатое, в средневековых постройках — каменное или кирпичное.

Потолочная балка (2.10): элемент деревянной каркасной конструкции, балка, на которой держится потолок, но не несущая верхний этаж.

Порезки: наборы орнаментов, включающие в себя разные сочетания иоников и бус.

Пояс (3.08): деление геральдического щита.

Поясок: (а) декоративное лепное кольцо или лента в древнегреческой, романской и готической архитектуре (1.03); (б) ряд кирпичной кладки над карнизом, особенно в классическом здании.

Поясок карниза (1.12): профилированная выступающая горизонтальная лента на внешней плоскости стены.

Правая оконечность щита (3.07): часть геральдического щита.

Правая часть пояса щита (3.07): часть геральдического щита.

Правая сторона щита (3.07): часть геральдического щита.

Правая часть главы щита (3.07): часть геральдического щита.

Правый четвертной квадрат: см. Вольное место.

Праздничный колокол (1.08): колокол, звонящий по праздникам, иногда висящий в звоннице над аркой придела.

Предалтарная преграда (1.09): в средневековом храме преграда вокруг малого алтаря или святыни.

Предварительно напряженный бетон: бетон с искусственно созданным напряжением, повышающим жесткость конструкции.

Пресбитерий: (о) алтарная часть храма, приподнятая над общим уровнем пола (1.09); (б) дом католического священника при церкви.

Прибывающий полумесяц (3.06): орнаментальная эмблема.

Приподнятая параболическая арка (2.09): опорная конструкция арки.

Притолока (2.16): перекладина над дверью.

Прихожая (1.14, 1.15): помещение при входе в дом или квартиру.

Провес: см. Стрела подъема арки.

Прогон: опорный брус крыши, главная балка.

Проем Витрувия: конструкция дверного или оконного проема.

Произвольная нерядовая кладка (2.01): тип современной каменной кладки без подгонки камней и соблюдения рядов.

Произвольная рядовая кладка (2.01): тип современной каменной кладки без подгонки камней, но с соблюдением рядов.

Пролет: расстояние между опорами.

Пролет арки (2.12): ширина арки.

Промежуточная стропильная нога (2.10): наклонная деревянная опора в конструкции крыши.

Пронаос (1.01): портик или вестибюль в античном храме.

Пропилеи: комплекс сооружений, оформляющих вход на территорию храма.

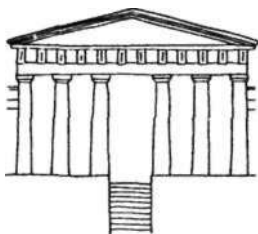

Пропилеи. Афинский Акрополь, 432 г. до н. э., Мнесикл

Про-Пью

Проскений: см. Просцениум.

Простая перевязка (2.03): тип кирпичной кладки.

Простая черепица (2.08): тип кровельного материала.

Простенок: участок кладки между двумя соседними проемами.

Простиль: небольшой греческий храм с четырьмя колоннами на главном фасаде.

Простой кирпич: см. Строительный кирпич.

Пространственная рама: крупномасштабные каркасные системы, используемые в современной архитектуре для перекрытия больших пространств, например, в геодезических куполах Фуллера.

Проступь (2.11): горизонтальная поверхность ступени лестницы.

Протесис: (а) см. Креденца; (б) в византийском храме отдельное помещение для приготовления и хранения святых даров.

Противобеличий в пояс (3.07): название шафировки в геральдике.

Противобеличий в столб (3.07): название шафировки в геральдике.

Противогорностаевый (натуральный) (3.07): название шафировки в геральдике.

Противогорностаевый (условный) (3.07): название шафировки в геральдике.

Противопожарная преграда: (а) толстые бревна, преграждающие путь огню в деревянных постройках; (б) слой огнеупорного кирпича в кирпичной стене.

Противопожарная стена: огнеупорная стена между зданиями.

Просцениум (проскений) (1.02): передняя часть сцены в классическом театре.

Профилированная колонна (1.06): тип колонны.

Профиль: см. Обломы архитектурные.

Прямоугольная заглубленная расшивка (2.02): тип строительного шва.

Прямоугольная расшивка вподрезку (2.02): тип строительного шва.

Прямоугольный меандр (3.03): геометрический орнаментальный мотив.

Прямой лестничный марш (2.11): ряд ступеней, соединяющих один этаж с другим или этаж с лестничной площадкой.

Псевдоготика: см. Неоготика.

Псевдодиптер (1.03): храм с двойными рядами колонн лишь на главном и заднем фасадах, а по бокам имеющий один ряд колонн.

Псевдопериптер (1.03): храм с портиком только на главном фасаде; остальные фасады либо не имеют колонн, либо оформлены полуколоннами или пилястрами.

Псевдотрехцентровая арка (2.13): тип круглой арки.

Псевдочетырехцентровая арка (2.13): тип стрельчатой арки.

Птерома (1.03): пространство между боковыми стенами храма и колоннадой.

Птерон (1.03): внешняя колоннада.

Птичья голова (3.04): орнаментальный мотив (резной или лепной) в виде птичьей головы с выпуклым клювом, распространенный в норманнском архитектурном декоре.

Пустотелая стена (стена облегченной кладки) (1.12): стена из двух рядов кирпича или камня (между которыми остается пустое пространство приблизительно в 2 дюйма), скрепленных металлической арматурой.

Пустотелый кирпич (2.02): перфорированный (дырчатый) кирпич, используемый в вентиляционных целях.

Пучковая колонна: см. Составная колонна.

Пьедестал (1.05): подножие, основание колонны.

Пьюджин Огастес Уэлби (1812—1852): английский архитектор, конструктор, страстный энтузиаст неоготики; обратившись

в католичество, обрел религиозное обоснование достоинств готики. Ценил структуру, форму и функцию готического здания, а не только его живописные качества. У него было мало серьезных заказов, кроме здания парламента (1839—1852) в Лондоне, для которого он спроектировал все декоративные элементы, преобразившие основной проект Чарльза Бэрри.

Пьяно нобиле: наиболее представительный, как правило, второй этаж частного дома с более просторными парадными и обычно более высокими помещениями, чем на других этажах.

Пьяцца: (а) в Италии площадь, открытое пространство, окруженное строениями; (б) в английской классической архитектуре синоним лоджии.

Пята (пятовый камень) (2.12): нижняя опорная часть арки, свода.

Пятиконечная звезда (3.06): орнаментальная эмблема.

Пятилистник (1.11, 3.06): орнаментальный мотив в виде кружка с пятью лепестками.

Равелин: треугольное фортификационное сооружение в крепости перед рвом, обычно между бастионами.

Равносторонняя арка (2.13): тип стрельчатой арки с радиусом кривых, равных пролету.

Радиальный кирпич: см. Лекальный кирпич.

Разбитый щит: см. Пересеченный щит.

Разветвленный крест (3.06): орнаментальная эмблема.

Разгрузочная арка: арка, отходящая от недостаточно сильной опоры для распределения нагрузки.

Раздвижная дверь (2.17): тип двери.

Раздвижное окно (2.15): тип окна.

Развернутая скоба (2.02): металлическое крепление.

Разжелобок (ендова) (2.05): углубление, образованное двумя примыкающими друг к другу скатами крыши.

Райт франк Ллойд (1869—1959): чрезвычайно изобретательный, самый прославленный американский архитектор, карьера которого длилась с эпохи Салливана в Чикаго до послевоенного периода имперской архитектуры США, начиная с множества ранних частных чикагских домов (Роби-хаус, 1905) и заканчивая офисными небоскребами в Бартлсвилле, Оклахома (1956); на рубеже веков оказывал большое влияние на европейскую архитектуру.

Раковиннообразная капитель (1.06): тип капители.

Рамно-связевая система: тип бетонной конструкции, применяющейся при строительстве зданий с рядом одинаковых помещений, например, многоквартирных домов, гостиниц, тюрем, где нагрузка приходится на рамно-связевые стены.

Раннеанглийский стиль: первый английский готический стиль, преобладавший с конца XII до конца XIII в. Несмотря на французские истоки стиля, обладал оригинальными английскими чертами в планировке, разработке фасадов и декоре.

Раннехристианская архитектура: христианские сооружения, строились с III в., в частности, помещения для собраний, катакомбы, марианумы. После принятия христианства императором Константином (312 г.) и до появления центральных византийских сооружений основным типом храмовой постройки была заимствованная в Риме базилика.

Расклинковка: слой крупного щебня в швах грубой каменной кладки.

Раскос (диагональная связь) (2.09): несущий элемент крыши.

Раскреповка: см. Креповка.

Распалубка (2.07): часть цилиндрической поверхности свода, имеющая в плане форму треугольника или языка, образованная пересечением двух коробовых сводов.



Раннеанглийский стиль
Вестминстерское аббатство,
северный трансепт, Лондон,
1260



Раннехристианская
архитектура. Мавзолей
Санта-Констанца, Рим, 330 г.

Ра-Ри

Распор: (а) горизонтальная сила, возникающая в сводчатой конструкции; (б) передача нагрузки с арок и сводов на боковые стены и контрфорсы.

Распростертые крылья (3.05): орнаментальная эмблема.

Распятие (1.10): крест или крест с изображением распятого Христа.

Рассеченный в виде шевронов щит: см. Многократное стропило.

Рассеченный щит (3.08): деление геральдического щита.

Рассеченный щит с поясами (3.08): деление геральдического щита.

Рассеченный и полупересеченный щит (3.08): деление геральдического щита.

Раствор: смесь вяжущих материалов, скрепляющих кирпичную или каменную кладку. В настоящее время почти повсеместно для этого применяются портландцемент, известковое молочко, песок и вода.

Расшивка швов: слой раствора, скрепляющий кирпичную или каменную кладку.

Рафаэль (Рафаэлю Санти) (1483—1520): один из величайших художников и архитекторов Высокого Ренессанса; стиль его сооружений следует поздним образцам творчества Браманте, как изображенных в живописных произведениях, например, в «Афинской школе» (ок. 1509), так и в реальных (капелла Чиги в храме Санта-Мариядель Пополов Рима, ок. 1513 — 1514).

Рваная кладка (2.01): тип современной каменной кладки из тесаного камня крестовыми рядами.

Ребро: (а) см. Нервюра; (б) деталь кирпича.

Ребро крестового свода: выгнутая линия пересечения двух сводов.

Регула (1.03): нижняя горизонтальная тяга дорического архитрава.

Регулируемая скоба (2.02): металлическое крепление.

Регулярная кладка: см. Квадровая кладка.

Резной квадрат, наложенный на четырехлистник: орнаментальный мотив.

Рельефный фриз (1.05): фриз, украшенный рельефами.

Рен Кристофер (1632—1723): выдающийся английский архитектор, ученый, профессор Оксфордского университета, член парламента. В 1665—1666 г. встречался в Париже с Бернини, Мансаром, Лео; в 1667 г. руководил восстановлением Лондона после Великого пожара 1666 г., с 1669 г. — главный смотритель королевских работ. Искусно, тонко и изобретательно, в чисто английском духе следовал стилю классицизма в таких своих произведениях, как собор Святого Павла и в 52 церквях Сити в Лондоне; самая крупная светская постройка — Морской госпиталь в Гринвиче (1696—1716).

Ренессанс: эпоха развития итальянского искусства с 1420-х годов до середины XVI в., когда оно обратилось к античной архитектуре.

Принципы архитектуры итальянского Ренессанса, отмеченного такими именами, как Брунеллески, Браманте, Рафаэль, Микеланджело, в XVI в. распространились по всей Европе, в том числе в качестве теоретических трактатов и архитектурных руководств.

Рёскин Джон (1819—1900): британский философ, эстетик и художественный критик, художник, публицистические идеи которого оказали значительное влияние на развитие архитектуры и декоративного искусства.

Решетка: защитное или разделительное орнаментальное сооружение из металлических прутьев.

Решетчатый узор: тип орнамента.

Ригель (2.09): несущий элемент, соединяющий стойки, колонны, служащий опорой прогонов в перекрытии.

Ригельная обшивка (2.04): тип сопряжения досок.

Ригельное стропило (2.10): элемент деревянной каркасной конструкции.

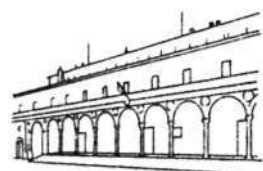

Ренессанс. Воспитательный дом, Флоренция, 1444, Брунеллески

Ризалит: часть здания, выступающая за основную линию фасада.

Ризница (сакристия) (1.09): в христианских храмах и монастырях помещение для хранения облачения священнослужителей и церковной утвари.

Римский дорический ордер (1.04): римский вариант дорического ордера.

Рифленое железо: см. Волнистое железо.

Ров с водой (1.07): оборонительное сооружение вокруг замка, крепости, города или укрепленного поместья.

Роджерс Ричард (род. 1933): один из основателей и лидеров хай-тека, среди новаторских произведений которого Центр Помпиду в Париже (совместно с Р. Пиано, 1977) и лондонское здание агентства «Ллойд».

Роза (1.11): тип круглого окна.

Розетка (3.04): орнаментальный мотив, патера в виде розы.

Рокайл: декоративный орнамент в виде причудливых раковин и растений.

Рококо: стилистическое направление в европейском искусстве 1700—1760-х годов, утонченная версия завершающей фазы барокко. Во Франции ассоциируется с легкими витыми формами и куртуазной мишурой, в Южной Германии и Австрии — с почти экстагической выразительностью и пространственной сложностью. Рококо отрицает структуру, сосредоточившись на линии и на эмоции, о чем свидетельствуют такие сооружения, как церковь Фирценхайлинген И.Б. Неймана (начата в 1743 г.).

Романский стиль: общеевропейский архитектурный стиль, в широком смысле включающий в себя сооружения со времен Карла Великого (ок. 800) до рождения готики. К этому времени относится сложение образной символики плана церковного здания — в виде латинского креста. Тогда же были использованы коробовые и первые ребристые своды (собор в Дарэме, Северо-Восточная Англия).

Ромб: (а) орнаментальный мотив (3.04); (б) геральдическая фигура (3.09).

Ромбовидный рисунок (2.04): тип фактурной обработки деревянной стены.

Ромбовое деление (3.08): деление геральдического щита.

Ростра: геральдическая фигура.

Ротонда (2.05): сооружение или помещение, имеющее план в виде круга.

Рубероид (пергамин) (2.08): кровельный материал, изготовленный из картона, пропитанного нефтяными битумами.

Рундбогенстиль: неороманский стиль в Германии в XIX в.

Русалка (3.05): орнаментальная эмблема.

Руст (рустовка) (2.01): отделка стены большими, грубо обработанными каменными квадрами или имитацией «под рваный камень».

Рустованная колонна (1.06): тип колонны.

Рыба выпрыгивающая (3.05): орнаментальная эмблема.

«Рыбий пузырь» (1.11): мотив ажурного оконного узора поздней «пламенеющей» готики, напоминающей пламя свечи.

Рыцарский крест (3.09): геральдическая фигура.

С перекрестными подкосами стропильная ферма (2.09): традиционная стропильная ферма, поддерживающая крышу.

Сааринен Ээро (1910—1961): американский архитектор финского происхождения, стилистическое поле работ которого простиралось от строгого интернационального стиля до экспрессионистического модернизма (здание аэровокзала компании «TWA» в аэропорту Кеннеди в Нью-Йорке, 1956—1962).



Рококо
Паломническая церковь
в Фирценхайлингене,
Германия, 1772, Нейман

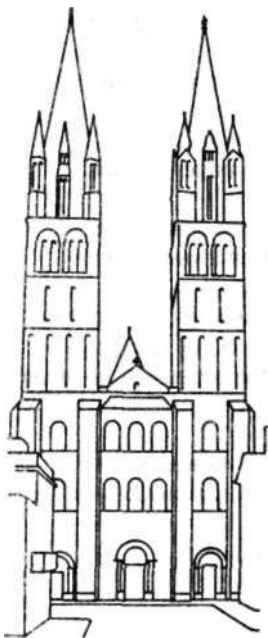

Романский стиль. Аббатство
в Кане (Сент-Этьен),
Нормандия, 1086

Са-Ск

Сайдинг: (а) см. Обшивка; (б) стенная обшивочная доска с клинообразным сечением.

Сакристия: см. Ризница.

Салливен Луис Генри (1856—1924): американский архитектор и теоретик архитектуры, лидер Чикагской школы, спроектировавший вместе с Д. Адлером более 100 зданий (1880—1895), в том числе первые небоскребы из стальных конструкций.

Самшит: твердолиственное дерево.

Сандрик: небольшой карниз над окном или дверью.

Санктуарий: (а) в широком смысле — святилище храма; (б) место, где мог искать убежища человек, скрывающийся от закона (в Англии это право было отменено в XVII в.).

Саркофаг: см. Гробница.

Сборные конструкции: готовые элементы строительной конструкции — кровля, полы, стены и пр.

Свастика (3.06): тип креста.

Свес крыши (2.05): нижний нависающий край крыши.

Светлица (1.13): верхняя комната в средневековом доме.

Световой колодец: см. Вентиляционный шахтный ствол.

Световой фонарь (2.05): оконный проем на крыше.

Свод (2.07): перекрытие с криволинейными очертаниями.

Сводчатый камень: см. Клинчатый камень.

Страффито: способ декоративной отделки, при котором рисунок процарапывается в верхнем слое штукатурки, при этом обнажается нижний слой, отличающийся по цвету.

Сегментная (лучковая) арка (2.12, 2.13): форма арки, составляющая лишь часть круга.

Седилия (1.10): утопленные в стену храма места для духовенства в южной стене нефа.

Серебро (3.07): в геральдике название серебряного цвета.

Серединная параболическая арка (2.09): опорная конструкция крыши.

Серлианское (венецианское) окно: 3-арочное окно, описанное в трудах Себастьяно Серлио и часто встречающееся в английской неоклассической архитектуре XVIII в.

Серлио Себастьяно (1475—1554): итальянский художник, архитектор и теоретик искусства, кодифицировавший классические ордера в своем труде «Архитектура», ставшем основным источником мотивов классического и ренессансного стилей для британских и французских архитекторов.

Серповидная линия (3.08): разделительная линия в геральдике.

Сетка: (а) металлическое крепление (2.02); (б) геральдическая фигура (3.09).

Сетчатое деление (3.08): деление геральдического щита.

Сетчатый узор: повторяющийся орнаментальный мотив, преимущественно ромбовидный.

Сеть (3.09): геральдическая фигура.

Синагога: молитвенный дом иудеев.

Сирена (3.05): орнаментальная эмблема.

Систиль (1.05): колоннада с расстоянием между колоннами, вдвое превышающим диаметр колонны.

Скальола: искусственный камень (из алебаstra и мраморной крошки), популярный в античной архитектуре и в архитектуре XVII—XVIII вв.

Скат: (а) в фортификационной архитектуре наклонный земляной срез в бастионе или любом другом укрепленном месте (1.07), (б) элемент крыши (2.05).

Сквозная звезда (3.06): орнаментальная эмблема.

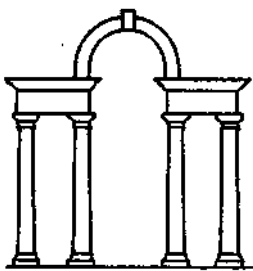

Серлианское окно. 1537

- Сквозной крест** (3.06): орнаментальная эмблема.
- Сквозной ромб** (3.09): геральдическая фигура.
- Сцена** (1.02): сцена в античном театре.
- Складная дверь** (2.17): тип двери.
- Складное окно** (2.15): тип окна.
- Скользкая дверь «купе»** (2.17): тип двери.
- Скос** (3.01): архитектурный облом.
- Скоция** (1.05, 3.01): архитектурный облом с вогнутым профилем из двух дуг разного радиуса.
- Скошенная зубчатая линия** (3.08): разделительная линия в геральдике.
- Скошенная расшивка** (2.02): тип строительного шва.
- Скошенный слева щит** (3.08): деление геральдического щита.
- Скошенный справа щит** (3.08): деление геральдического щита.
- Сланец**: мелкозернистый камень, раскалывающийся на тонкие пластины.
- Слезник**: выносная плита, основная часть карниза.
- Слуховое окно** (2.14): вертикальное окно, выступающее из ската крыши.
- Слуховое мансардное окно** (2.05): тип окна на крыше.
- Слуховое окно «летучая мышь»** (2.14): тип окна, расположенного на крыше.
- Смежная ванная** (1.15): ванная комната, примыкающая прямо к спальне.
- Смешанный ордер**: совмещенные в одном здании дорический, ионический и коринфский ордера.
- Сноп** (3.05): орнаментальная эмблема.
- Собачьи зубы** (3.03): орнаментальный мотив.
- Собор**: христианский храм, где богослужение совершает епископ; центр епископата.
- Соборная** (1.09): помещение для административных собраний в монастыре или соборе.
- Солея** (1.09): площадка, соединяющая виму и амвон в византийском храме.
- Солнце** (3.06): орнаментальная эмблема.
- Соломенные маты** (2.08): тип кровельного материала.
- Соломенный валик** (3.02): архитектурный облом.
- Соломка** (3.03): орнаментальный мотив.
- Соломка с перевязкой** (3.02): архитектурный облом.
- Соломонова колонна** (1.06): тип колонны.
- Сомкнутый свод**: тип свода.
- Сосна с корнями** (3.05): орнаментальная эмблема.
- Составная (пучковая) колонна** (1.06): колонна или столб, окруженные пучком примыкающих или полупримыкающих стволов.
- Сотовое жилище**: небольшие примитивные доисторические каменные постройки, до сих пор существующие в Апулии (Италия) под названием «трулли».
- Соун Джон** (1753—1837): оригинальный английский архитектор-классицист, продемонстрировавший в здании Английского банка (1792—1827, ныне практически не сохранилось) необычайно простую трактовку классицизма; о диапазоне его стиливых и вкусовых пристрастий лучше всего свидетельствует собственный дом архитектора (ныне музей сэра Джона Соуна) в лондонском квартале Линкольнс-инн-Филдс (1812—1813).
- Софит** (2.11): нижняя вогнутая поверхность арки от пят до замка.
- Спальня** (1.13, 1.14, 1.15): комната для сна.
- Спиральная (полукруглая) лестница** (2.11): тип лестницы.
- Спиральный завиток** (3.03): орнаментальный мотив.



Ставкирхе. Хеддаль, Норвегия, 1250

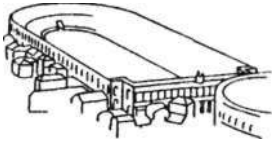

Стадион Домициана, Рим, 86 г.

- Спиральный шнур с перышком** (3.04): орнаментальный мотив.
- Сплачивание с перекрытием** (2.04): тип сопряжения досок, обшивки.
- Средник**: средний вертикальный брус окна (1.11, 2.14) или двери (2.16).
- Средняя оконечность щита** (3.07): часть геральдического щита.
- Средняя часть щита** (3.07): часть геральдического щита.
- Средокрестие**: в христианском храме место пересечения главного нефа, алтарной части и трансепта, как правило, под башней.
- Ставкирхе**: тип деревянной каркасной церкви, распространившийся в Скандинавии с XI в.
- Ставки** (2.14): деталь окна.
- Стадион**: спортивное сооружение.
- Стальная стяжка в арке камина**: металлическая стяжка над топкой, поддерживающая каминную стену.
- Стаффордский узел** (3.06): орнаментальный мотив.
- Ствол (стержень)** (1.03, 1.06): основное тело колонны.
- Стволовое кольцо** (1.06): в составной колонне каменное кольцо, связывающее примыкающий ствол с основным.
- Створчатое окно** (2.15): тип окна.
- Стеклянная дверь** (2.17): тип двери.
- Стена облегченной кладки**: см. Пустотелая стена.
- Стереобат** (1.03): цоколь древнегреческого храма со ступенями со всех четырех сторон.
- Стерлинг Джеймс** (1926—1992): пользующийся мировой известностью английский архитектор-постмодернист, близкий к бруталному стилю своим бескомпромиссным подходом к форме и материалу, например, в здании исторического факультета университета в Кембридже (1965—1968). Новый корпус Государственной галереи в Штутгарте (Германия, совместно с М. Уилфордом, 1977—1982) принес ему немалый успех.
- Стержень**: см. Ствол.
- Стилюбат** (1.03): верхняя ступень основания, несущего колоннаду древнегреческого храма.
- «Стиль»**: авангардистское художественное объединение, сложившееся в Голландии вокруг одноименного журнала (выходил в 1917—1928 гг.), выдвинувшее принципы неопластицизма; оказало большое влияние на развитие Баухауса.
- Стойка** (2.09, 2.10): элемент конструкции деревянного каркаса, опорный брус крыши.
- Стойка перил в конце лестничного марша** (2.11): деталь лестницы.
- Столб**: (а) вертикальная опора; (б) деление геральдического щита (3.08).
- Сточный карниз**: облом над дверью и окнами для дождевого стока.
- Стоя**: в греческой архитектуре крытая колоннада (или зал), открытая со стороны колонн, порой двухэтажная, где размещались общественные заведения, лавки и пр.
- Стоянка**: в Америке примыкающее к дому огороженное помещение для автомобиля, подобное гаражу.
- Стрела подъема арки (провес)** (2.12): высота арки.
- Стрельчатая арка** (2.13): тип арки.
- Стрельчатая арка в виде трилистника** (2.13): тип арки.
- Стрельчатая арка, украшенная трилистником** (2.13): тип арки.
- Стрельчатая (килевидная) крыша** (2.05): тип крыши.
- Стрельчатая пологая арка** (2.13): тип арки.
- Стрельчатая пятилистная арка** (2.13): тип арки.
- Стрельчатая сарацинская арка** (2.13): тип арки.
- Стрельчатая сегментная арка** (2.13): тип арки.
- Стрельчатая сжатая арка** (2.13): тип арки.
- Строительный (простой) кирпич** (2.02): основной вид кирпича.



Стоя в Ассе, Малая Азия, эллинистический период



Стягивающая арка. Уэльский собор, Сомерсет, 1338



Табернакл эпохи Ренессанса, Децидеро да Сеттиньяно

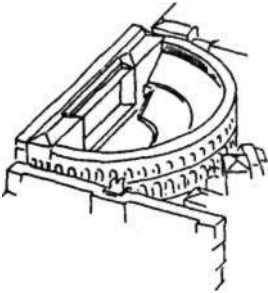

Театр Бальбус, Рим, 13 г. до н. э.



Толос. Афинская агора, до 450 г. до н. э.

Стропило (2.09): элемент опоры крыши, поддерживающий скаты.

Стропильная затяжка: элемент опоры крыши.

Стук, стукк, стукко, шпук: высший сорт штукатурки (с примесью алебастра, толченого мрамора); применяется для лепных и облицовочных работ во внутренних помещениях.

Ступенчатая арка (2.13): тип стрельчатой арки.

Ступенчатая линия (3.08): разделительная линия в геральдике.

Ступенчатая кладка: ряды кладки, ступенчато выступающие из стены по мере ее повышения.

Ступенчатый контрфорс (1.12): тип контрфорса.

Ступенчатый фартук (2.08): конструкция в месте примыкания наклонной крыши к стене, предотвращающая попадание внутрь воды.

Стягивающая арка: вспомогательная арка, встроенная в неф храма для предотвращения оседания; самый известный пример — арки Уэльского собора в Англии.

Сухарик: см. Дентикула.

Сухой лист: тип капители колонны.

Сиена (1.02): театральные подмостки.

Табернакл: (а) в католических храмах орнаментально оформленная ниша для святых даров в алтаре (1.10); (б) в готических храмах ниша со статуей святого.

Таблинум (1.01): гостиная в римском доме, открытая в атрий.

Танге Кендзо (род. 1913): ведущий японский архитектор, инженер, проектировщик. Наиболее известный проект — «Токио—1960», в котором был осуществлен переход от функционального метода к структурному, основанному на пространственной структуре коммуникаций.

Таллин Владимир Евграфович (1885—1953): русский живописец, театральный художник, конструктор, архитектор, один из создателей конструктивизма. Наиболее известная его работа — проект памятника III Интернационалу (1919-1920).

Тау (Анголиев крест) (3.06, 3.09): геральдическая фигура.

Твердolistвенное дерево: широколиственные деревья с твердой древесиной.

Театр: сооружение для показа произведений театрального искусства.

Теламон: см. Атлант.

Телфорд Томас (1757—1834): шотландский инженер, архитектор, пионер использования чугунных конструкций; строил храмы, каналы, доки, акведуки, дороги. Наиболее известные его сооружения — мосты (подвесной мост Менен Стрейтс, 1819—1826).

Тения (1.03): горизонтальная тяга, завершающая архитрав сверху.

Тепидарий (1.02): теплое помещение в римских банях.

Термы: см. Бани.

Терплен (1.07): в военной архитектуре плоская площадка в бастионе для размещения орудий.

Терри Куинлен (род. 1937): современный британский архитектор-неоклассицист, особенно известный строительством загородных домов и комплекса на берегу Темзы в Ричмонде, Лондон (1984).

Тесаный камень (2.01): предварительно обработанный резцом камень с выровненной и сглаженной поверхностью.

Тетива (косоур) (2.11): деталь лестницы.

Тетрастиль (1.03): портик с четырьмя колоннами.

Тик: восточное твердolistвенное дерево с очень стойкой древесиной.

Тимпан: (а) треугольная заглубленная часть фронтона (1.03, 2.08); (б) полукруглый фрагмент стены над карнизом арочной двери (2.12).

Типовой городской дом: дом в ряду общей единой застройки.

Толос (фолос): куполообразная постройка.

То-Тю



Триумфальная арка
Арка Тита, Рим, 82 г.

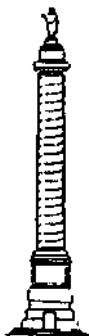

Триумфальная колонна
Колонна Марка Аврелия, Рим,
ок. 180 г.



Трофеи Траяна, Адамклиси,
Румыния, 109 г.



Тюдоровский стиль
Сторожевые ворота дворца
Хэмптон-корт, ок. 1520

Торец (2.02): деталь кирпича.

Торус (1.05, 3.01): архитектурный облом.

Тосканский ордер (1.04): архитектурный ордер, производный от дорического.

Точечная фактура (2.01): тип фактуры обработанного строительного камня.

Траверс (1.07): в фортификационной архитектуре земляная преграда поперек траншеи для защиты от флангового обстрела.

Транsept (1.09): поперечный неф храма, пересекающийся с главным нефом в меae средокрестия.

Трапезная: общая столовая в монастыре.

Трахелий: см. Шейка колонны.

Треугольная арка (2.13): тип стрельчатой арки.

Треугольная двухсрезная расшивка (2.02): тип строительного шва.

Трехмерная проекция (3.10): тип чертежной проекции.

Трехстворчатое окно (2.15): тип окна.

Трехцентровая арка (2.13): тип круглой арки.

Трехцентровая пониженная арка (2.13): тип круглой арки.

Трехчетвертка (2.02): тип кирпича.

Триангуляция: любая конструкция, основанная на системе смежно расположенных треугольников для придания стойкости.

Тригиф (1.03, 1.05): элемент дорического фриза.

Триклиний (1.01): столовая в римском доме.

Трилистный крест (3.06): орнаментальная эмблема.

Трипод (3.05): орнаментальная эмблема.

Тристиль (1.03): портик с тремя колоннами.

Триумфальная арка: постоянное или временное монументальное оформление проезда или торжественное сооружение в честь военных побед и знаменательных событий. Появилась в Древнем Риме, получила широкое распространение в эпоху Ренессанса.

Триумфальная колонна: декорированная колонна, воздвигнутая в честь военных побед (например, колонна Траяна в Риме, 113 г.).

Трифоллий (1.11, 3.06): тип орнаментальной формы в виде трилистника.

Трифорий (1.10): узкая продольная галерея над боковыми нефами храма, открытая в центральный неф тройными или двойными арочными проемами.

Тройная зубчатая линия (3.08): разделительная линия в геральдике.

Тростниковая вязанка: архитектурный облом.

Трофеи: орнаментальное или скульптурное изображение захваченных орудий и доспехов.

Трюмо: центральная вертикальная каменная опора цоколя входа.

Туалет: уборная.

Турель: очень маленькая башенка.

Турникет (2.17): вращающаяся дверная загородка.

Турф: вулканический камень, которым широко пользовались римляне.

Тьерсерон (2.07): короткое вспомогательное ребро, служащее перемычкой между главными нервюрами.

Тычковый ряд (2.02): ряд кирпичей, обращенный наружу короткой стороной.

Тычок (2.02): короткая боковая сторона кирпича.

Тычок, поставленный на ребро (2.02): положение кирпича или камня в декоративной кладке.

«Тюдор»: см. Четырехцентровая арка.

Тюдоровский стиль: стиль английской архитектуры во время правления четырех монархов династии Тюдоров, когда наблюдались последний расцвет перпендикулярного стиля и появление романских

мотивов, например, в капелле Генриха в Вестминстерском аббатстве (ок. 1502) и Берли-хаузе с ренессансными деталями декора (1577—1587).

Тюдоровский цветок: орнаментальный мотив.

Тюльпанный крест (3.06): орнаментальная эмблема.

Тяга: набор архитектурных обломов.

Уборная (1.13): туалет, нередко расположенный за пределами дома.

Убывающий полумесяц (3.06): орнаментальная эмблема.

Угловая башня (1.07): башня в месте пересечения крепостных стен.

Угловая перевязка: перевязка кирпичной кладки или металлические связи на уровне фундамента.

Угловая связь: горизонтальный брус, связывающий мауэрлаты в углу здания.

Угловая проекция (3.10): тин чертежной проекции.

Угловая стропильная нога: стропило, которое отмечает угол вальмовой крыши.

Угловое соединение: соединение двух брусьев под углом.

Угловой бордюор (2.01): тип каменной кладки, обрамляющей стену сбоку.

Угловой столб (2.09): часть деревянной каркасной конструкции.

Уголок: небольшая скрепа на углу опоры.

Угольчатая линия (3.08): разделительная линия в геральдике.

Удлиненный ромб (веретено) (3.09): геральдическая фигура.

Узорный орнамент: рисунок из повторяющихся геометрических фигур — ромбов, треугольников и пр.

Укороченный костыльный крест (3.06): орнаментальная эмблема.

Укороченный лапчатый крест (3.06): орнаментальная эмблема.

Упор: выступающие резные камни на концах архитектурных обломов и тяг.

Условный: см. Противогорностаевый.

Устой (1.12): тип корттрфорса в средневековой храмовой архитектуре.

Утопленная капелька (3.02): архитектурный облом.

Уширенная зубчатая линия (3.08): разделительная линия в геральдике.

Уширенный вопнутый столб (3.09): геральдическая фигура.

Уэбб Филип (1831—1915): английский архитектор и дизайнер, создававший, в основном, проекты жилых домов, друг Уильяма Морриса, ведущий представитель Движения искусств и ремесел. Совместно с Моррисом спроектировал для него «Ред-хауз» в Бексли-Хит в графстве Кент (1859), положив начало моде на загородные дома, в строительстве которых ему и Ричарду Норману Шоу (1831—1912) не было равных.

Фалды (3.03): орнаментальный мотив.

Фарос: маяк в Древней Греции и Риме.

Фасад (1.03): наружная сторона здания или сооружения.

Фаска: (а) скос каменного или деревянного блока под углом в 45° (1.12); (б) тип архитектурного облома (3.01).

Фасонный четырехлистник: орнаментальный мотив.

Фасция (3.01): тип архитектурного облома.

Фауцес (1.01): узкий коридор в римском доме.

Ферма (2.09): система балок, несущая покрытие.

ферма под верхний свет (2.09): тип современной фермы, поддерживающей крышу.

Ферма Пратта (со стальными стойками и растянутыми раскосами) (2.09): тип современной фермы, поддерживающей крышу.

Ферма Уоррена (с решеткой из равносторонних треугольников) (2.09): тип современной фермы, поддерживающей крышу.

Фестон: орнаментальный мотив.



Фестон. Рисунок на ковре

Фи-Фр

Фиал (2.08): фигурный шпиль.

Фигурный водруженным крест (3.09): геральдическая фигура.

Фигурный фронтон (2.08): тип фронтона.

Филенка: рамочная окантовка участка поверхности стены, двери, потолка и пр.

Филенчатая дверь (2.17): тип двери.

Филенчатый ажур (1.11): тип оконного ажурного декора.

Фишер Иоганн Михаэль (1692—1766): архитектор, работавший в Южной Германии в стиле рококо. Построил 22 аббатства и 32 церкви. Все они обладают богатым декором, отличаются монументальностью и изысканным пространственным построением.

Фишер фон Эрлах Иоганн Бернгард (1656—1723): крупнейший мастер австрийского барокко, с 1704 г. — архитектор императорского двора. Построенные им церкви в Зальцбурге, дворцы в Праге и Вене — впечатляющие образцы грандиозного, но гармонично развитого стиля габсбургского барокко. Наибольшей известностью пользуются Шёнбруннский дворец (1696—1711), Карлскирхе в Вене (начата в 1716) и Придворная библиотека в венском Хофбурге (1722—1735, завершена его сыном Йозефом). Его книга «Очерк исторической архитектуры» (1721) — первая среди европейских трактатов, включившая изображения памятников китайской и египетской архитектуры, что способствовало возникновению экзотических стилей в европейской практике.

Фламандская (голландская) перевязка (2.03): стандартная кирпичная кладка, известная с XVII в.

Фламандская двойная тычковая перевязка (2.03): стандартная кирпичная кладка.

Фламандская диагональная перевязка (2.03): стандартная кирпичная кладка.

Фламандская изгородь (2.03): стандартная кирпичная кладка.

Фламандская крестовая перевязка (2.03): тип кирпичной кладки.

Фламандская спиральная перевязка (2.03): стандартная кирпичная кладка.

Флерон (2.08): орнаментальная резная листва на вершине башни, шпиля или фронтона.

Флешь: (а) очень маленький деревянный шпиль (1.08); (б) в военной архитектуре небольшое фортификационное V-образное сооружение; (в) башенка на коньке крыши над средокрестием.

Флорентийская арка (2.13): тип круглой арки.

Флогер (1.08): декоративная пластинка, укрепленная на шпиле или коньке крыши и вращающаяся на вертикальной оси по направлению ветра.

Фолос: см. Толос.

Фонарь: (а) тип окна (2.14); (б) эркер, глубокий выступ с окном на стене или на крыше средневекового сооружения, особенно храмового; (в) (лантерна) круглое или многоугольное сооружение над куполом или крышей для освещения (2.06).

Фонтана Карло (1638—1714): мастер позднего барокко, в течение десяти лет работавший в Риме под руководством Бернини и оказавший влияние на развитие классицизирующего направления в архитектуре Италии и Австрии начала XVIII в.

Форум: в Древнем Риме открытая площадь, окруженная общественными зданиями, центр политической жизни.

Фостер Норман (род. 1935): британский архитектор, работающий в стиле «хай-тек», автор проектов сооружений в Восточной Англии и Гонконге (здание Гонконгского и Шанхайского банка, 1979—1986).

Фрамуга: деталь окна.



Флерон

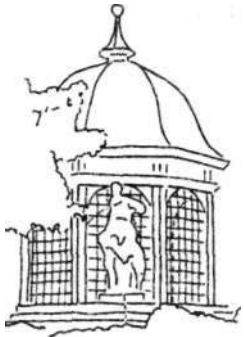

Фонарь. Беседка близ Вюрцбурга, Германия, XVIII в., Антонио Петрини

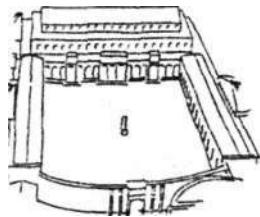

Форум Траяна, Рим, 117 г., Аполлодор из Дамаска



Фриз. Тройная аркада, Гайд-парк-Корнер, Лондон, ок. 1825, Бертон

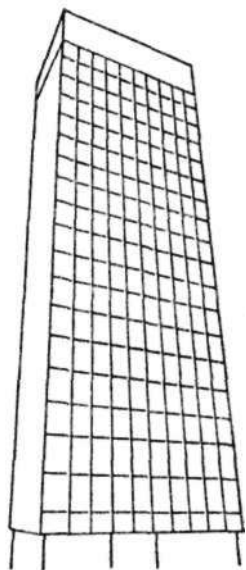

Функционализм. Сигрэм-билдинг, Нью-Йорк, 1958, Мис ван дер Роз и Джонсон



Храм. Ионический храм Артемиды, Эфес, Малая Азия, ок. 300 г. до н. э., Динократ Александрийский

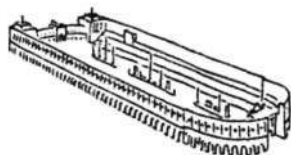

Цирк. Большой цирк, Рим, ок. 300 г.

Французская дверь (2.17): тип двери.

Французское окно (2.15): тип окна.

Фригидарий (1.02): холодное помещение в римских банях.

Фриз, (а) средняя часть антаблемента (1.03); (б) орнаментальная ленточная абстрактная, растительная или фигурная композиция в верхней части стены под карнизом.

Фронтальная проекция (3.10): тип чертежной проекции.

Фронгон (щипец): (а) верхняя треугольная часть фасада храма (1.03); (б) причелина, часто украшенная резьбой и прикрывающая торцы слег тесовой крыши (2.05, 2.08); (в) в меньшем масштабе аналогичное навершие двери или окна.

Функционализм: направление в архитектуре XX в., в котором утверждается первичность функции сооружения относительно его формы.

Хай-тек: возникшее в 1980-х годах направление в строительстве с применением современных высоких технологий.

Хильдебрандт Иоганн Лукас фон (1668—1745): один из крупнейших мастеров австрийского барокко. Его шедевры — дворцы Нижний (1714—1715) и Верхний (1720—1723) Бельведер в Вене, летний дворец принца Евгения Савойского (1714—1724) с характерными восьмиугольными и овальными залами и впечатляющей лестницей.

Химера (3.05): орнаментальная эмблема.

Хоксмур Николас (1661 — 1736): мастер английского барокко, работавший с Реном и Ванбру. Его талант наиболее отчетливо проявился в шести лондонских церквях, таких, как в Крайстчерч и Спитолфилдс (1723—1739).

Хомут (2.02): металлическая стяжка.

Хор (1.09): в раннехристианских церквях — место перед алтарем, предназначенное для певчих и отделенное от остальной части храма; позднее в западноевропейских странах так стала называться вся восточная (алтарная) часть церковного здания.

Хоры (1.08): верхняя (на уровне второго яруса) галерея в христианском церковном здании или парадном зале.

Храм (церковь) (1.01, 1.08, 1.10, 1.12): культовое здание для выполнения религиозных обрядов.

Цветочная чашечка (3.03): орнаментальный мотив.

Целла: (а) см. Наос; (б) хранилище, кладовая в городском римском доме (1.01).

Цемент: порошокобразное вяжущее вещество, применяющееся при производстве бетона или строительного раствора.

Центр щита (3.07): часть геральдического щита.

Цепная перевязка: см. Однорядная перевязка.

Цепочка (3.04): орнаментальный мотив.

Церковные скамьи (1.10): деревянные сиденья для прихожан в храме.

Церковь: см. Храм.

Циклопическая кладка: тип каменной кладки из огромных необработанных камней неправильной формы на глиняном растворе с мелкими камнями в их промежутках.

Цилиндрическая крыша (2.05): тип крыши.

Цилиндрический (коробовый) свод (2.07): свод в форме полуцилиндрической поверхности с горизонтально расположенной осью.

Цилиндрический (коробовый) свод с распалубками (2.07): свод, образованный пересечением под прямым углом цилиндрического свода другими цилиндрическими сводами меньшего пролета и меньшей высоты.

Цирк: здание с ареной-манежем, где даются цирковые представления; ведет происхождение от греческих ипподромов.

Ци-Ша

Цистерцианский стиль: быстро распространившийся по всей Европе строгий романский архитектурный стиль построек цистерцианского монашеского ордена, возникший в городе Цистерциум во Франции в конце XI в.

Цитадель: укрепление близ или внутри города.

Цоколь: (а) в классической архитектуре центральная часть пьедестала между базой и карнизом (1.05); (б) самая нижняя часть, подножие сооружения, архитектурной или декоративной детали; (в) самый нижний этаж дома, нередко частично подземный (1.14, 1.15); (г) панельная или декоративная отделка нижней части стены в помещении выше плинтуса.

Цокольный бордюр (2.01): тип каменной кладки, обрамляющей стену снизу.

Цокольный ряд (2.02): положение кирпича в кладке.

Часовня (1.07): небольшая христианская культовая постройка без помещения для алтаря, в которой читаются молитвы, но литургия не совершается.

Частокол (1.07): защитное ограждение из вертикально стоящих деревянных столбов.

Чемберс Уильям (1723—1796): британский архитектор, работавший в довольно академичном георгианском стиле, один из основателей Королевской Академии. Лучшей его палладианской постройкой считается Сомерсет-хауз в Лондоне (1776—1796).

Червлёный (3.07): в геральдике название красного цвета.

Чердак (мансарда) (1.15): помещение или небольшая комната под крышей дома.

Чердачная дверь (1.15): люк на чердак.

Черепица (2.08): кровельный материал в виде тонких плиток из глины или металла.

Черепичная кровля внахлест (2.08): тип кровли.

Черный ход (1.15): задняя дверь в доме.

Четверочастно скошенный щит (3.08): деление геральдического щита.

Четверочастный щит (3.08): деление геральдического щита.

Четвертка (2.02): тип кирпича.

Четвертной валик (3.01): архитектурный облом.

Четвертьоборотная лестница (2.11): тип лестницы.

Четвертьоборотная витая лестница (2.11): тип лестницы.

Четырехконечная звезда (3.06): орнаментальная эмблема.

Четырехконечный крест (3.09): геральдическая фигура.

Четырехлистник, врезанный в квадрат: орнаментальный мотив.

Четырехцентровая («тюдор») арка (2.13): тип стрельчатой арки.

Чевичка: орнаментальный мотив.

Чешуйчатая линия (3.08): разделительная линия в геральдике.

Чешуйчатый рисунок (2.04): тип фактурной обработки деревянной стены.

«Чикагская школа»: архитектурное направление, сложившееся в последней четверти XIX в. в Чикаго и на Среднем Западе США, для которого характерны использование стального каркаса как основной конструкции и стремление рационально осмыслить архитектурную форму. Именно в недрах Чикагской школы разрабатывался тип офиса-небоскреба.

Чурригерек: испанский вариант стиля барокко в конце XVII — нач. XVIII вв., получивший название в честь трех братьев Чурригера из Барселоны, использовавших элементы народного искусства Латинской Америки.

Шаблон: металлическая или деревянная рама с очертаниями, соответствующими форме строительных материалов.



Чурригерек. Фасад собора Сантьяго де Компостела, 1794, Касас-и-Нубоа

Шале: швейцарская горная хижина.

Шаровидный крест (3.06): орнаментальная эмблема.

Шатровая башня: см. Коническая башня.

Шахматное деление (3.08): деление геральдического щита.

Шахматный рисунок (2.04): тип фактурной обработки деревянной стены.

Шеврон (3.03, 3.08): зигзагообразный орнаментальный мотив.

Шедовая крыша (2.05): тип зубчатой крыши с односторонними скатами.

Шейка колонны (трахелий) (1.05, 1.06): деталь капители колонны.

Шельга (2.12): Линия, соединяющая верхние точки арки.

Шестидольный (шестилотковый) свод (2.07): тип свода.

Шестиконечная звезда (3.06): орнаментальная эмблема.

Шестиугольный щит: см. Пересеченный и скошенный справа и слева щит.

Шикель Карл Фридрих (1781—1841): крупнейший германский архитектор XIX в., учившийся у Жилли в Берлине; работал главным образом в неоклассическом стиле, вершиной которого стал Старый музей в Берлине (1823—1830), однако создавал проекты и в неоготическом и неороманском духе. Здание Королевской академии строительства в Берлине одним из первых отразило проявление протофункционализма в европейской архитектуре XIX в.

Шинуазри: европейская интерпретация китайского стиля в XVIII в. в архитектуре, выразившаяся прежде всего в декорировании залов и кабинетов во дворцах, а также садовых и парковых павильонов.

Шит: см. Гребень.

Шиповое соединение: соединение деревянных деталей под прямым углом.

Шифер (2.08): тип кровельного материала.

Шишка: орнаментальный мотив.

Шлакобетонный блок: см. Клинкерный блок.

Шлем (1.08): тип крыши.

Шляпка гвоздя: (а) архитектурный облом (3.02); (б) орнаментальный мотив (3.03).

Шнур (3.04): орнаментальный мотив.

Шнуровой валик (3.02): архитектурный облом.

Шов: слой раствора в каменной или кирпичной кладке.

Шотландская изгородь: см. Американская изгородь.

Шпиль (1.08): вертикальное заостренное завершение башни, крыши храмовой или общественной постройки.

Шпингалет: металлический штифт, закрепляющий оконные рамы и двери.

Шпунт: доска с продольным выступом на кромке и соответствующим пазом.

Шпунтовая черепица: тип кровельного материала.

Штукатурка: слой строительного раствора на поверхности конструктивных элементов здания.

Шипец: см. Фронтон.

Щит (3.09): в геральдике целое поле, которое обрамляет символы или в котором изображаются символы.

Щит с треугольной оконечностью: деление геральдического щита.

Щипки (3.09): геральдическая фигура.

Щитовая стена (2.04): тип деревянной стены.

Щиток (3.09): геральдическая фигура.

Эдикула: небольшая деревянная или каменная рака (или табернакль), обрамленная колоннами и увенчанная антаблементом и фронтоном.

Экель: шкафчик в синагоге, где хранятся скрижали Закона.



Эдикула. Помпеи, до 79 г.

Эк-Яч

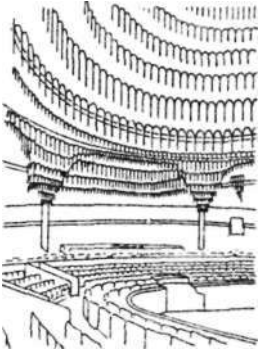

Экспрессионизм. Большой концертный зал, Берлин, 1919, Пёльциг



Эллинистическая архитектура. Мавзолей в Петре, Иордания, I в. до н. э.

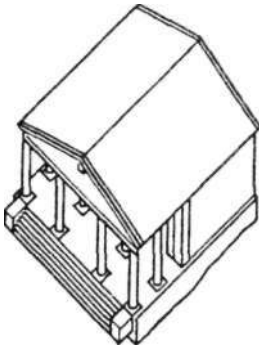

Этруская архитектура. Храм Аполлона, Вейи, Этрурия, VI в. до н. э.

Экседра (1.01, 1.02): в классической архитектуре большая полукруглая ниша с конхой или полукруглый павильон с конхой для собраний и бесед.

Экспрессионизм: направление в европейском искусстве первой четверти XX в., отразившее ситуацию социального кризиса той эпохи. В стилистическом направлении ассимилировал разнообразные течения — от стиля модерн до конструктивизма. Наиболее видные представители экспрессионизма — Пёльциг и Мендельсон в Германии.

Экстрада (2.12): внешняя (верхняя выпуклая) поверхность между пятами арки.

Экус (1.01): главный зал в римском доме.

Эллинистическая архитектура: архитектура Древней Греции, ряда стран Восточного Средиземноморья, Передней, Центральной и Средней Азии последней четверти IV—I вв. до н. э.

Эллиптическая арка (2.13): тип круглой арки.

Эннеастиль (1.03): классический портик с девятью колоннами.

Энтазис (1.03): утолщение средней части античной колонны для противодействия оптической иллюзии вогнутости ствола.

Эркер: выступ на фасаде здания.

Эркерное верхнее окно (2.14): тип окна, расположенного на крыше.

Эркерное окно (2.14): тип выступающего окна.

Эскарп (1.07): наружная часть крепостной стены (часто скошенная под зубчатым парапетом).

Этаж: основной уровень здания, отсчитывающийся от уровня земли.

Этруская архитектура: стиль построек предшественников римлян в Италии, от которых дошли до нашего времени стены этрусских городов и богато украшенные гробницы.

Этуаль (3.06): орнаментальная эмблема.

Эустиль (1.05): колоннада с расстоянием между колоннами, в два с половиной раза превышающим диаметр колонны.

Эфебий (1.02): помещение для гимнастики в античных публичных банях.

Эхин (1.03): нижняя часть дорической капители в виде плоской круглой подушки.

Эшби Чарльз Роберт (1863—1942): английский архитектор, дизайнер и писатель, активный участник Движения искусства и ремесел.

Якобсен Арне (1902—1971): датский архитектор (занимавшийся также мебелью и ювелирным делом), работавший в интернациональном стиле, с необычайным изяществом трактовавший принципы рационализма 1930-х годов в частных домах и общественных зданиях.

Якорный крест (3.06): орнаментальная эмблема.

Ясень: дерево со светлой твердой древесиной, использующейся не для строительства, а для отделки.

Ячеистый бетон: см. Пенобетон.

Хронология стилей до 1400 г.

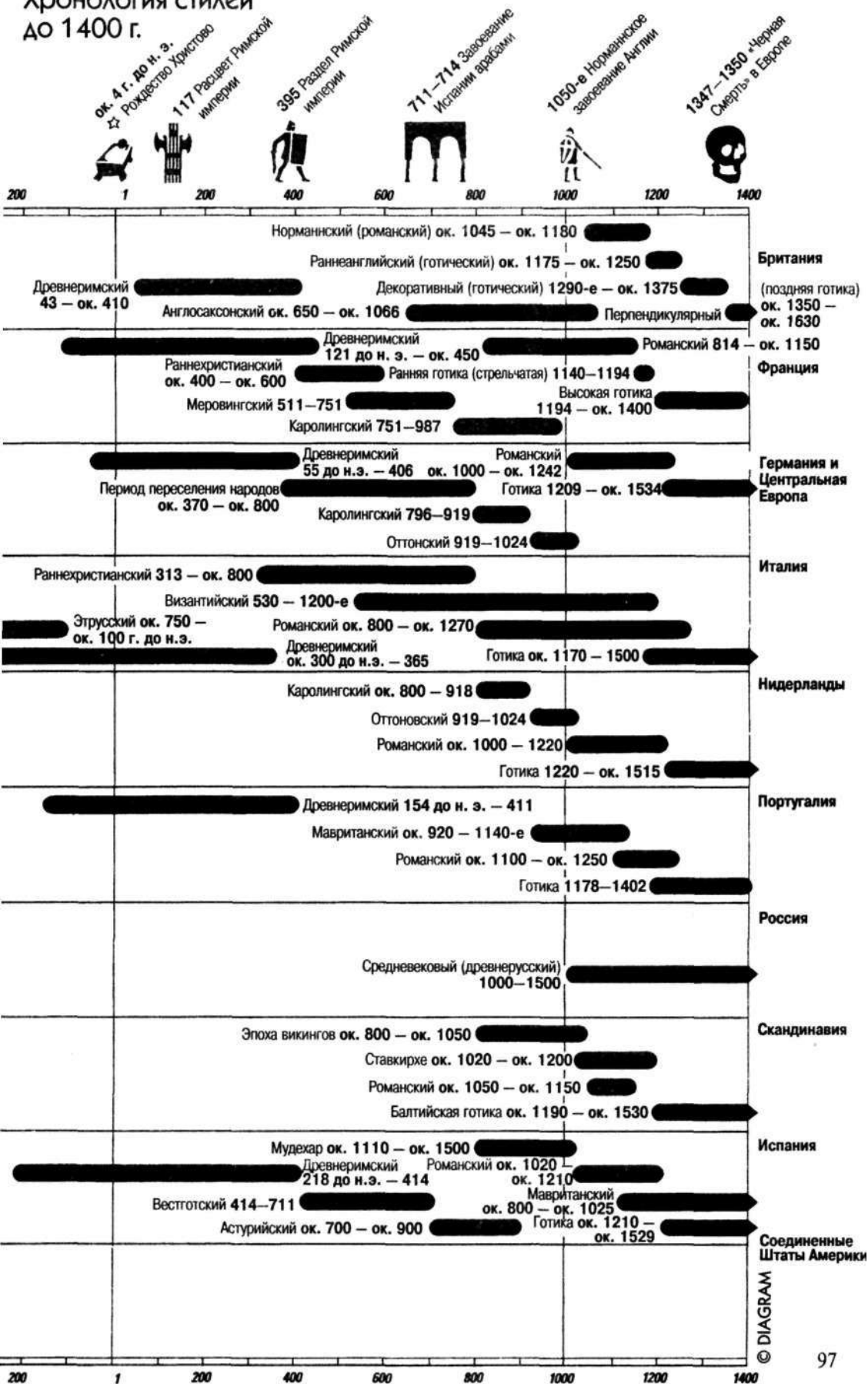

Хронология стилей 1400—1800

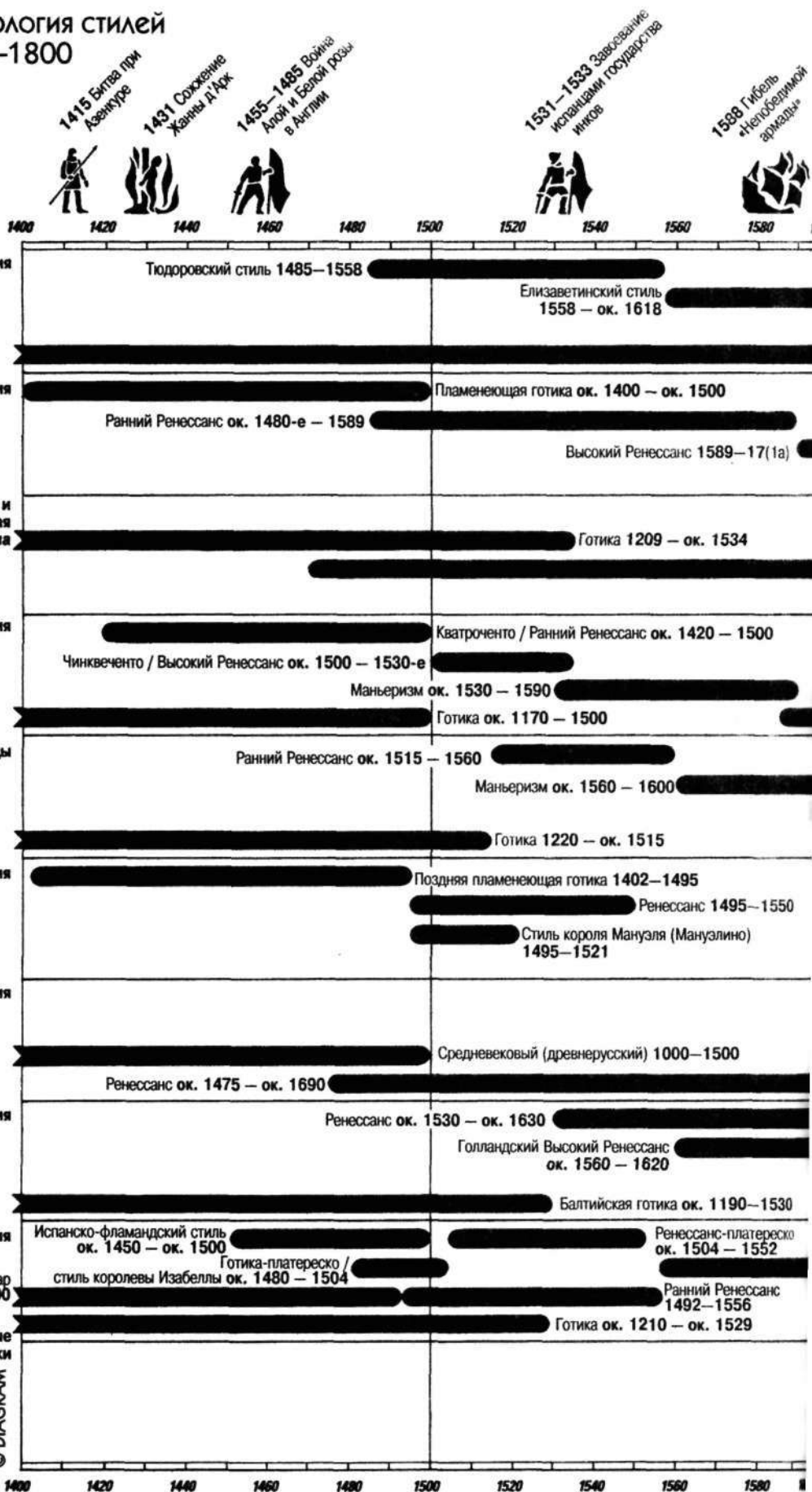

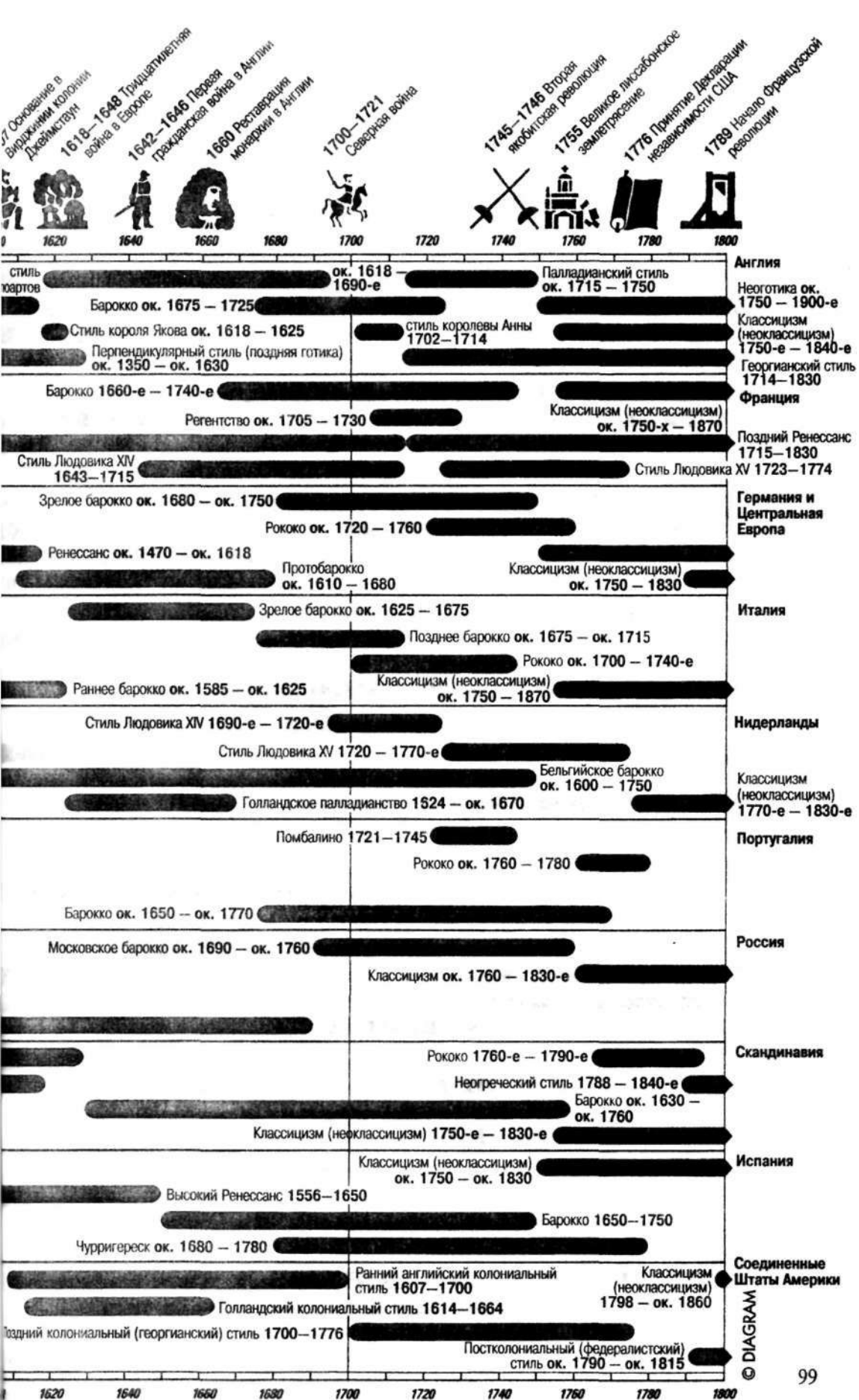

Хронология стилей 1800—1990

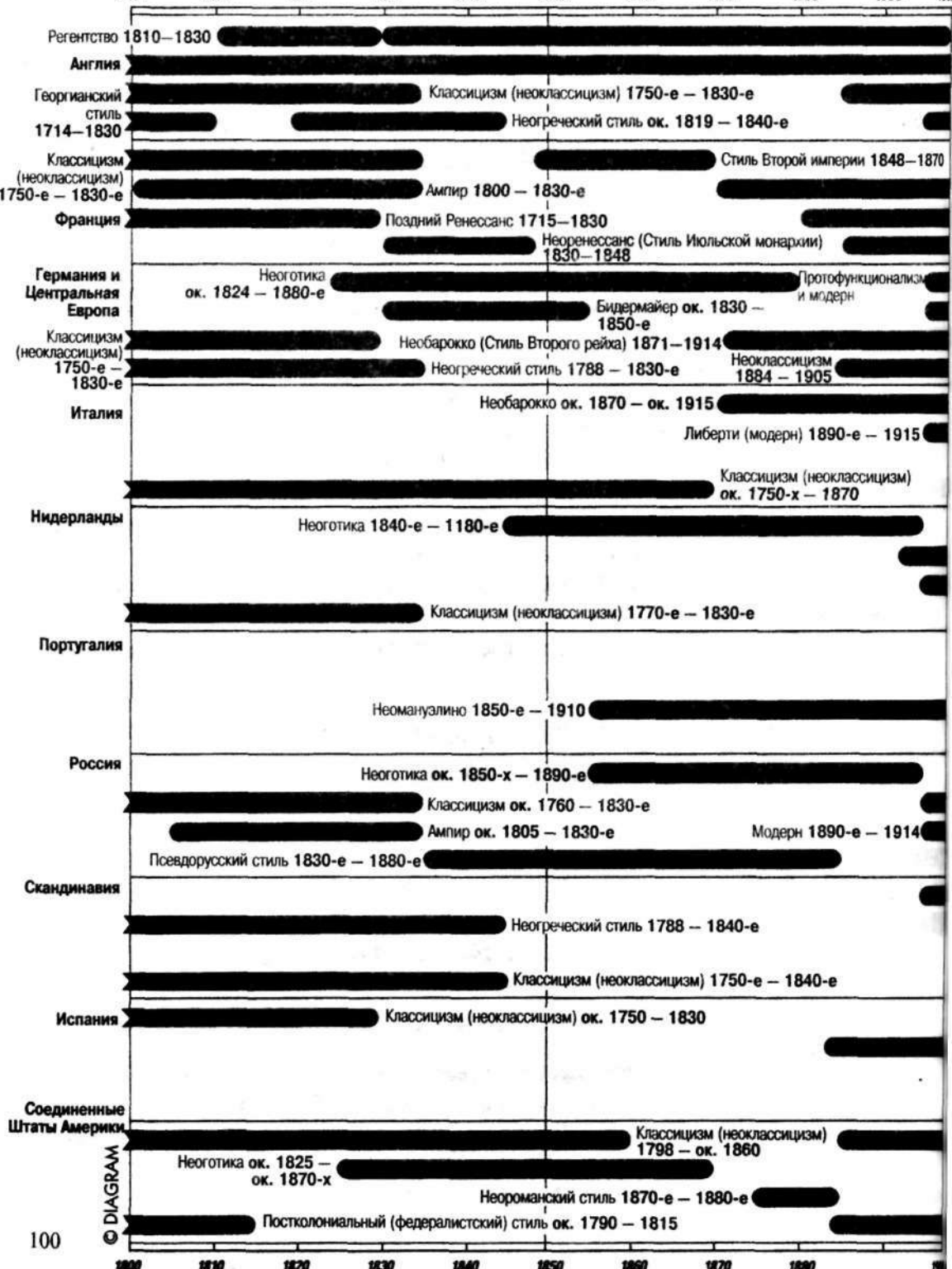
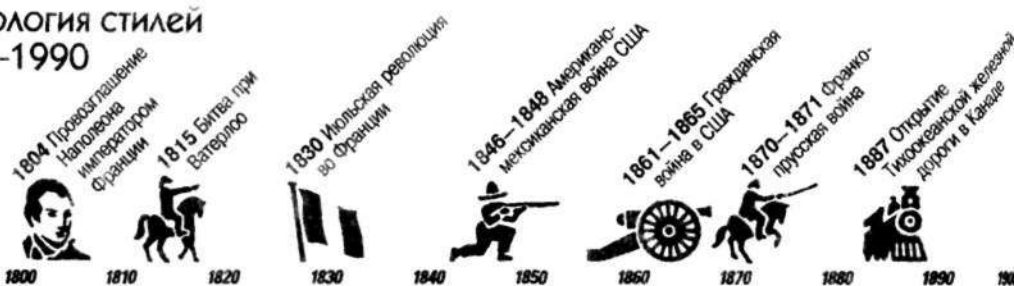

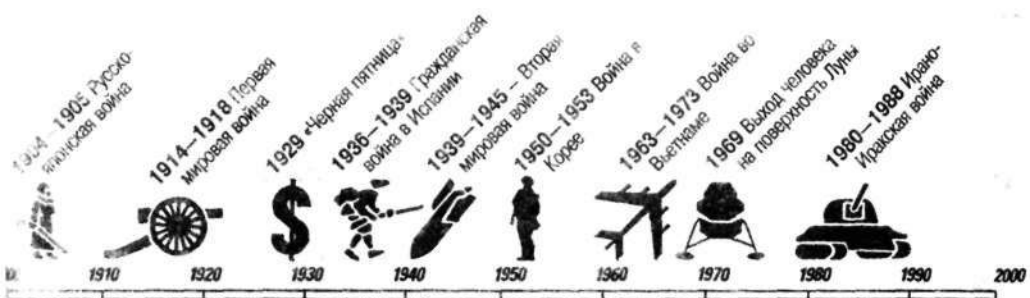

Викторианский стиль ок. 1830 - 1900 Неоготика ок. 1750 - 1900-е Движение искусств и ремесел 1880-е - 1914 Модерн 1890-е - 1920-е	Интернациональный стиль 1920-е - 1970-е Постмодернизм с 1980-х	Англия
Необарокко 1870-1914 Стиль Третьей республики 1880-1914 Ар-нуво (модерн) 1880-е - 1914	Интернациональный стиль 1920-е - 1980-е Постмодернизм с 1980-х	Франция
1890 - 1920-е Югендстиль (модерн) 1890 - 1920-е Баухауз 1919-1937 Экспрессионизм 1905-1933	Интернациональный стиль с 1945	Германия и Центральная Европа
Современный с 1940-х Неолиберти 1960-е Футуризм 1914-1915 Стиль эпохи фашизма 1922-1943	Постмодернизм с 1980-х	Италия
Интернациональный стиль с 1920-х Группа «Стиль» 1892-1921 (в Бельгии до 1910) Протофункционализм и модерн 1890-е - 1920-е Экспрессионизм ок. 1905 - 1925		Нидерланды
	Интернациональный стиль в 1970-х	Португалия
Социалистический реализм («Сталинский ампир») 1930 - 1950-е Интернациональный с 1950-х Конструктивизм 1920-е - нач. 1930-х		Россия
Национальный (нордический) романтизм 1890 - 1930-е Движение искусств и ремесел 1909-1923 Интернациональный (функционализм) с 1930-х	Постмодернизм с 1980-х	Скандинавия
Модерн 1883-1914 Интернациональный стиль с 1940-х		Испания
Модерн 1880-е - 1917 Интернациональный с 1930-х Чикагская школа ок. 1884 - 1909		Соединенные Штаты Америки

© DIAGRAM

Краткие сведения об архитекторах 2630 до н. э. - 1700

2630 до н.э.

1

1400

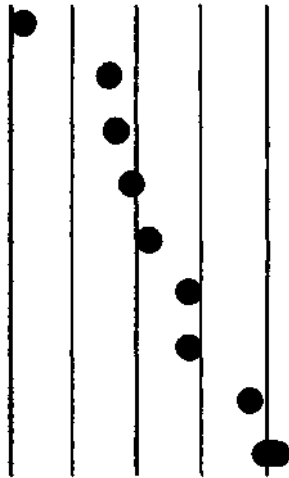

2630 до н.э. - 1400

- 1 **Имхотеп** годы деятельности ок. 2630 - 2611 до н. э.
Египет; пирамиды Древнего Царства
- 2 **Калликрат** годы деятельности 449-425 до н. э.
Афины; дорические и ионические храмы
- 3 **Истин** годы деятельности 447-430 до н.э.
Греция; дорические и ионические храмы
- 4 **Марк Витрувий Полио** годы деятельности 46 - ок. 13 до н. э.
Италия; классический стиль
- 5 **Аполлодор из Дамаска** годы деятельности ок. 98 - ок. 130
Римская империя; классический стиль
- 6 **Анфимий из Тралл** годы деятельности 532-537
Константинополь; византийский стиль
- 7 **Исидор из Милета** годы деятельности 532-537
Константинополь; византийский стиль
- 8 **Арнольфо ди Камбио** ок. 1245-1302
Флоренция 1266-1302; готика
- 9 **Филиппе Брунеллески** 1377-1446
Флорентийский собор 1404-1446; Ранний Ренессанс

1400

1500

1600

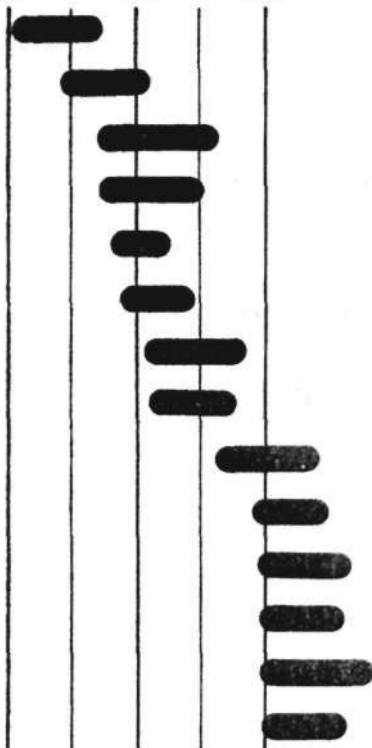

1400-1600

- 1 **Леон Баттиста Альберти** 1404-1472
Рим, Римини, Флоренция, Мантуя 1446-1472; Ранний Ренессанс
- 2 **Донатто Бра манте** 1444-1514
Милан, Павия, Рим ок. 1479-1514; Высокий Ренессанс
- 3 **Микеланджело Буонарrotти** 1475-1564
Рим, Флоренция 1514-1564; Высокий Ренессанс, маньеризм
- 4 **Себастьяно Серлио** 1475-1554
Рим, Венеция, Франция 1514-1551; Высокий Ренессанс
- 5 **Рафаэль Санцио** 1483-1520
Рим 1509-1520; Высокий Ренессанс
- 6 **Джулио Романо** 1492/9-1548
Рим, Мантуя; Высокий Ренессанс
- 7 **Андреа Палладио** 1508-1580
Винченца и Венето 1540-1580; палладианство
- 8 **Филибер Дел орм** 1510/15-1570
Франция 1536-1570; Ранний Ренессанс
- 9 **Иниго Джонс** 1573-1652
Англия, Уэльс 1608 - ок. 1649; палладианство
- 10 **Якоб ван Кампен** 1595-1657
Амстердам, Гарлем 1637-1657; палладианство
- 11 **Пьетро Берреттини да Кортона** 1596-1669
Рим 1626-1669; зрелое барокко
- 12 **Франсуа Мансар** 1598-1666
Франция 1623-1655; Высокий Ренессанс
- 13 **Джанлоренцо Бернини** 1598-1680
Рим 1624 - ок. 1674; зрелое барокко
- 14 **Франческо Борромини** 1599-1667
Рим 1633-1667; зрелое барокко

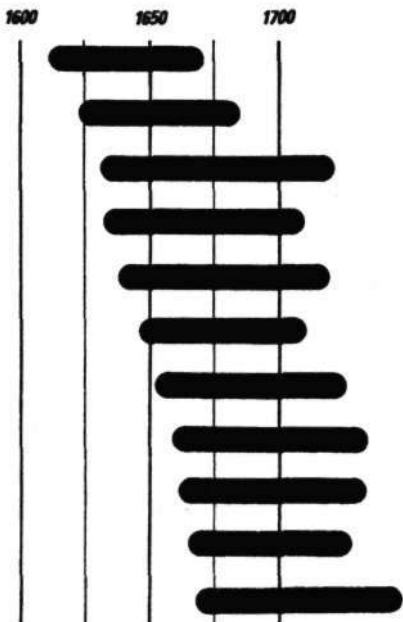

1600-1670

- 1 **Лум Лево** 1612-1670
Париж, Во-ле-Виконт, Версаль ок, 1640 - 1670; классицизм, барокко
- 2 **Гварино Гварни** 1624-1683
Италия, Париж, Лиссабон, Прага, Вена 1641-1683; барокко
- 3 **Кристофер Реи** 1632-1723
Оксфорд, Кембридж, Лондон 1662-1714; классицизм
- 4 **Себастьян Ле Престр Вобан** 1633-1707
Франция, Нидерланды, Пьемонт, Германия 1664-1701; барокко, фортификационные сооружения
- 5 **Карло Фонтана** 1638-1714
Рим, Генуя, Равенна, Лойола (Испания) 1662-1708; барокко
- 6 **Жюль Ардуэн-Мансар** 1646-1708
Франция 1674-1708; классицизм
- 7 **Иоганн Бернгард Фишер фон Эрлах** 1656-1723
Австрия, Чехословакия, Польша 1687-1723; барокко
- 8 **Николас Хоксмур** 1661-1736
Англия ок. 1679-1736; барокко
- 9 **Маттеус Даниэль Пёппельман** 1662-1736
Саксония ок. 1685-1736; барокко, рококо
- 10 **Джон Ванбру** 1664-1726
Англия 1699-1726; барокко
- 11 **Иоганн Лукас фон Хильдебрандт** 1668-1745
Австрия, Богемия, Венгрия, Германия 1697-1737; барокко

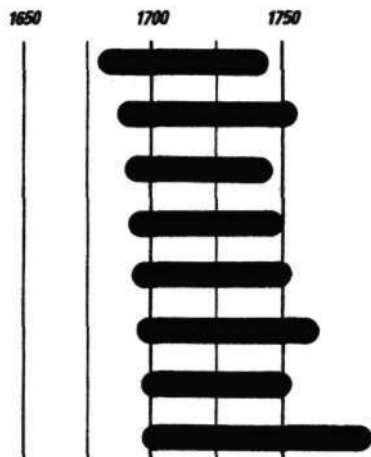

1670-1700

- 1 **Томас Арчер** 1678-1743
Англия 1703-1730; барокко, палладианство
- 2 **Джеймс Гиббс** 1682-1754
Англия, Ирландия 1711-1749; маньеризм, барокко
- 3 **Уильям Кейт** 1685-1748
Англия ок. 1724-1748; палладианство
- 4 **Космас Дамиан Азам** 1686-1738, и **Эгид Квирин Азам** 1692-1750
Бавария 1714-1741; барокко
- 5 **Иоганн Балтазар Нейман** 1687-1753
Германия 1718-1752; позднее барокко, рококо.
- 6 **Иоганн Михаэль Фишер** 1692-1766
Южная Германия ок. 1727-1766; рококо
- 7 **Ричард Бойл**, 3-й граф Берлингтон 1694-1753
Англия 1717-1732; палладианство
- 8 **Анж-Жак Габриэль** 1698-1782
Франция 1726-1768; неоклассицизм

Примечание: Указаны имена и даты жизни архитектора, а также даты творческой деятельности (до смерти или до завершения последнего известного сооружения) и стиль, в котором он работал.

Краткие сведения об архитекторах 1700 — 1990

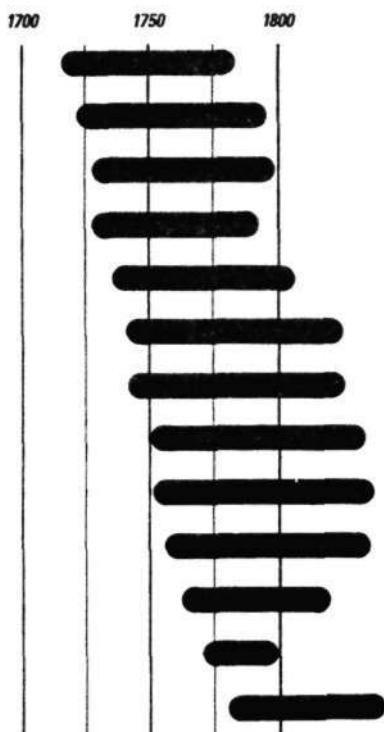

1700-1800

- 1 **Ланселот Браун** (прозванный Капабилити) 1716-1783
Англия, Ирландия 1740-1778; палладианство
- 2 **Уильям Чемберс** 1723-1796
Англия, Ирландия 1755-1786; палладианство, неоклассицизм
- 3 **Этьен - Луи Булле** 1728-1799
Франция 1762-1799; неоклассицизм
- 4 **Роберт Адам** 1728-1792
Британия, Ирландия 1750-1792; неоклассицизм
- 5 **Клод Никола Леду** 1736-1806
Франция 1766-1792; романтический классицизм
- 6 **Джордж Данс-младший** 1741-1825
Англия, Ирландия 1761-1813; неоклассицизм, псевдоготика
- 7 **Томас Джефферсон** 1743-1826
Вирджиния, Вашингтон 1769-1826; стиль Джефферсона, неоклассицизм
- 8 **Джон Нэш** 1752-1835
Англия, Уэльс, Ирландия 1778-1832; неоклассицизм, псевдоготика, регентство
- 9 **Джон Соун** 1753-1837
Англия, Ирландия ок. 1780-1828; неоклассицизм
- 10 **Томас Телфорд** 1757-1834
Англия, Швеция 1780-1831; неоклассицизм, протофункционализм
- 11 **Бенджамин Генри Латроб** 1764-1820
Англия, США до 1796-1820; неогреческий стиль, псевдоготика
- 12 **Фридрих Жилли** 1772-1800
Пруссия 1794-1800; псевдоготика, романтический неоклассицизм
- 13 **Карл Фридрих Шинкель** 1781-1841
Пруссия 1810-1838; неоклассицизм, неоготика, неороманский стиль

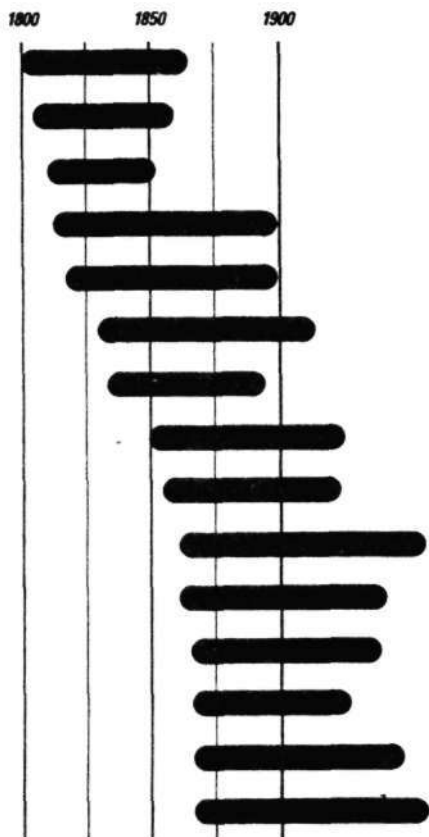

1800-1870

- 1 **Джозеф Пакстон** 1801-1865
Англия, Франция, Ирландия, Нью-Йорк 1836-1865; викторианский стиль, инженерные проекты
- 2 **Айсэмбард Кингдом Бранел** 1806-1859
Англия, Уэльс, Ирландия, Италия 1825-1859; викторианский стиль, инженерные проекты
- 3 **Огастес Уэлби Пьюджин** 1812-1852
Англия, Ирландия, Франция 1836-1851; неоготика
- 4 **Уильям Баттерфилд** 1814-1900
Англия 1844-1892; неоготика
- 5 **Джон Рёскин** 1819-1900
Англия 1849-1853; Движение искусств и ремесел
- 6 **Филип Уэбб** 1831-1915
Англия 1859-1901; Движение искусств и ремесел
- 7 **Уильям Моррис** 1834-1896
Англия 1856-1896; Движение искусств и ремесел
- 8 **Антонио Гауди** 1852-1926
Барселона 1878-1926; модерн
- 9 **Луис Генри Салливен** 1856-1924
США 1873-1924; Чикагская школа
- 10 **Анри ван де Велде** 1863-1957
Бельгия, Париж, Германия, Голландия 1895-1954; модерн, рационализм
- 11 **Чарльз Роберт Эшби** 1863-1942
Англия 1887-1911; Движение искусств и ремесел
- 12 **Петер Беренс** 1868-1940
Германия, Санкт-Петербург, Авария, Нортхемптон 1899-1936; экспрессионизм, рационализм
- 13 **Чарльз Ренни Макинтош** 1868-1928
Шотландия, Нортхемптон 1889-1914; модерн
- 14 **Тони Гарнье** 1869-1948
Лион, Булонь-Брийянкур 1898-1935; интернациональный стиль
- 15 **Фрэнк Ллойд Райт** 1869-1959
США, Токио 1893-1956; "стиль прерий", интернациональный стиль

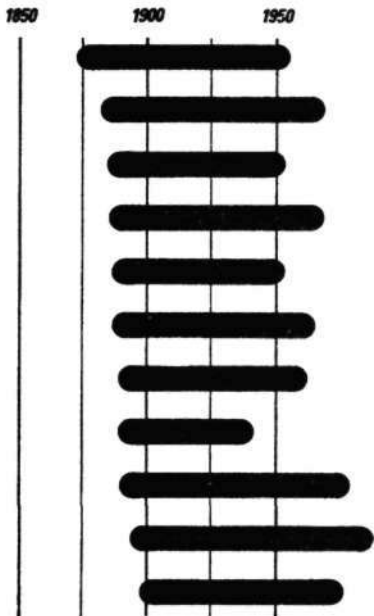

1870-1900

- 1 **Опост Перре** 1874-1954
Франция, Касабланка 1903-1950; модерн, неоклассицизм, интернациональный стиль
- 2 **Вальтер Гропиус** 1883-1969
Европа, США 1906-1968; интернациональный стиль, Баухауз, экспрессионизм
- 3 **Владимир Татлин** 1885-1953
Россия 1913-1922; конструктивизм
- 4 **Людвиг Мис ван дер Роз** 1886-1969
Европа, США 1901-1969; экспрессионизм, Баухауз, интернациональный стиль
- 5 **Эрих Мендельсон** 1887-1953
Германия, Англия, Палестина, США 1912-1953; экспрессионизм, интернациональный стиль
- 6 **Ле Корбюзье** 1887-1965
Швейцария, Франция, Рио-де-Жанейро, Нью-Йорк, Гарвард, Индия, Германия, Токио 1912-1964
- 7 **Якобус Иоханес Питер Ауд** 1880-1963
Голландия 1916-1963; группа "Стиль", функционализм
- 8 **Лазарь Маркович Лисицкий (Эль Лисицкий)** 1890-1941
Россия, Германия 1919-1930-е; конструктивизм
- 9 **Пьер Луиджи Нерви** 1891 - 1979
Италия, Париж, Каракас, Монреаль, Сидней, США 1913-1979; интернациональный стиль
- 10 **ОвеАруп** 1895-1988
Англия, Сидней, 1930; интернациональный стиль
- 11 **Хуго Ал вар Хенрик Аалто** 1898-1976
Финляндия, США, Багдад, Германия, Болонья, Иран 1921-1972; интернациональный стиль

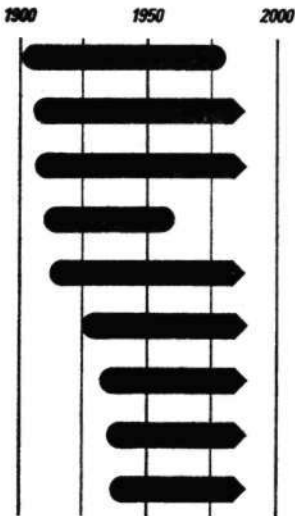

1900-1990

- 1 **Марсель Лайош Брейер** 1902-1981
Германия, Швейцария, Англия, США, Франция, Роттердам 1928-1968; Баухауз, интернациональный стиль
- 2 **Филип Джонсон** род. 1906
США с 1932; интернациональный стиль, постмодернизм
- 3 **Оскар Нимейер** род. 1907
Бразилия, Нью-Йорк, Берлин, Франция с 1934; интернациональный стиль
- 4 **Ээро Сааринен** 1910-1961
США, Осло, Лондон 1936-1961; интернациональный стиль, экспрессионизм
- 5 **Кендзо Танге** род. 1913
Япония, Нигерия с 1946; метаболический стиль, интернациональный стиль
- 6 **Джеймс Стерлинг** 1926-1992
Англия, Германия, США с 1950; интернациональный стиль, брутализм, постмодернизм
- 7 **Ричард Роджерс** род. 1933
Англия, Франция, Принстон с 1963; интернациональный стиль, хай-тек
- 8 **Норман Фостер** род. 1935
Англия, Гонконг с 1963; хай-тек
- 9 **Куинлен Терри** род. 1937
Англия с 1960-х; неоклассицизм

Места расположения важнейших архитектурных памятников Античные памятники



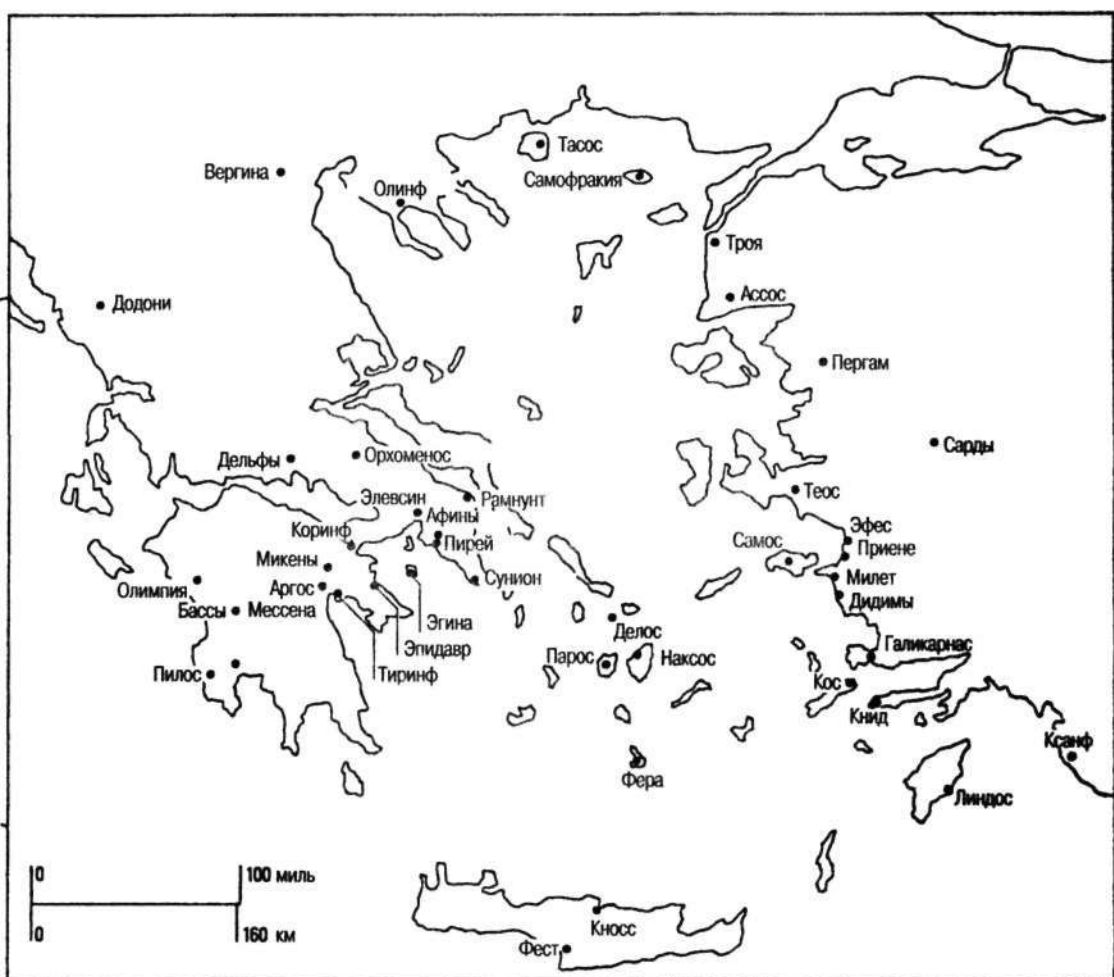

Места расположения важнейших архитектурных памятников Романский стиль



Места расположения важнейших архитектурных памятников Готика



Места расположения важнейших архитектурных памятников Итальянский Ренессанс

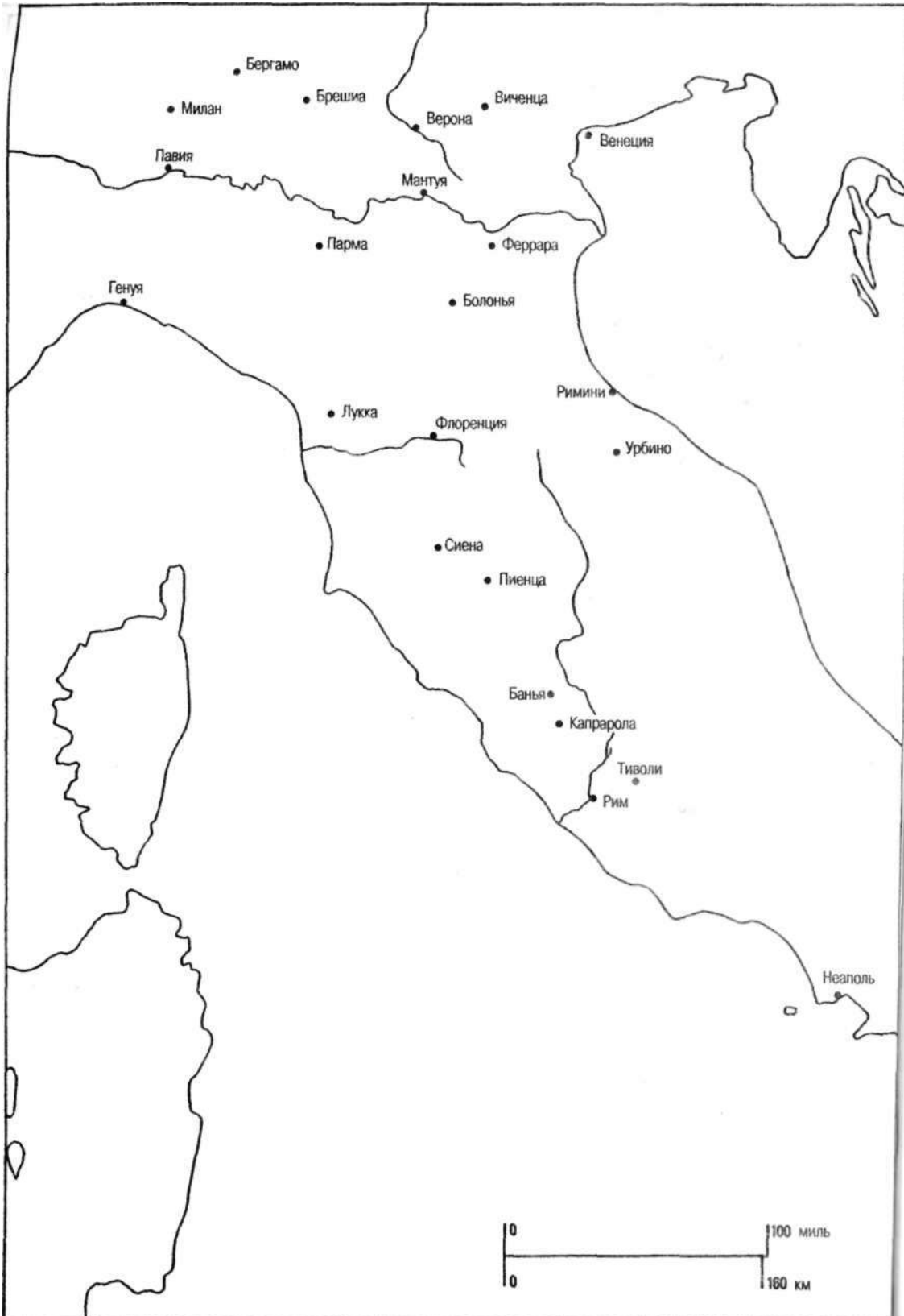

Места расположения важнейших архитектурных памятников Европейский Ренессанс

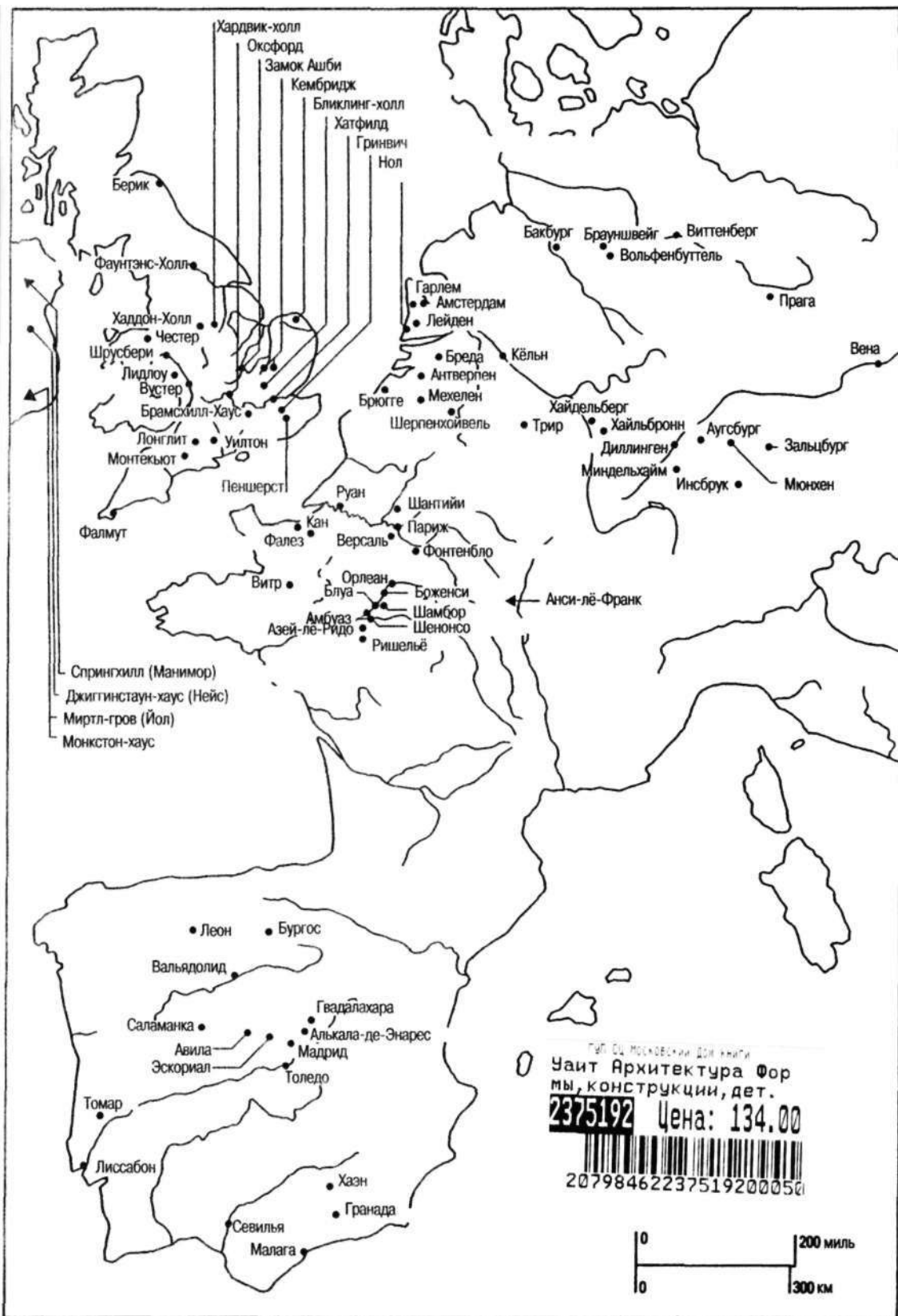

ГПФ СЗ Московский дом книги
 Уаит Архитектура Фор
 мы, конструкции, дет.
 2375192 Цена: 134.00



20798462237519200050



- Книга «Архитектура: Формы, конструкции, детали» — это иллюстрированный справочник, содержащий сведения по типологии зданий и сооружений, архитектурным и конструктивным элементам, деталям декора и эмблематике.
- В книге две части — иллюстрированные таблицы с перечнем терминов и Словарь терминов, который в значительной части объясняет понятия, представленные в таблице. Подобная композиция книги позволяет не только выяснить значение какого-либо термина (как это принято в традиционных справочниках), но и идентифицировать по иллюстрированной таблице тот или иной архитектурный элемент (деталь декора и т.п.) и найти его описание в Словаре терминов.
- Издание снабжено обширным справочным аппаратом, в котором содержится ценнейшая информация по периодизации архитектурных стилей в США и европейских странах, включая Россию (в виде наглядной хронологической таблицы), а также сведения о местах расположения важнейших архитектурных памятников.

В книге представлены:

- *гражданская, культовая и фортификационная архитектура;*
 - *эмблематика и геральдика;*
 - *более 1000 схематических изображений;*
 - *более 110 типов и деталей сооружений;*
 - *более 280 конструктивных деталей;*
 - *более 300 декоративных деталей;*
 - *основные сведения о стилях европейской и американской архитектуры;*
 - *биографические сведения о 90 крупных архитекторах с указанием их важнейших произведений;*
 - *географические карты, на которых указаны места расположения крупнейших архитектурных памятников.*
- Представленное издание, безусловно, станет настольной книгой не только архитекторов, дизайнеров и студентов архитектурных и художественных вузов, но и всех интересующихся историей материальной культуры.

ISBN 5-17-018511-1

